

EN 716-1:2017 + AC:2019.

Sebra Bed, Baby & Jr.



The mark of responsible forestry



EU Ecolabel : DK/049/014

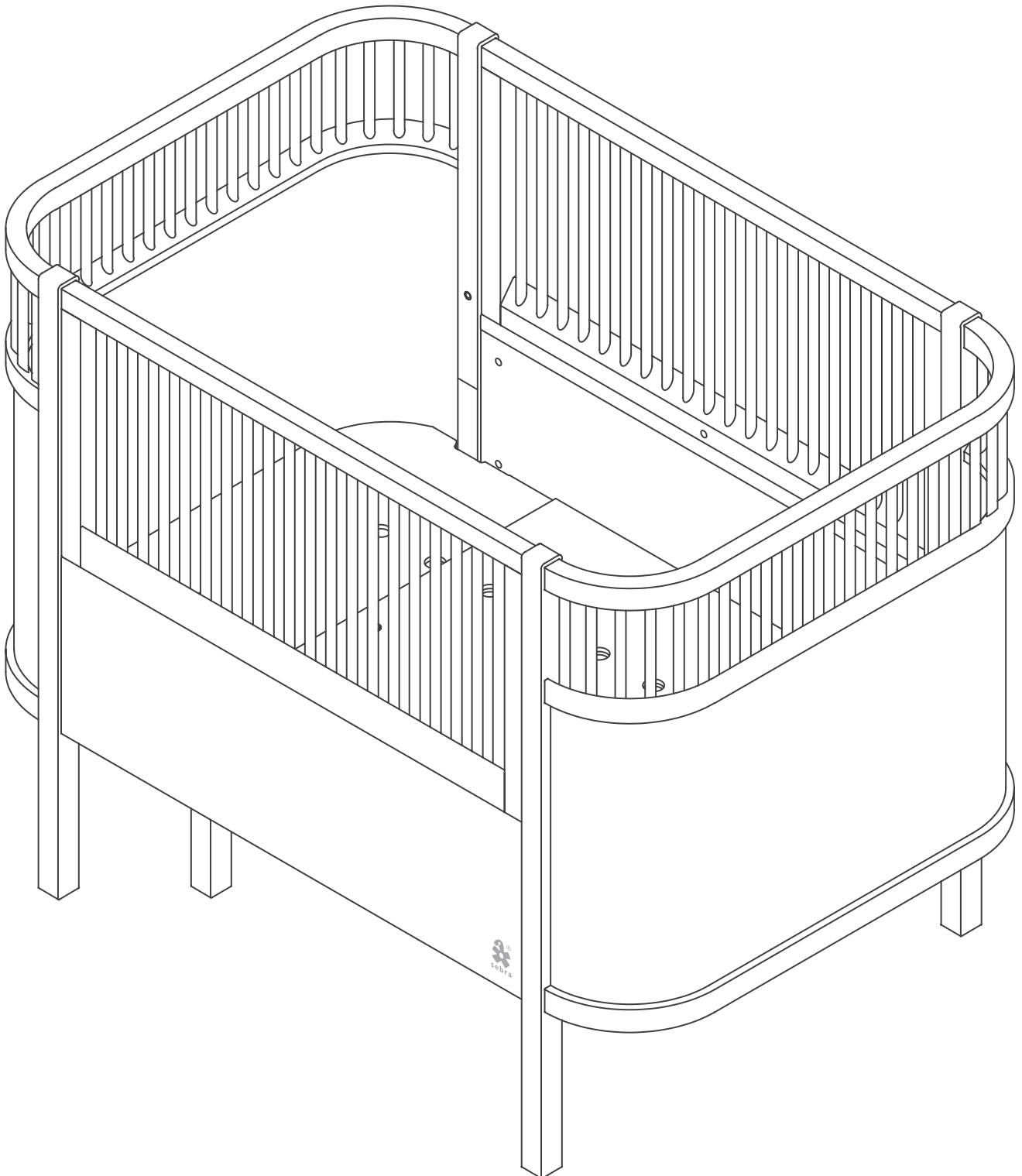

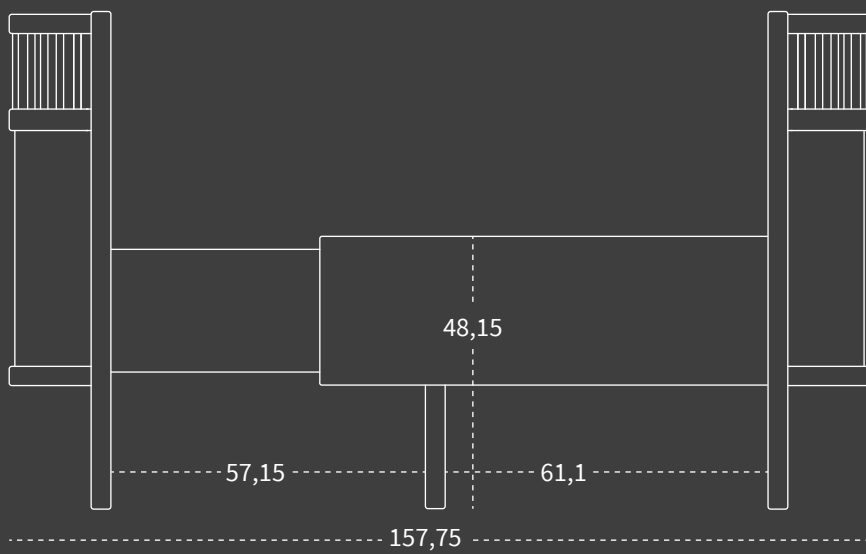
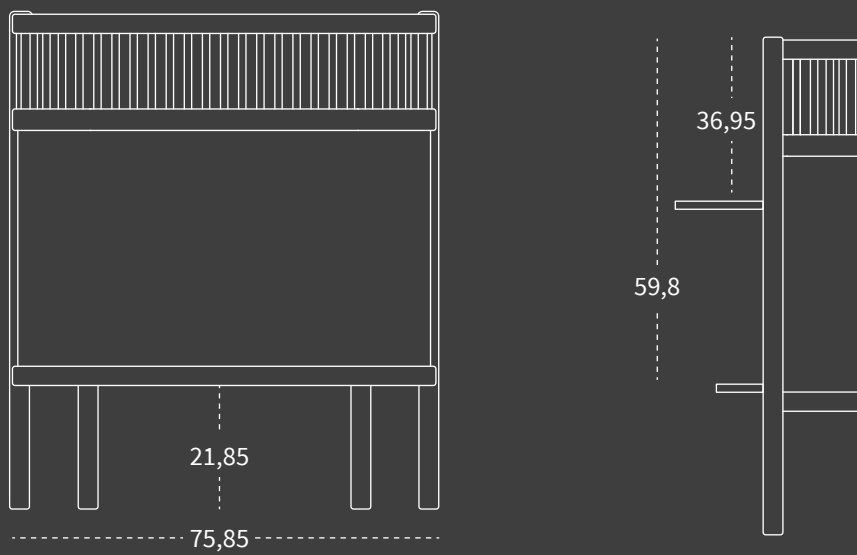
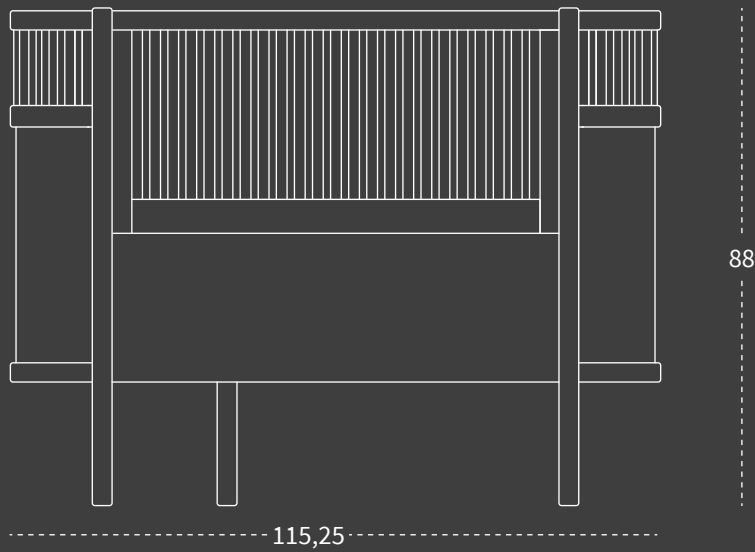

Instructions and warnings 4

DA • INSTRUKTIONER OG ADVARSLER **NO** • INSTRUKSJONER OG ADVARSLER **SV** • INSTRUKTIONER OCH VARNINGAR **DE** • HINWEISE UND WARNUNGEN **NL** • INSTRUCTIES EN WAARSCHUWINGEN **FR** • INSTRUCTIONS ET AVERTISSEMENTS **ES** • INSTRUCCIONES Y ADVERTENCIAS **IT** • ISTRUZIONI E AVVERTENZE **BG** • ИНСТРУКЦИИ И ПРЕДУПРЕЖДЕНИЯ **ET** • JUHISED JA HOIATUSED **FI** • OHJEET JA VAROITUKSET **EL** • ΟΔΗΓΙΕΣ ΚΑΙ ΠΡΟΕΙΔΟΠΟΙΗΣΕΙΣ **HR** • UPUTE I UPOZORENJA **LV** • INSTRUKCIJAS UN BRĪDINĀJUMI **LT** • INSTRUKCIJOS IR ĮSPĖJIMAI **PL** • INSTRUKCJE I OSTRZEŻENIA **PT** • INSTRUÇÕES E AVISOS **RO** • INSTRUCȚIUNI ȘI AVERTIZĂRI **SK** • INŠTRUKCIE A VAROVANIA **SL** • NAVODILA IN OPOZORILA **CS** • POKYNY A VÝSTRAHY **HU** • UTASÍTÁSOK ÉS FIGYELMEZTETÉSEK **ZH** • 说明和警告

Component list 26

DA • KOMPONENTLISTE **NO** • KOMPONENTLISTE **SV** • LISTA ÖVER DELAR **DE** • LISTE DER KOMPONENTEN **NL** • COMPONENTENLIJST **FR** • LISTE DES COMPOSANTS **ES** • LISTA DE COMPONENTES **IT** • ELENCO DEI COMPONENTI **BG** • СПИСКЪ НА КОМПОНЕНТИТЕ **ET** • KOMPONENTIDE LOETELU **FI** • OSALUETTELO **EL** • ΚΑΤΑΛΟΓΟΣ ΣΤΟΙΧΕΙΩΝ **HR** • POPIS KOMPONENTI **LV** • DETAĻU SARAKSTS **LT** • KOMPONENTŲ SAŖAŠAS **PL** • LISTA ELEMENTÓW **PT** • LISTA DE COMPONENTES **RO** • LISTA DE COMPONENTE **SK** • ZOZNAM KOMPONENTOV **SL** • SEZNAM SESTAVNIH DELOV **CS** • SEZNAM SOUČÁSTÍ **HU** • ALKATRÉSZEK LISTÁJA **ZH** • 组件清单

Hardware 26

DA • HARDWARE **NO** • HARDWARE **SV** • UTRUSTNING **DE** • HARDWARE **NL** • HARDWARE **FR** • MATÉRIEL **ES** • HARDWARE **IT** • HARDWARE **BG** • ХАРДУЕР **ET** • RIISTVARA **FI** • TYÖKALUT **EL** • ΕΞΟΠΛΙΣΜΟΣ **HR** • HARDVER **LV** • APARATŪRA **LT** • TECHNINĖ ĮRANGA **PL** • ELEMENTY KONSTRUKCYJNE **PT** • HARDWARE **RO** • HARDWARE **SK** • HARDVÉR **SL** • STROJNA OPREMA **CS** • KOVÁNÍ **HU** • SZERSZÁMOK **ZH** • 硬件

Assembly 27

DA • SAMLEVEJLEDNING **NO** • MONTERINGSANVISNING **SV** • MONTERINGSANVISNINGAR **DE** • BAUANLEITUNG **NL** • MONTAGEHANDLEIDING **FR** • INSTRUCTIONS DE MONTAGE **ES** • INSTRUCCIONES DE ARMADO **IT** • ISTRUZIONI DI MONTAGGIO **BG** • СГЛОБЯВАНЕ **ET** • KOKKUPANEK **FI** • KOKOAMINEN **EL** • ΣΥΝΑΡΜΟΛΟΓΗΣΗ **HR** • SKLAPANJE **LV** • MONTĀŽA **LT** • SURINKIMAS **PL** • MONTAŻ **PT** • MONTAGEM **RO** • ANSAMBLU **SK** • MONTÁŽ **SL** • SESTAVA **CS** • MONTÁŽ **HU** • ÖSSZESZERELÉS **ZH** • 组装

Materials 56

DA • MATERIALER **NO** • MATERIALER **SV** • MATERIAL **DE** • MATERIALIEN **NL** • MATERIALEN **FR** • MATÉRIAUX **ES** • MATERIALES **IT** • MATERIALI **BG** • МАТЕРИАЛИ **ET** • MATERJALID **FI** • MATERIAALIT **EL** • ΥΛΙΚΑ **HR** • MATERIJALI **LV** • MATERIĀLI **LT** • MEDŽIAGOS **PL** • MATERIAŁY **PT** • MATERIAIS **RO** • MATERIALE **SK** • MATERIÁLY **SL** • MATERIALI **CS** • MATERIÁLY **HU** • ANYAGOK **ZH** • 材质

EN

IMPORTANT - SAVE FOR LATER USE: READ CAREFULLY

THE SEBRA BED, BABY & JR. IS A PULL-OUT BED THAT TYPICALLY GOES FROM BEING A BABY BED TO A JUNIOR BED. THE BED IS DESIGNED FOR A MAXIMUM OF 15 KG IN THE UPPER BED BASE SETTING AND 80 KG IN THE CENTRE AND LOWER SETTINGS. THE LOWER BED BASE SETTING IS THE SAFEST AND THE BED BASE SHOULD ALWAYS BE IN THIS POSITION WHEN THE CHILD CAN SIT UP.

THE PRODUCT HAS BEEN DESIGNED FOR INDOOR HOME USE.

THE WEIGHT OF THE PRODUCT: 33 KG.

TESTING AND COMPLIANCE: THE BED IS TESTED ACCORDING TO EN 716-1:2017+AC:2019.

PRODUCT PARTS AND ASSEMBLY

THE PRODUCT MUST BE ASSEMBLED BY AN ADULT.

THIS PRODUCT CONTAINS SMALL PARTS THAT MUST BE KEPT AWAY FROM SMALL CHILDREN. TO AVOID A SAFETY HAZARD, THE PRODUCT MUST BE ASSEMBLED EXACTLY ACCORDING TO THE MANUFACTURER'S INSTRUCTIONS.

IF POSSIBLE, SAVE THE PACKAGING SO THAT THE PRODUCT CAN BE STORED AT A LATER DATE, IF NECESSARY. WHEN DISPOSING OF PACKAGING, YOU SHOULD COMPLY WITH LOCAL REGULATIONS.

FOLLOW THE ASSEMBLY INSTRUCTIONS AND FAMILIARISE YOURSELF WITH THE DIFFERENT BED STAGES (A, B AND C) (SEE PAGE 36) BEFORE YOU BEGIN ASSEMBLY.

MATERIALS

VIEW PAGE 56-59 FOR AN OVERVIEW OF COMPONENT PARTS.

THE PRODUCT HAS NOT BEEN TREATED WITH, NOR DOES IT CONTAIN, BIOCIDAL PRODUCTS AS A DISINFECTANT.

PAY PARTICULAR ATTENTION TO YOUR CHILD WHEN THEY ARE TEETHING, WHERE EVEN THE HARD EDGE OF THE BED/SLATTED SIDE CAN SEEM INVITING IN AN ATTEMPT TO RELIEVE ITCHY GUMS.

MAINTENANCE GUIDE - CLEANING AND CARE

WOOD IS A LIVING NATURAL MATERIAL THAT ADAPTS TO ITS SURROUNDINGS. SO DO PROTECT THE PRODUCT FROM STRONG HEAT SOURCES SUCH AS RADIATORS, WOOD-BURNING STOVES, ETC. TO PREVENT THE WOOD FROM DRYING OUT. YOU SHOULD ALSO PROTECT THE PRODUCT FROM DIRECT SUNLIGHT TO PREVENT FADING AND FLUCTUATING HUMIDITY. EXPOSURE TO DRAMATIC TEMPERATURE VARIATIONS OR HIGH HUMIDITY CAN ALSO DAMAGE THE PRODUCT, AND IT SHOULD THEREFORE BE USED AND STORED WITH THIS IN MIND.

CLEAN THE PRODUCT WITH A SOFT CLOTH WRUNG OUT IN WARM, SOAPY WATER. WIPE DRY WITH A HARD-WRUNG CLOTH. NEVER USE ABRASIVE CLEANERS, ALCOHOL-BASED AGENTS, BLEACHES OR SHARP OBJECTS WHEN CLEANING.

MATTRESS

THE BED BASE CAN BE ADJUSTED IN HEIGHT, WITH 2 DIFFERENT STEPS. THE DISTANCE FROM THE MATTRESS TO THE TOP OF THE BED MUST NEVER BE LESS THAN 200 MM IN THE UPPER POSITION AND 500 MM IN THE LOWEST POSITION. THE MAXIMUM MATTRESS THICKNESS IN THE LOWEST POSITION IS INDICATED BY A MARK ON THE BED-POST. THE MINIMUM SIZE OF THE MATTRESS FOR THE SEBRA BED MUST BE 110 CM X 68 CM WHEN ASSEMBLED AS A COT FOR BABIES. THE LENGTH AND WIDTH OF THE MATTRESS MUST BE SUCH THAT THE SPACE BETWEEN THE MATTRESS AND THE SIDES AND ENDS DOES NOT EXCEED 30 MM.

SPARE PARTS

SEBRA OFFERS SPARE PARTS FOR THIS PRODUCT. IF PARTS ARE FOUND TO BE DEFECTIVE AFTER NORMAL PRIVATE USE, SPARE PARTS WILL BE MADE AVAILABLE FREE OF CHARGE UPON PRESENTATION OF A VALID RECEIPT FOR A PERIOD OF 5 YEARS FROM THE DATE OF PURCHASE. IF THE PARTS ARE DAMAGED BY MISUSE OR ARE LOST, SPARE PARTS ARE AVAILABLE TO PURCHASE. READ MORE ABOUT HOW AND WHERE YOU CAN BUY SPARE PARTS AT WWW.SEBRA.DK

PRODUCT WARRANTY TERMS AND CONDITIONS

SEBRA PROVIDES AN EXTENDED PRODUCT WARRANTY ON EU FLOWER-LABELLED PRODUCTS FOR A PERIOD OF 5 YEARS FROM THE DATE OF PURCHASE. THE WARRANTY COVERS BREAKAGE OF COMPONENTS AND DAMAGE DURING NORMAL PRIVATE USE, CAUSED BY DEFECTIVE WORKMANSHIP. PLEASE NOTE THAT NATURAL VARIATIONS THAT OCCUR IN WOOD CANNOT BE CONSIDERED DEFECTS AND SEBRA DOES NOT GUARANTEE COLOUR FASTNESS, MATCHING SURFACE COLOURS OR HARDNESS, GRAIN OR

TEXTURE.

IF A COMPLAINT IS JUSTIFIED AND FALLS WITHIN THE SCOPE OF THE ABOVE-MENTIONED WARRANTY, SEBRA WILL REPAIR, REPLACE OR CREDIT THE PRODUCT IN QUESTION, DEPENDING ON THE SPECIFIC CASE. THE DECISION ON HOW TO RESOLVE THE COMPLAINT WILL BE MADE SOLELY BY SEBRA. WHEN SUBMITTING A WARRANTY CLAIM, YOU MUST PROVIDE A BATCH NUMBER (FOUND ON THE BACK OF THESE ASSEMBLY INSTRUCTIONS AND UNDER THE BASE OF THE PRODUCT), ALONG WITH AN ORDER INVOICE. READ MORE ABOUT THE PRODUCT WARRANTY ON WWW.SEBRA.DK

THE WARRANTY IS VOIDED BY

- THE PRODUCT SHOWING VISIBLE TRACES OF WEAR
- SIGNS OF MISUSE
- SIGNS OF MISSING/INCORRECT MAINTENANCE ACCORDING TO THE MAINTENANCE GUIDE
- THE PRODUCT HAVING SUFFERED DAMAGE, INCORRECT ASSEMBLY, IMPROPER OPERATION, IMPROPER USE OR STORAGE, ETC.
- THE USE OF THIRD-PARTY MATERIALS ON THE PRODUCT OR CHANGES TO THE PRODUCT, E.G. NEW PAINT OR VARNISH

DISPOSAL OF THE PRODUCT - RECYCLING AND DISMANTLING.

LOOSEN THE DIFFERENT SCREWS USING A PHILLIPS SCREWDRIVER AND THE CORRESPONDING TOOL PARTS BY TURNING ANTI-CLOCKWISE TO SEPARATE THE DIFFERENT PARTS.

SORT AND DISPOSE OF THE PARTS AS FOLLOWS:

- METAL AND PLASTIC PARTS CAN BE TAKEN TO A SUITABLE RECYCLING PLANT AND RECYCLED.
- PAINTED/VARNISHED WOOD, BASEBOARDS AND WOODEN DOWELS CAN BE DELIVERED TO A RECYCLING FACILITY FOR SUITABLE DISPOSAL

IMPORTANT:

THE SLATTED SIDE SECTIONS MUST BE REMOVED AS SOON AS THE CHILD IS ABLE TO CRAWL OUT OF BED.

FOR THE SAKE OF YOUR CHILD'S SAFETY, WE RECOMMEND THAT YOU REGULARLY CHECK THAT ALL OF THE SCREWS AND BOLTS ARE TIGHT, SO THAT THE BED CANNOT COME APART. YOU SHOULD ALSO CHECK THAT THERE ARE NO LOOSE SCREWS OR PARTS THAT THE CHILD CAN GET CAUGHT ON OR SWALLOW.

AVOID PUSHING THE BED AROUND, AS THIS RISKS BREAKING THE SUPPORT LEGS (B). ALWAYS LIFT THE BED IF YOU NEED TO MOVE IT.

WARNING!

BE AWARE OF THE RISKS ASSOCIATED WITH OPEN FLAMES AND OTHER STRONG HEAT SOURCES, E.G. ELECTRIC HEATERS, GAS STOVES, ETC. NEAR THE CHILD'S BED.

DO NOT USE THE BED IF PARTS OF IT ARE BROKEN, TORN OR MISSING, AND USE ONLY SPARE PARTS APPROVED BY THE MANUFACTURER.

DO NOT LEAVE ANYTHING IN THE BED AND DO NOT PLACE THE BED CLOSE TO ANOTHER PRODUCT THAT THE CHILD CAN STAND ON, OR THAT PRESENTS A RISK OF SUFFOCATION OR STRANGULATION, E.G. RIBBONS, CORDS FOR CURTAINS/BLINDS, ETC.

DO NOT USE THE COT WITH MORE THAN ONE MATTRESS.

DA

VIGTIGT - GEM TIL SENERE BRUG: LÆS OMHYGGELIGT

SEBRA SENGEN, BABY & JR. ER EN UDTRÆKSSENG, SOM TYPISK GÅR FRA AT VÆRE EN BABYSENG TIL AT BLIVE EN JUNIORSENG. SENGEN ER BEREGNET TIL MAX. 15 KG. I ØVERSTE SENGEBUNDSINDSTILLING OG 80 KG. I DEN MIDTERSTE OG NEDERSTE. DEN NEDERSTE SENGEBUNDSINDSTILLING ER DEN SIKRESTE, OG SENGEBUNDEN BØR ALTID VÆRE I DENNE POSITION, NÅR BARNET KAN SIDDE OP. PRODUKTET ER DESIGNET TIL PRIVAT, INDENDØRS BRUG.

PRODUKTETS VÆGT: 33 KG.

TEST OG OVERENSSTEMMELSE: SENGEN ER TESTET I HENHOLD TIL EN 716-1:2017 + AC:2019.

PRODUKTDELE OG SAMLING

PRODUKTET SKAL SAMLES AF EN VOKSEN.

DETTE PRODUKT INDEHOLDER SMÅ DELE, SOM SKAL HOLDES VÆK FRA SMÅ BØRN. FOR AT UNDGÅ EN SIKKERHEDSRISIKO SKAL PRODUKTET SAMLES NØJAGTIG EFTER PRODUCENTENS ANVISNINGER.

GEM OM MULIGT EMBALLAGEN, HVIS PRODUKTET SKAL OPBEVARES OG GEMMES SENERE. VED EMBALLAGEBORTSKAFFELSE BØR DU OVERHOLDE DE LOKALE REGLER.

FØLG SAMLEVEJLEDNINGEN OG ORIENTER DIG I FORHOLD TIL DE FORSKELLIGE SENGEGSTADIER (A, B OG C) (SE SIDE 36), INDEN DU PÅBEGYNDER SAMLINGEN.

MATERIALER

SE SIDE 56-59 FOR OVERSICHT OVER KOMPONENTDELE.

PRODUKTET ER IKKE BEHANDLET MED ELLER INDEHOLDER BIOCIDHOLDIGE PRODUKTER MED HENBLIK PÅ EN DESINFICERENDE VIRKNING.

VÆR SÆRLIGT OPMÆRKSOM PÅ DIT BARN VED TANDFREMBRUD, HVOR SELV EN HÅRD SENGEKANT/TREMMESIDE KAN VIRKE INDBYDENDE, I FØRSTEGENDE PÅ AT LINDRE KLØENDE GUMMER.

VEDLIGEHOLDELSSESGUIDE - RENGØRING OG PLEJE

TRÆ ER ET LEVENDE NATURMATERIALE, DER OMSTILLER SIG TIL SINE OMGIVELSER. DERFOR BØR MAN BESKYTTE PRODUKTET MOD STÆRKE VARMEKILDER SÅSOM RADIATORER, PEJSE OSV., FOR AT UNDGÅ AT TRÆET UDTØRRER. BESKYT OGSÅ PRODUKTET MOD DIREKTE SOLLYS, FOR AT FORHINDRE PRODUKTET I AT FALME, SAMT SVINGENDE LUFTFUGTIGHED. DRAMATISKE TEMPERATURVARIATIONER ELLER STOR FUGTPÅVIRKNING KAN OGSÅ ØDELÆGGE PRODUKTET, OG DERFOR BØR PRODUKTET BRUGES OG OPBEVARES MED HENSYNTAGEN TIL DETTE.

RENGØR PRODUKTET MED EN BLØD KLUD OPVREDET I VARMT SÆBEVAND. TØR EFTER MED EN HÅRDT OPVREDET KLUD. BRUG ALDRIG SLIBENDE RENGØRINGSMIDLER, ALKOHOLBASEREDE MIDLER, BLEGEMIDLER ELLER SKARPE GENSTANDE I FORBINDELSE MED RENGØRINGEN.

MADRAS

SENGEBUNDEN KAN REGULERES I HØJDEN, I 2 FORSKELLIGE TRIN. AFSTANDEN FRA MADRASSEN TIL SENGEØVERKANTEN MÅ ALDRIG BLIVE MINDRE END 200 MM I ØVERSTE POSITION OG 500 MM I LAVESTE POSITION. DEN MAKSIMALE MADRASYKKELSE I LAVESTE POSITION ER ANGIVET MED EN MARKERING PÅ SENGESTOLPEN. MINIMUMSTØRRELSEN PÅ MADRASSEN TIL SEBRA SENGEN SKAL VÆRE 110 CM X 68 CM, NÅR DEN ER SAMLET SOM BABYSENG. LÆNGDEN OG BREDDEN PÅ MADRASSEN SKAL VÆRE SÅLEDES, AT MELLEMRUMMET MELLE MDRAS OG SIDERNE SAMT ENDERNE IKKE OVERSKRIDER 30 MM.

RESERVEDELE

SEBRA TILBYDER RESERVEDELE TIL DETTE PRODUKT. RESERVEDELE ER TILGÆNGLIGE UDEN BEREKNING MED GYLDIG KØBSNOTA I EN PERIODE PÅ 5 ÅR FRA KØBSDATOEN, HVIS DELENE VISER SIG AT VÆRE DEFEKTE UNDER NORMAL PRIVATBRUG. HVIS DELENE ER BESKADIGET AF MISBRUG ELLER ER BORTKOMMET, KAN DER KØBES RESERVEDELE. LÆS MERE OM HVORDAN OG HVOR DU KAN ANSKAFFE RESERVEDELE PÅ WWW.SEBRA.DK

VILKÅR OG BETINGELSE FOR PRODUKTGARANTI

SEBRA YDER EN UDVIDET PRODUKTGARANTI PÅ EU-BLOMST MÆRKEDE PRODUKTER I EN PERIODE PÅ 5 ÅR FRA KØBSDATOEN. GARANTIE DÆKKER BRUD PÅ KOMPONENTER OG SKADER OPSTÅET, PÅ GRUND AF MANGELFULDT HÅNDVÆRK, UNDER NORMAL PRIVATBRUG. VI GØR OPMÆRKSOM PÅ, AT NATURLIGE VARIATIONER, FOREKOMMENDE I TRÆ, IKKE KAN BETRAGTES SOM VÆRENDE FEJL ELLER MÅNGLER, OG SEBRA GARANTERER DERFOR IKKE FOR FARVEBESTANDIGHED, MATCHNING AF OVERFLADEFARVER ELLER HÅRDHED, ÅRER ELLER TEKSTURER.

HVIS EN REKLAMATION ER BERETTIGET OG FALDER IND UNDER DE NÆVNTE GARANTIER, REPARERER, UDSKIFTER ELLER KREDITERER SEBRA DET PÅGÆLDENDE PRODUKT, AFHÆNGIG AF DEN KONKRETE SAG. BESLUTNINGEN OM, HVILKEN TYPE AFHJÆLPNING, DER VIL BLIVE GIVET, TAGES UDELUKKENDE AF SEBRA. DET KRÆVES, AT DER FREMLÆGGES ET BATCH-NUMMER (FINDES PÅ BAGSIDEN AF DENNE SAMLEVEJLEDNING OG UNDER PRODUKTETS BUND) SAMT EN KØBSFAKTURA VED INDGIVELSE AF ET KRAV I HENHOLD TIL GARANTIE. LÆS MERE OM PRODUKTGARANTIE PÅ WWW.SEBRA.DK

GARANTIE BORTFALDER, HVIS

- PRODUKTET HAR SYNLIGE SPOR AF SLITAGE
- TEGN PÅ FORKERT BRUG
- TEGN PÅ MANGLENDE/FORKERT VEDLIGEHOLDELSE I HENHOLD TIL VEDLIGEHOLDELSSESGUIDEN
- PRODUKTET HAR PÅFØRTE SKADER OG HANDLINGER, HERUNDER FORKERT SAMLING, FORKERT BETJENING, FORKERT ANVENDELSE ELLER OPBEVARING
- TREDJEPARTSMATERIALER ER ANVENDT PÅ PRODUKTET, ELLER DER ER FORETAGET ÆNDRINGER AF PRODUKTET, F.EKS. NY MALING ELLER LAK

BORTSKAFFELSE AF PRODUKTET - GENBRUG OG AFMONTERING.

LØSN DE FORSKELLIGE SKRUEVED HJÆLP AF EN STJERNESKRUE/TRÆKKEKØRSEL SAMT DE TILHØRENDE VÆRKTØJSDELE, VED AT DREJE MOD URET FOR AT ADSKILLE DE FORSKELLIGE DELE.

SORTER OG BORTSKAF DELENE SOM FØLGENDE:

- METAL OG PLASTIKDELE KAN LEVERES TIL ET PASSENDE GENBRUGSANLÆG OG GENBRUGES.
- MALET/LAKERET TRÆ, BUNDPLADER OG TRÆDYVLER KAN LEVERES TIL ET GENBRUGSANLÆG TIL PASSENDE BORTSKAFFELSE.

VIGTIGT:

TREMMESIDERNE SKAL AFMONTERES NÅR BARNET SELV KAN KRAVLE UD AF SENGEN.

AF HENSYN TIL DIT BARN SIKKERHED ANBEFALES DET, AT DU JÆVNLIGT KONTROLLERER, AT ALLE SKRUE OG BOLTE ER STRAMMET, SÅ SENGEN IKKE KAN GLIDE FRA HINANDEN. KONTROLLER OGSÅ, AT DER IKKE ER LØSE SKRUE OG LIGNENDE, SOM BARNET KAN HÆNGE FAST I ELLER SLUGE.

UNDGÅ AT SKUBBE SENGEN RUNDT, DA STØTTEBENENE (B) HERVED RISIKERER AT KNÆKKE. LØFT DERFOR ALTID SENGEN, HVIS DEN SKAL FLYTTES.

ADVARSEL!

VÆR OPMÆRKSOM PÅ RISIKOEN FORBUNDET MED ÅBEN ILD OG ANDRE KRAFTIGE VARMEKILDER, F.EKS. ELEKTRISKE VARMEOVNE, GASOVNE OSV. I NÆRHEDED AF BARNSENGEN.

BRUG IKKE BARNSENGEN, HVIS DELE AF DEN ER KNÆKKET, REVET ITU ELLER MÅNGLER, OG BRUG KUN RESERVEDELE, DER ER GODKENDT AF PRODUCENTEN.

EFTERLAD IKKE NOGET I BARNSENGEN, OG STIL IKKE BARNSENGEN TÆT PÅ ET ANDET PRODUKT, SOM BARNET KAN STÅ PÅ, ELLER SOM FREMBYDER FARE FOR KVÆLNING ELLER STRANGULERING, F.EKS. BÅND, SNORE TIL RULLE-GARDINER/ GARDINER OSV.

BRUG IKKE BARNSENGEN MED MERE END ÉN MADRAS

NO

VIKTIG – TA VARE PÅ ANVISNINGEN TIL SENERE BRUK: LES DEN NØYE

SEBRASENGEN, BABY OG JUNIOR ER EN UTTREKSSSENG SOM TYPISK GÅR FRA Å VÆRE BABYSENG TIL Å BLI JUNIORSENG. SENGEN ER BEREGNET TIL MAKS. 15 KG NÅR SENGEBUNNEN STÅR I DEN ØVERSTE POSISJONEN, OG 80 KG I DEN MIDTERSTE OG NEDERSTE. DEN NEDERSTE POSISJONEN ER DEN SIKKESTE OG SENGEBUNNEN SKAL ALLTID VÆRE I DENNE POSISJONEN NÅR BARNET KAN SETTE SEG OPP. PRODUKTET ER DESIGNET TIL PRIVAT, INNENDØRS BRUK.

PRODUKTETS VEKT: 33 KG

TEST OG OVERENSSTEMMELSE: SENGEN ER TESTET I HENHOLD TIL EN 716-1:2017+AC:2019.

PRODUKTDELER OG MONTERING

PRODUKTET SKAL SETTES SAMMEN AV EN VOKSEN.

DETTE PRODUKTET INNEHOLDER SMÅ DELER SOM MÅ HOLDES UNNA SMÅ BARN. FOR Å UNNGÅ EN SIKKERHETSRIKHO MÅ PRODUKTET MONTERES NØYAKTIG ETTER PRODUCENTENS ANVISNINGER.

TA OM MULIG VARE PÅ EMBALLASJEN HVIS PRODUKTET SKAL OPPBEVARES FOR Å BRUKES SENERE. EMBALLASJEN BØR AVHENDES I SAMSVAR MED LOKALE REGLER.

FØLG MONTERINGSANVISNINGEN OG ORIENTER DEG OM DE FORSKJELLIGE SENGE- STADIENE (A, B OG C) (SE SIDE 36) FØR DU STARTER MONTERINGEN.

MATERIALER

PÅ SIDE 56-59 FINNER DU EN OVERSICHT OVER KOMPONENTENE.

PRODUKTET ER VERKEN BEHANDLET MED ELLER INNEHOLDER BIOCIDHOLDIGE PRODUKTER MED HENBLIKK PÅ EN DESINFICERENDE VIRKNING.

VÆR SPESIELT OPPMERKSOM PÅ BARNET DITT NÅR TENNENE BRYTER FREM – DA KAN SELV EN HARD SENGEKANT/SPRINKELSIDE VIRKE INNBYDENDE I FØRSTEGENDE PÅ Å LINDRE KLØENDE GUMMER.

VEDLIGEHOLDSVEILEDNING – RENGØRING OG PLEIE

TRE ER ET LEVENDE NATURMATERIALE SOM OMSTILLER SEG ETTER OMGIVELSENE. DERFOR BØR DU BESKYTTE PRODUKTET MOT STÆRKE VARMEKILDER SOM RADIATORER, OVNER OSV. FOR Å HINDRE AT TREET TØRKER UT. BESKYTT OGSÅ PRODUKTET MOT DIREKTE SOLLYS, FOR Å FORHINDRE AT PRODUKTET FALMER, SAMT SVINGENDE LUFTFUGTIGHED. DRAMATISKE TEMPERATURVARIASJONER ELLER STOR FUKTPÅVIRKNING KAN OGSÅ ØDELÆGGE PRODUKTET, OG DET BØR DERFOR BRUKES OG OPPBEVA-

RES PÅ EN MÅTE SOM TAR HENSYN TIL DETTE.

RENGJØR PRODUKTET MED EN MYK KLUT OPPVRIDD I VARMT SÅPEVANN. TØRK ETTERPÅ MED EN GODT OPPVRIDD KLUT. BRUK ALDRI SKUREMIDLER, ALKOHOLBASERTE MIDLER, BLEKEMIDLER ELLER SKARPE GJENSTANDER I FORBINDELSE MED RENGJØRINGEN.

MADRASS

SENGEBUNNEN KAN REGULERES I HØYDEN, I 2 FORSKJELLIGE TRINN. AVSTANDEN FRA MADRASSEN TIL OVERKANTEN PÅ SENGEN MÅ ALDRI VÆRE MINDRE ENN 200 MM I ØVERSTE POSISJON OG 500 MM I LAVESTE POSISJON. DEN MAKSIMALE MADRASSTYKKELESEN I DEN LAVESTE POSISJONEN ER ANGITT MED EN MARKERING PÅ SENGESTOLPEN. MINIMUMSSTØRRELSEN PÅ MADRASSEN TIL SEBRA-SENGEN SKAL VÆRE 110 CM X 68 CM NÅR DEN ER MONTERT SOM BABYSENG. LENGDEN OG BREDDEN PÅ MADRASSEN SKAL VÆRE SLIK AT MELLOMRUMMET MELLOM MADRASSEN OG SIDENE SAMT ENDENE IKKE OVERSKRIDER 30 MM.

RESERVEDELER

SEBRA TILBYR RESERVEDELER TIL DETTE PRODUKTET. RESERVEDELER ER TILGJENGELIG KOSTNADSFRI MED GYLDIG KVITTERING I EN PERIODE PÅ 5 ÅR FRA KJØPSDATOEN, DERSOM DELENE VISER SEG Å VÆRE DEFEKTE UNDER NORMAL PRIVAT BRUK. HVIS DELENE ER SKADET AV FEILAKTIG BRUK ELLER ER MISTET, KAN RESERVEDELER KJØPES. FINN UT MER OM HVORDAN OG HVOR DU KAN KJØPE RESERVEDELER PÅ WWW.SEBRA.DK

VILKÅR FOR PRODUKTGARANTI

SEBRA TILBYR EN UTVIDET PRODUKTGARANTI PÅ PRODUKTER MERKET MED EU-BLOMSTEN I EN PERIODE PÅ 5 ÅR FRA KJØPSDATOEN. GARANTIE DEKKER BRUDD PÅ KOMPONENTER OG SKADER SOM OPPSTÅR PÅ GRUNN AV MANGELFULLT HÅNDVERK, VED NORMAL PRIVAT BRUK. VI GJØR OPPMERKSOM PÅ AT NATURLIGE VARIASJONER SOM FOREKOMMER I TRE, IKKE KAN ANSES Å VÆRE DEFEKTER ELLER MANGLER, OG SEBRA GARANTERER DERFOR IKKE FOR FARGEBESTANDIGHET, MATCHING AV OVERFLATEFARGER ELLER HARDHET, ÅRRINGER ELLER TEKSTURER.

DERSOM EN REKLAMASJON ER BERETTIGET OG FALLER INN UNDER DE NEVNTE GARANTIENE, VIL SEBRA REPARERE, BYTTE ELLER KREDITERE PRODUKTET, AVHENGIG AV DEN KONKRETE SAKEN. BESLUTNINGEN OM HVORDAN REKLAMASJONEN SKAL LØSES, TAS UTELUKKENDE AV SEBRA. DET KREVES AT DET FREMLEGGES ET BATCH-NUMMER (FINNES PÅ BAKSIDEN AV DENNE MONTERINGSANVISNINGEN OG UNDER BUNNEN AV PRODUKTET) SAMT EN KJØPSFAKTURA VED INNGIVELSE AV ET KRAV I HENHOLD TIL GARANTIE.

LES MER OM PRODUKTGARANTIE PÅ WWW.SEBRA.DK

GARANTIE BORTFALLER HVIS

- PRODUKTET HAR SYNLIGE SPOR AV SLITASJE
- PRODUKTET HAR TEGN PÅ FEILAKTIG BRUK
- PRODUKTET HAR TEGN PÅ MANGLENDE/FEIL VEDLIKEHOLD I HENHOLD TIL VEDLIKEHOLDSVEILEDNINGEN
- PRODUKTET HAR PÅFØRTE SKADER OG HANDLINGER, HERUNDER FEILAKTIG MONTERING, FEILAKTIG BRUK ELLER OPPBEVARING
- DET ER BRUKT TREDJEPARTSMATERIALER PÅ PRODUKTET ELLER DET ER GJORT ENDRINGER PÅ PRODUKTET, FOR EKSEMPEL NY MALING ELLER LAKK

AVHENDING AV PRODUKTET – GJENBRUK OG DEMONTERING.

LØSNE DE FORSKJELLIGE SKRUENE MED EN STJERNESKRUTREKKER SAMT DE TILHØRENDE VERKTØYDELENE VED Å DREIE MOT KLOKKEN FOR Å SKILLE DE FORSKJELLIGE DELENE FRA HVERANDRE.

SORTER OG AVHEND DELENE SOM FØLGER:

- METALL- OG PLASTDELER KAN LEVERES TIL EN EGNET GJENBRUKSSTASJON OG GJENBRUKES.
- MALT/LAKKERT TRE, BUNNPLATER OG TREDYBLER KAN LEVERES TIL EN GJENBRUKSSTASJON FOR PASSENDE AVHENDING.

VIKTIG:

SPRINKELSIDENE SKAL DEMONTERES NÅR BARNET SELV KAN KRYPE UT AV SENGEN.

AV HENSYN TIL BARNETS SIKKERHET ANBEFALES DET AT DU REGELMESSIG KONTROLLERER AT ALLE SKRUE OG BOLTER ER STRAMMET, SLIK AT SENGEN IKKE KAN GLI FRA HVERANDRE. KONTROLLER OGSÅ AT DET IKKE ER NOEN LØSE SKRUE OG LIGNENDE SOM BARNET KAN HENGE FAST I ELLER SVELGE.

UNNGÅ Å SKYVE SENGEN RUNDT, DA STØTTEBENA (B) DERMED RISIKERER Å KNEKKE. LØFT DERFOR ALLTID SENGEN HVIS DEN MÅ FLYTTES.

ADVARSEL!

VÆR OPPMERKSOM PÅ RISIKOEN FORBUNDET MED ÅPEN ILD OG ANDRE KRAFTIGE VARMEKILDER, FOR EKSEMPEL ELEKTRISKE VARMEOVNER, GASSOVNER OSV. I NÆRHETEN AV BARNESENGEN.

IKKE BRUK BARNESENGEN HVIS DELER AV DEN ER KNEKT, REVET I STYKKER ELLER MANGLER, OG BRUK KUN RESERVEDELER SOM ER GODKJENT AV PRODUSENTE.

IKKE ETTERLAT NOE I BARNESENGEN, OG IKKE STILL BARNESENGEN NÆR ET ANNET PRODUKT SOM BARNET KAN STÅ PÅ, ELLER SOM UTGJØR FARE FOR KVELNING, FOR EKSEMPEL BÅND, SNORER TIL RULLEGARDINER/GARDINER OSV.

IKKE BRUK BARNESENGEN MED MER ENN ÉN MADRASS

SV

VIKTIGT – SPARA FÖR SENARE BRUK: LÄS NOGA

SEBRA-SÄNGEN BABY & JR. ÄR EN UTDRAGBAR SÄNG SOM VANLIGTVIS GÄR FRÄN ATT VARA EN BABYSÄNG TILL EN JUNIORSÄNG. SÄNGEN ÄR KONSTRUERAD FÖR MAXIMALT 15 KG I DEN ÖVERSTA SÄNGBOTTENINSTÄLLNINGEN OCH 80 KG I DEN MELLERSTA OCH NEDERSTA INSTÄLLNINGEN. DEN NEDERSTA INSTÄLLNINGEN AV SÄNGBOTTEN ÄR DEN SÄKRASTE OCH SÄNGBOTTEN BÖR ALLTID VARA I DETTA LÄGE NÄR BARNET KAN SITTA UPP.

PRODUKTEN ÄR AVSEDD FÖR PRIVAT ANVÄNDNING INOMHUS.

PRODUKTENS VIKT: 33 KG.

TESTNING OCH ÖVERENSSTÄMMELSE: SÄNGEN ÄR TESTAD ENLIGT EN 716-1:2017+AC:2019.

PRODUKTDELAR OCH MONTERING

PRODUKTEN MÄSTE MONTERAS AV EN VUXEN.

DENNA PRODUKT INNEHÄLLER SMÄDELAR SOM SKA FÖRVARAS ÖÅTKOMLIGA FÖR BARN. FÖR ATT UNDVIKA EN SÄKERHETSRIK MÄSTE PRODUKTEN MONTERAS EXAKT ENLIGT TILLVERKARENS ANVISNINGAR.

SPARA OM MÖJLIGT FÖRPACKNINGEN OM PRODUKTEN SENARE SKA STÄLLAS UNDAN OCH FÖRVARAS. FÖLJ LOKALA FÖRESKRIFTER NÄR FÖRPACKNINGEN SKA BORTSKAFFAS.

FÖLJ MONTERINGSANVISNINGARNA OCH ORIENTERA DIG OM SÄNGENS OLIKA STEG (A, B OCH C) (SE SIDAN 36) INNAN DU PÄBÖRJAR MONTERINGEN.

MATERIAL

SE SIDA 56-59 FÖR EN ÖVERSIKT ÖVER KOMPONENTERNA.

PRODUKTEN ÄR INTE BEHANDLAD MED OCH INNEHÄLLER INTE BIODIDPRODUKTER MED AVSEENDE PÄ EN DESINFICERANDE EFFEKT.

HÄLL DITT BARN UNDER SÄRSKILD UPPSIKT UNDER TANDSPRICKNING, EFTERSOM ÄVEN EN HÄRD SÄNGKANT/SPJÄLSÄNGSSIDA KAN VERKA INBJUDANDE NÄR MAN VILL LINDRA KLIANDE TANDKÖTT.

UNDERHÄLLSGUIDE – RENGÖRING OCH SKÖTSEL

TRÄ ÄR ETT LEVANDE NATURMATERIAL SOM ANPASSAR SIG TILL SIN OMGIVNING. SKYDDA DÄRFÖR PRODUKTEN MOT STARKA VÄRMEKÄLLOR SOM ELEMENT, VEDSPISAR OSV. FÖR ATT FÖRHINDRA ATT TRÄET TORKAR UT. SKYDDA OCKSÄ PRODUKTEN MOT DIREKT SOLLJUS FÖR ATT FÖRHINDRA BLEKNING, OCH MOT VARIERANDE LUFTFUKTIGHET. DRAMATISKA TEMPERATURVÄXLINGAR ELLER HÖG EXPONERING FÖR FUKT KAN OCKSÄ SKADA PRODUKTEN, OCH DÄRFÖR BÖR PRODUKTEN ANVÄNDAS OCH FÖRVARAS DÄREFTER.

RENGÖR PRODUKTEN MED EN MJUK TRASA URVRIDEN I VARMT TVÄLVATTEN. TORKA TORRT MED EN HÄRT URVRIDEN TRASA. ANVÄND ALDRIG RENGÖRINGSPRODUKTER SOM INNEHÄLLER SLIPMEDEL OCH INTE HELLER ALKOHOLBASERADE MEDEL, BLEKMEDEL ELLER VASSA FÖREMÄL VID RENGÖRINGEN.

MADRASS

SÄNGBOTTEN KAN JUSTERAS I HÖJDLED I TVÄ OLIKA STEG. AVSTÄNDET FRÄN MADRASSEN TILL SÄNGENS ÖVERKANT FÄR ALDRIG VARA MINDRE ÄN 200 MM I DET ÖVERSTA LÄGET OCH 500 MM I DET LÄGSTA. DEN MAXIMALA TJOCKLEKEN PÄ MADRASSEN I DET LÄGSTA LÄGET ANGES MED EN MARKERING PÄ SÄNGSTOLPEN. DEN MINSTA MÖJLIGA STORLEKEN PÄ MADRASSEN TILL SEBRA-SÄNGEN ÄR 110 CM X 68 CM NÄR DEN ÄR MONTERAD SOM EN BABYSÄNG. MADRASSENS LÄNGD OCH BREDD SKA HA SÄDANA MÄTT ATT MELLANRUMMET MELLAN MADRASSEN OCH SIDORNA SAMT ÄNDARNA INTE ÖVERSTIGER 30 MM.

RESERVEDELAR

SEBRA ERBJUDER RESERVEDELAR TILL DENNA PRODUKT. RESERVEDELAR FINNS ATT FÄ UTAN KOSTNAD MOT UPPVISANDE AV GILTIGT KVITTO UNDER EN PERIOD PÄ FEM ÄR FRÄN INKÖPSDATUMET OM DELARNA VISAR SIG VARA DEFEKTA UNDER NORMAL, PRIVAT ANVÄNDNING. OM DELARNA SKADAS GENOM FELAKTIG ANVÄNDNING ELLER KOMMER BORT KAN RESERVEDELAR KÖPAS. LÄS MER OM HUR OCH VAR DU KAN SKAFFA RESERVEDELAR PÄ WWW.SEBRA.DK

VILLKOR FÖR PRODUKTGARANTIN

SEBRA LÄMNAR EN UTÖKAD PRODUKTGARANTI PÅ PRODUKTER MÄRKTA MED EU-BLOMMAN UNDER EN PERIOD PÅ FEM ÅR FRÅN INKÖPSDATUMET. GARANTIN TÄCKER TRASIGA KOMPONENTER OCH SKADOR SOM HAR ORSAKATS AV BRISTFÄLLIGT HANTVERK VID NORMAL, PRIVAT ANVÄNDNING. OBSERVERA ATT NATURLIGA VARIATIONER SOM KAN FÖREKOMMA I TRÄ INTE KAN ANSES VARA DEFEKTER ELLER BRISTER, OCH SEBRA GARANTERAR DÄRFÖR INTE FÄRGBESTÄNDIGHET, MATCHNING AV YTFÄRGER ELLER HÄRDHET, ÅDRING ELLER TEXTURER.

OM ETT KLAGOMÅL ÄR MOTIVERAT OCH FALLER UNDER NÄMNDNA GARANTIER REPARERAR, ERSÄTTER ELLER KREDITERAR SEBRA PRODUKTEN I FRÅGA, BEROENDE PÅ DET SPECIFIKA FALLET. BESLUTET OM HUR REKLAMATIONEN SKA LÖSAS FATTAS UTESLUTANDE AV SEBRA. DET KRÄVS ATT ETT BATCHNUMMER ANGES (FINNS PÅ BAKSIDAN AV DENNA MONTERINGSANVISNING OCH PÅ PRODUKTENS BOTTEN) SAMT EN KÖPFÄRTURA NÄR DU LÄMNAR IN ETT KRAV I ENLIGHET MED GARANTIN. LÄS MER OM PRODUKTGARANTIN PÅ WWW.SEBRA.DK

GARANTIN UPPHÖR ATT GÄLLA I FÖLJANDE FALL:

- PRODUKTEN HAR SYNLIGA SPÅR AV SLITAGE
- DET FINNS TECKEN PÅ FELAKTIG ANVÄNDNING
- DET FINNS TECKEN PÅ BRISTANDE/FELAKTIGT UNDERHÅLL I FÖRHÅLLANDE TILL INSTRUKTIONERNA FÖR UNDERHÅLL
- PRODUKTEN HAR ÅSAMKATS SKADA OCH UTSATTS FÖR HANDLINGAR SOM FELAKTIG MONTERING, FELAKTIG TILLÄMPNING, FELAKTIG ANVÄNDNING ELLER FÖRVARING
- MATERIAL FRÅN TREDJE PART HAR ANVÄNTS PÅ PRODUKTEN, ELLER ÄNDRINGAR HAR GJORTS PÅ PRODUKTEN SOM TILL EXEMPEL APPLICERING AV MÅLARFÄRG ELLER LACK

BORTSKAFFANDE AV PRODUKTEN – ÅTERANVÄNDNING OCH DEMONTERING.

LOSSA DE OLIKA SKRUVARNA MED EN STJÄRNSKRUVMEJSEL OCH MOTSVARANDE VERKTYGSDELAR GENOM ATT VRIDA MOTURS FÖR ATT TA ISÅR DE OLIKA DELARNA.

SORTERA OCH BORTSKAFFA DELARNA ENLIGT FÖLJANDE:

- METALL- OCH PLASTDETALJER KAN TAS TILL EN LÄMPLIG ÅTERVINNINGSANLÄGGNING OCH ÅTERVINNAS.
- MÅLAT/LACKERAT TRÄ, BOTTENPLATTA OCH PLUGGAR KAN LÄMNAS PÅ EN ÅTERVINNINGSANLÄGGNING FÖR LÄMPLIGT BORTSKAFFANDE.

VIKTIGT:

SJÄLSIDORNA MÅSTE TAS BORT NÄR BARNET SJÄLV KAN KRYPA UPP UR SÄNGEN.

FÖR DITT BARN SÄKERHET REKOMMENDERAR VI ATT DU REGELBUNDEN KONTROLLERAR ATT ALLA SKRUVAR OCH BULTAR ÄR ÅTDRAGNA SÅ ATT SÄNGEN INTE KAN GLIDA ISÅR. SE OCKSÅ TILL ATT DET INTE FINNS NÅGRA LÖSA SKRUVAR OCH LIKANDE SOM BARNET KAN SVÄLJA ELLER FASTNA I.

PUTTA/SKJUT INTE RUNT SÄNGEN EFTERSOM STÖDBENEN (B) KAN BRYTAS AV VID SÅDAN BELASTNING. LYFT DÄRFÖR ALLTID SÄNGEN NÄR DEN BEHÖVER FLYTTAS.

VARNING!

VAR MEDVETEN OM DEN RISK SOM ÄR FÖRENAD MED ÖPPEN ELD OCH ANDRA KRAFTIGA VÄRMEKÄLLOR, T.EX. ELEKTRISKA VÄRMARE, GASUGNAR OSV. I NÄRHETEN AV BARNSÄNGEN.

ANVÄND INTE BARNSÄNGEN OM DELAR AV DEN ÄR TRASIGA, SÖNDERRIVNA ELLER SAKNAS, OCH ANVÄND ENDAST RESERVDELAR SOM ÄR GODKÄNDA AV TILLVERKAREN.

LÄMNA INGET I BARNSÄNGEN OCH PLACERA INTE BARNSÄNGEN NÄRA EN ANNAN PRODUKT SOM BARNET KAN STÅ PÅ ELLER SOM UTGÖR EN RISK FÖR KVÄVNING ELLER STRYPNING, T EX BAND ELLER SNÖREN TILL RULLGARDINER/GARDINER OCH LIKANDE.

ANVÄND INTE BARNSÄNGEN MED FLER ÄN EN MADRASS

DE

WICHTIG – ZUR SPÄTEREN VERWENDUNG AUFBEWAHREN: BITTE SORGFÄLLIG DURCHLESEN

DAS SEBRA BETT, BABY & JR. IST EIN AUSZIEHBARES BETT, DAS IN DER REGEL VOM BABYBETT ZUM JUNIORBETT AUSGEZOGEN WIRD. DIESES BETT IST MIT ANGEHOBBENEM BETTBODEN IN DER OBERSTEN STUFE FÜR MAXIMAL 15 KG UND MIT ABGESENKTEM BODEN IN DER MITTLEREN UND UNTERSTEN STUFE FÜR MAXIMAL 80 KG KONZIPIERT. DIE UNTERSTE EINSTELLUNG DES BETTBODENS IST DIE SICHERSTE UND DER BETTBODEN SOLLTE SICH, SOBALD DAS KIND SITZEN KANN, IMMER IN DIESER POSITION

BEFINDEN.

DAS PRODUKT IST FÜR DEN PRIVATEN GEBRAUCH IN INNENRÄUMEN BESTIMMT.

DAS GEWICHT DES PRODUKTS: 33 KG.

PRÜFUNG UND KONFORMITÄT: DAS BETT IST GEMÄSS EN 716-1:2017+AC:2019 GEPRÜFT.

PRODUKTTEILE UND MONTAGE

DAS PRODUKT MUSS VON EINER ERWACHSENEN PERSON ZUSAMMENGEBAUT WERDEN.

DIESES PRODUKT ENTHÄLT KLEINTEILE, DIE VON KLEINEN KINDERN FERNGEHALTEN WERDEN MÜSSEN. UM EIN SICHERHEITSRISIKO ZU VERMEIDEN, MUSS DAS PRODUKT GENAU NACH DEN ANGABEN DES HERSTELLERS MONTIERT WERDEN.

BEWAHREN SIE DIE VERPACKUNG WENN MÖGLICH AUF, FALLS DAS PRODUKT SPÄTER VERSTAUT ODER GELAGERT WERDEN MUSS. HALTEN SIE SICH BEI DER ENTSORGUNG DER VERPACKUNG AN DIE LOKAL GELTENDEN VORGABEN.

BEFOLGEN SIE DIE MONTAGEANLEITUNG UND BEACHTEN SIE DIE VERSCHIEDENEN BETTSTUFEN (A, B UND C) (SIEHE SEITE 36), BEVOR SIE MIT DEM ZUSAMMENBAU BEGINNEN.

MATERIALIEN

AUF SEITE 56-59 FINDEN SIE EINE ÜBERSICHT ÜBER DIE EINZELNEN KOMPONENTEN.

DAS PRODUKT WURDE ZU DESINFIZIERUNGSZWECKEN WEDER MIT BIOZID-PRODUKTEN BEHANDELT NOCH ENTHÄLT ES SOLCHE.

ACHTEN SIE BESONDERS AUF IHR KIND, WENN ES ZAHNT, DENN SELBST EINE HARTE BETTKANTE KANN DANN EINLADEND ERSCHEINEN, UM DAS JUCKEN DES ZAHNFLEISCHES ZU LINDERN.

PFLEGEHINWEISE – REINIGUNG UND PFLEGE

HOLZ IST EIN LEBENDIGES NATURMATERIAL, DAS SICH SEINER UMGEBUNG ANPASST. SCHÜTZEN SIE DAS PRODUKT DESHALB VOR STARKEN WÄRMEQUELLEN WIE HEIZKÖRPERN, HOLZÖFEN USW., UM EIN AUSTROCKNEN DES HOLZES ZU VERHINDERN. SCHÜTZEN SIE DAS PRODUKT ZUDEM VOR DIREKTER SONNENEINSTRALUNG, UM EIN AUSBLEICHEN ZU VERMEIDEN, UND VOR WECHSELNDER LUFTFEUCHTIGKEIT. STARKE TEMPERATURSCHWANKUNGEN ODER GROSSE FEUCHTIGKEITSEINWIRKUNGEN KÖNNEN DAS PRODUKT EBENFALLS BESCHÄDIGEN, WESHALB DIES BEI DER VERWENDUNG UND DER AUFBEWAHRUNG DES PRODUKTES BEDACHT WERDEN MUSS.

REINIGEN SIE DAS PRODUKT MIT EINEM WEICHEN, IN WARMER SEIFENLAUGE AUSGEWRUNGENEN TUCH. MIT EINEM GUT AUSGEWRUNGENEN TUCH TROCKEN WISCHEN. VERWENDEN SIE IN VERBINDUNG MIT DER REINIGUNG NIEMALS SCHEUERMITTEL, ALKOHOLHALTIGE REINIGER, BLEICHMITTEL ODER SCHARFE GEGENSTÄNDE.

MATRATZE

DIE HÖHE DES BETTBODENS KANN IN 2 VERSCHIEDENEN STUFEN ANGEPAST WERDEN. DER ABSTAND VON DER MATRATZE ZUR BETTOBERKANTE DARF IN DER OBERSTEN POSITION NIEMALS WENIGER ALS 200 MM UND IN DER NIEDRIGSTEN POSITION NIEMALS WENIGER ALS 500 MM BETRAGEN. DIE MAXIMALE MATRATZENDICKE IN DER NIEDRIGSTEN POSITION WIRD DURCH EINE MARKIERUNG AM BETTPOSTEN ANGEZEIGT. DIE MINDESTGRÖSSE DER MATRATZE FÜR DAS SEBRA BETT MUSS 110 CM X 68 CM BETRAGEN, WENN DIESE IN DER BABYBETT-GRÖSSE MONTIERT IST. DIE LÄNGE UND BREITE DER MATRATZE SOLLTE SO SEIN, DASS DER ABSTAND ZWISCHEN DER MATRATZE UND DEN SEITEN SOWIE DEN ENDEN NICHT MEHR ALS 30 MM BETRÄGT.

ERSATZTEILE

SEBRA BIETET FÜR DIESES PRODUKT ERSATZTEILE AN. ERSATZTEILE WERDEN MIT EINEM GÜLTIGEN KAUFBELEG FÜR EINEN ZEITRAUM VON 5 JAHREN AB DEM KAUFDATUM KOSTENLOS ZUR VERFÜGUNG GESTELLT, SOFERN SICH DIE TEILE BEI EINEM NORMALEN PRIVATEN GEBRAUCH ALS DEFEKT ERWEISEN. WENN DIE TEILE DURCH UNSACHGEMÄSSEN GEBRAUCH BESCHÄDIGT WURDEN ODER VERLOREN GEHEN, KÖNNEN ERSATZTEILE GEKAUFT WERDEN. ERFAHREN SIE AUF WWW.SEBRA-INTERIOR.DE MEHR DARÜBER, WIE UND WO SIE ERSATZTEILE ERHALTEN.

ALLGEMEINE GESCHÄFTSBEDINGUNGEN IN BEZUG AUF DIE PRODUKTGARANTIE

SEBRA GEWÄHRT AUF ALLE PRODUKTE, DIE MIT DEM EU-ECOLABEL GEKENNZEICHNET SIND, FÜR EINEN ZEITRAUM VON 5 JAHREN EINE ERWEITERTE PRODUKTGARANTIE. DIESE GARANTIE UMFASST DEN BRUCH VON KOMPONENTEN UND SCHÄDEN, DIE DURCH FEHLERHAFT VERARBEITUNG BEI NORMALEM PRIVATGEBRAUCH ENTSTEHEN. BITTE BEACHTEN SIE, DASS NATÜRLICHE VARIATIONEN IM HOLZ NICHT ALS FEHLER ODER MÄNGEL GELTEN KÖNNEN UND SEBRA KEINERLEI GARANTIE FÜR FARBECHTHEIT, ÜBEREINSTIMMENDE OBERFLÄCHENFARBEN ODER FESTIGKEIT, MASERUNG ODER TEXTUR ÜBERNIMMT.

WENN EINE REKLAMATION BERECHTIGT IST UND DIE OBEN GENANNTEN GARANTIELEISTUNGEN ERFÜLLT SIND, WIRD SEBRA DAS BETREFFENDE PRODUKT JE NACH EINZELFALL REPARIEREN, ERSETZEN ODER DEN KAUFBETRAG GUTSCHREIBEN. DIE

ENTSCHEIDING DARÛBER, WIE DIE REKLAMATION ZU BEHANDELN IST, WIRD AUS-SCHLISSLICH VAN SEBRA GETROFFEN. BEI DER EINREICHUNG EINES GARANTIE-ANSPRUCHS MÛSSEN DIE CHARGENUMMER (DIE SICH AUF DER RÛCKSEITE DIESER MONTAGEANLEITUNG UND AN DER UNTERSEITE DES PRODUKTES BEFINDET) UND EINE KAUFQUITTUNG VORGEWIESEN WORDEN. ERFAHREN SIE AUF WWW.SEBRA-INTERIOR.DE MEHR ÛBER DIE PRODUKTGARANTIE.

DIE GARANTIE ERLISCHT, WENN

- DAS PRODUKT SICHTBARE SPUREN VAN VERSCHLEISS AUFWEIST
- ES ANZEICHEN FÛR EEN UNSACHGEMÄSSEN GEBRAUCH GIBT
- ANZEICHEN FÛR FEHLENDE/UNSACHGEMÄSSE PFLEGE GEMÄSS DEN PFLEGEHINWEISEN VORLIEGEN
- DAS PRODUKT ZUGEFÛHRTE SCHÄDEN AUFWEIST ODER UNSACHGEMÄSS VERWENDET WURDE (EINSCHLISSLICH UNSACHGEMÄSSE MONTAGE, UNSACHGEMÄSSE BEDIENING, UNSACHGEMÄSSE ANWENDING ODER AUFBEWAHRUNG)
- MATERIALIEN VAN DRITTANBIETERN AM PRODUKT ANGEBRACHT ODER ÄN- DERUNGEN AM PRODUKT VORGENOMMEN WURDEN, Z. B. NEUE FARBEN ODER LACKE

ENTSORGUNG DES PRODUKTS – RECYCLING UND DEMONTAGE

LÖSEN SIE DIE VERSCHIEDENEN SCHRAUBEN MIT EEN KREUZSCHLITZSCHRAUBEN- DREHER UND DEN ENTSPRECHENDEN WERKZEUGTEILEN DURCH DREHEN GEGEN DEN UHRZEIGERSINN, UM DIE VERSCHIEDENEN TEILE VONEINANDER ZU TRENNEN.

SORTIEREN UND ENTSORGEN SIE DIE TEILE WIE FOLGT:

- METALL- UND KUNSTSTOFFTEILE KÖNNEN ZU EENER ENTSPRECHENDEN RECYC- LINGSTELLE GEBRACHT UND RECYCELTD WORDEN.
- BEMALTES/LACKIERTES HOUT, BODENPLATTEN UND HOLZDÛBEL KÖNNEN ZUR ENTSORGUNG ZU EENER ENTSPRECHENDEN RECYCLINGSTELLE GEBRACHT WORDEN.

WICHTIG:

DIE GITTER AN DEN SEITEN SOLLTEN ENTFERMT WORDEN, SOBALD DAS KIND SELBST- STÄNDIG AUS DEM BETT KRABBELN KANN.

ZUR SICHERHEIT IHRES KINDES WIRD EMPFOHLEN, DASS SIE REGELMÄSSIG ÛBERPRÛ- FEN, OB ALLE SCHRAUBEN UND BOLZEN FEST ANGEZOGEN SIND, SODASS DAS BETT NICHT AUSEINANDERGLEITEN KANN. ÛBERPRÛFEN SIE ZUDEM, DASS ES KEINE LOSEN SCHRAUBEN UND DERGLEICHEN GIBT, AN DENEN DAS KIND HÄNGEN BLEIBEN ODER DIE ES VERSCHLUCKEN KANN.

VERMEIDEN SIE ES, DAS BETT ZU VERSCHIEBEN, DA ANSONSTEN DAS RISIKO BESTEHT, DASS HIERBEI DIE STÛTZBEINE (B) ABBRECHEN. HEBEN SIE DESHALB DAS BETT IMMER AN, WENN ES BEWEGT WORDEN MUSS.

ACHTUNG!

ACHTEN SIE AUF GEFAHRENQUELLEN WIE OFFENE FLAMMEN ODER ANDERE STARKE HITZEQUELLEN WIE Z. B. ELEKTROHEIZUNGEN ODER GASÖFEN IN DER NÄHE DES PRODUKTS.

BENUTZEN SIE DAS KINDERBETT NICHT, WENN TEILE DAVON KAPUTT SIND, ABGERIS- SEN SIND ODER FEHLEN, UND VERWENDEN SIE NUR VOM HERSTELLER GENEHMIGTE ERSATZTEILE.

LASSEN SIE NICHTS IM KINDERBETT LIEGEN UND PLATZIEREN SIE DAS KINDERBETT NICHT IN DER NÄHE EINES ANDEREN PRODUKTS, AUF DEM DAS KIND STEHEN KANN ODER VON DEM EINE ERSTICKUNGS- ODER STRANGULATIONSGEFAHR AUSGEHT, WIE Z. B. BÄNDER, SCHNÛRE FÛR ROLLOS/VORHÄNGE USW.

VERWENDEN SIE DAS KINDERBETT IMMER NUR MIT EENER EINZIGEN MATRATZE

NL

BELANGRIJK - BEWAAR DIT VOOR LATER GEBRUIK: ZORGVULDIG DOORLEZEN

HET SEBRA BED, BABY & JR. IS EEN UITTREKBED DAT MEESTAL VAN EEN BABYBED IN EEN JUNIORBED WORDT VERANDERD. HET BED IS ONTWORPEN VOOR MAXIMAAL 15 KG IN DE BOVENSTE STAND EN 80 KG IN DE MIDDELSTE EN ONDERSTE STAND. DE LA- AGSTE STAND VAN DE BEDBODEM IS HET VEILIGST EN DE BEDBODEM MOET ALTIJD IN DEZE STAND STAAN ZODRA HET KIND RECHTOP KAN ZITTEN. HET PRODUCT IS ONTWORPEN VOOR PRIVÉGEBRUIK BINNENSHUIS.

HET GEWICHT VAN HET PRODUCT: 33 KG.

TEST EN CONFORMITEIT: HET BED IS GETEST VOLGENS EN 716-1:2017+AC:2019.

PRODUCTONDERDELEN EN ASSEMBLAGE

HET PRODUCT MOET DOOR EEN VOLWASSENE WORDEN GEMONTEERD.

DIT PRODUCT BEVAT KLEINE ONDERDELEN DIE UIT DE BUURT VAN KLEINE KINDEREN MOETEN WORDEN GEHOUDEN. OM VEILIGHEIDSRISICO'S TE VOORKOMEN, MOET HET PRODUCT PRECIES VOLGENS DE INSTRUCTIES VAN DE FABRIKANT WORDEN GEMON- TEERD.

BEWAAR INDIEN MOGELIJK DE VERPAKKING, VOOR HET GEVAL HET PRODUCT LATER MOET WORDEN OPGESLAGEN EN BEWAARD. BIJ HET WEGGOOIEN VAN VERPAKKINGEN MOET JE DE LOKALE REGELS VOLGEN.

VOLG DE MONTAGE-INSTRUCTIES EN BEPAAL WELKE STAND VAN HET BED JE WILT (A, B OF C) (ZIE PAGINA 36) VOORDAT JE MET DE MONTAGE BEGINT.

MATERIALEN

BEKIJK PAGINA 56-59 VOOR HET OVERZICHT MET ONDERDELEN.

HET PRODUCT IS NIET BEHANDELD MET EN BEVAT OOK GEEN BIOCIDEN ALS ONTS- METTINGSMIDDEL.

LET GOED OP JE KINDJE WANNEER HET TANDJES KRIJGT. ZELFS EEN HARDE BE- DRAND/SPIJL KAN UITNODIGEND LIJKEN IN EEN POGING OM IRRITEREND TANDVLEES TE VERLICHTEN.

ONDERHOUDSGIDS - REINIGING EN VERZORGING

HOUT IS EEN LEVEND NATUURLIJK MATERIAAL DAT ZICH AANPAST AAN DE OMGE- VING. BESCHERM HET PRODUCT DAAROM TEGEN STERKE WARMTEBRONNEN ZOALS RADIATOREN, HOUTKACHELS ENZ. OM TE VOORKOMEN DAT HET HOUT UITDROOGT. BESCHERM HET PRODUCT OOK TEGEN DIRECT ZONLICHT OM VERKLEURING EN EEN SCHOMMELENDE LUCHTVOCHTIGHEID TE VOORKOMEN. STERKE TEMPERATUURS- CHOMMELINGEN OF BLOOTSTELLING AAN EEN HOGE LUCHTVOCHTIGHEID KUNNEN HET PRODUCT OOK BESCHADIGEN; DAAR MOET REKENING MEE WORDEN GEHOUDEN BIJ GEBRUIK EN OPSLAG VAN HET BED.

REINIG HET PRODUCT MET EEN ZACHTE DOEK, DIE IN EEN WARM SOPJE IS UITGE- WRONGEN. GOED UITGEWRONGEN DOEK. DROOGWRIJVEN MET EEN GOED UITGE- WRONGEN DOEK. GEBRUIK NOOIT SCHURENDE REINIGINGSMIDDELEN, OP ALCO- HOL GEBASEERDE MIDDELEN, BLEEKMIDDELEN OF SCHERPE VOORWERPEN BIJ HET SCHOONMAKEN.

MATRAS

DE BEDBODEM KAN IN HOOGTE WORDEN AANGEPAST, IN 2 VERSCHILLENDE STANDEN. DE AFSTAND VAN DE MATRAS TOT DE BOVENKANT VAN HET BED MAG NOOIT KLEINER DAN 200 MM IN DE BOVENSTE STAND EN 500 MM IN DE LAAGSTE STAND ZIJN. DE MA- XIMALE MATRASDIKTE IN DE LAAGSTE STAND WORDT AANGEGEVEN DOOR EEN MAR- KERING OP DE BEDSTIJL. DE MINIMALE GROOTTE VAN HET MATRAS VOOR HET SEBRA BED IS 110 CM X 68 CM, BIJ GEBRUIK ALS BABYBED. DE LENGTE EN BREEDTE VAN DE MATRAS MOETEN ZODANIG ZIJN DAT DE AFSTAND TUSSEN DE MATRAS EN DE ZIJKAN- TEN EN UITEINDEN NIET MEER DAN 30 MM BEDRAAGT.

RESERVEONDERDELEN

SEBRA BIJDT RESERVEONDERDELEN AAN VOOR DIT PRODUCT. RESERVEONDERDELEN ZIJN GRATIS VERKRIJGBAAR MET EEN GELDIGE AANKOOPNOTA VOOR EEN PERIODE VAN 5 JAAR VANAF DE DATUM VAN AANKOOP, ALS DE ONDERDELEN DEFECT BLIJKEN TE ZIJN BIJ NORMAAL PRIVÉGEBRUIK. ALS DE ONDERDELEN BESCHADIGD ZIJN DOOR VERKEERD GEBRUIK OF KWIJT ZIJN GERAAKT, KUNNEN RESERVEONDERDELEN WOR- DEN AANGESCHAFT. LEES MEER OVER HOE EN WAAR U RESERVEONDERDELEN KUNT KOPEN OP WWW.SEBRA.DK

ALGEMENE VOORWAARDEN VOOR PRODUCTGARANTIE

SEBRA BIJDT EEN UITGEBREIDE PRODUCTGARANTIE OP PRODUCTEN MET HET EU ECOLABEL VOOR EEN PERIODE VAN 5 JAAR NA DE AANKOOPDATUM. DE GARANTIE DEKT DEFECTEN VAN ONDERDELEN EN BESCHADIGINGEN VEROORZAAKT ALS GEVOLG VAN GEBREKIG VAKMANSCHAP, BIJ NORMAAL PRIVÉGEBRUIK. WIJ WIJZEN EROP DAT NATUURLIJKE VARIATIES IN HOUT NIET KUNNEN WORDEN BESCHOUWD ALS DEFEC- TEN OF GEBREKEN, EN SEBRA GARANDEERT DAAROM GEEN KLEURBESTENDIGHEID, HET MATCHEN VAN OPPERVLAKTEKLEUREN OF HARDHEID, NERVEN OF TEXTUREN.

ALS EEN KLACHT GERECHTVAARDIGD IS EN ONDER DE GENOEMDE GARANTIES VALT, ZAL SEBRA HET BETROKKEN PRODUCT REPAREREN, VERVANGEN OF CREDITEREN, AF- HANKELIJK VAN HET SPECIFIEKE GEVAL. DE BESLISSING OVER HOE DE KLACHT WORDT OPGELOST, WORDT UITSLUITEND DOOR SEBRA GENOMEN. ER MOET EEN BATCHNUM- MER (TE VINDEN OP DE ACHTERKANT VAN DEZE MONTAGEHANDLEIDING EN OP DE ON- DERKANT VAN HET PRODUCT) EN EEN INKOOPFACTUUR WORDEN OVERLEGD BIJ HET INDIENEN VAN EEN GARANTIECLAIM. LEES MEER OVER DE PRODUCTGARANTIE OP WWW.SEBRA.DK

DE GARANTIE GELDT NIET ALS

- HET PRODUCT ZICHTBARE SPOREN VAN SLIJTAGE VERTOONT
- TEKENEN VAN ONEIGENLIJK GEBRUIK VERTOONT

- TEKENEN VAN ONTBREKEND/ONJUIST ONDERHOUD VOLGENS DE ONDERHOUDSGIDS
- HET PRODUCT BESCHADIGD OF VERANDERD IS, WAARONDER ONJUISTE MONTAGE, ONEIGENLIJKE HANDELINGEN, ONJUIST GEBRUIK OF OPSLAG
- ER MATERIALEN VAN DERDEN OP HET PRODUCT ZIJN AANGEBRACHT OF ER WIJZIGINGEN ZIJN AANGEBRACHT AAN HET PRODUCT, ZOALS NIEUWE VERF OF LAK

VERWIJDERING VAN HET PRODUCT - HERGEBRUIK EN DEMONTAGE.

DRAAI DE VERSCHILLENDE SCHROEVEN LOS MET EEN PHILIPSSCHROEVENDRAAIER EN DE BIJBEHORENDE GEREEDSCHAPSDELEN DOOR ZE TEGEN DE KLOK IN TE DRAAIEN OM DE VERSCHILLENDE DELEN UIT ELKAAR TE HALLEN.

SORTEER EN VERWIJDER DE ONDERDELEN ALS VOLGT:

- METALEN EN KUNSTSTOF ONDERDELEN KUNNEN WORDEN INGELEVERD BIJ EEN GESCHIKTE RECYCLINGLOCATIE EN GERECYCLED WORDEN.
- GESCHILDERD/GELAKT HOUT, BODEMPLANKEN EN HOUTEN DEUVELS KUNNEN WORDEN INGELEVERD BIJ EEN RECYCLINGLOCATIE VOOR DE JUISTE AFVALVERWERKING.

BELANGRIJK:

DE ZIJKANTEN MOETEN WORDEN VERWIJDERD WANNEER HET KIND ZELF UIT HET BED KAN KLIMMEN.

OMWILLE VAN DE VEILIGHEID VAN JE KIND, IS HET RAADZAAM DAT JE REGELMATIG CONTROLEERT OF ALLE SCHROEVEN EN BOUTEN NOG AANGEDRAAID ZIJN, ZODAT HET BED NIET UIT ELKAAR KAN GLIJDEN. CONTROLEER OOK OF ER GEEN LOSSE SCHROEVEN EN DERGELIJKE ZIJN WAARAAN HET KIND KAN BLIJVEN HAKEN OF DIE HET KIND KAN INSLIKKEN.

VERSCHUIF HET BED NIET NAAR EEN ANDERE PLAATS, DE STEUNPOTEN (B) Zouden DAN KUNNEN BREKEN. TIL HET BED DAAROM ALTIJD OP ALS HET VERPLAATST MOET WORDEN.

WAARSCHUWING!

LET OP DE RISICO'S VAN OPEN VUUR EN ANDERE BRONNEN VAN INTENSE HITTE, ZOALS ELEKTRISCHE KACHELS EN GASOVENS IN DE BUURT VAN HET KINDERBEDJE.

GEBRUIK HET KINDERBEDJE NIET ALS DELEN ERVAN ZIJN GEBROKEN, GESCHEURD OF ONTBREKEN EN GEBRUIK ALLEEN RESERVEONDERDELEN DIE DOOR DE FABRIKANT ZIJN GOEDGEKEURD.

LAAT NIETS ACHTER IN HET KINDERBEDJE EN PLAATS HET BEDJE NIET IN DE BUURT VAN EEN ANDER PRODUCT WAAROP HET KIND KAN STAAN OF DAT EEN RISICO OP VERSTIKKING OF WURGING VORMT, BIJVOORBEELD LINTEN, KOORDEN VAN ROLGORDIJNEN/GORDIJNEN ENZ.

GEBRUIK DE WIEG NIET MET MEER DAN ÉÉN MATRAS.

FR

IMPORTANT – À CONSERVER POUR UNE UTILISATION ULTÉRIEURE : À LIRE ATTENTIVEMENT

LE LIT BABY & JR. DE SEBRA EST UN LIT POUR BÉBÉ EXTENSIBLE QUI SE TRANSFORME EN UN LIT POUR ENFANT. LE LIT EST CONÇU POUR ACCUEILLIR UN POIDS MAXIMUM DE 15 KG EN POSITION HAUTE ET DE 80 KG DANS LES POSITIONS CENTRALE ET LA PLUS BASSE. LA POSITION LA PLUS BASSE DU SOMMIER EST LA PLUS SÛRE ET LE SOMMIER DOIT TOUJOURS ÊTRE INSTALLÉ DANS CETTE POSITION LORSQUE L'ENFANT EST CAPABLE DE S'ASSEOIR.

LE PRODUIT EST CONÇU POUR UN USAGE DOMESTIQUE EN INTÉRIEUR.

POIDS DU PRODUIT: 33 KG.

TEST ET CONFORMITÉ: LE LIT EST TESTÉ SELON LES NORMES EN 716-1:2017+AC:2019.

COMPOSANTS DU PRODUIT ET ASSEMBLAGE

LE PRODUIT DOIT ÊTRE ASSEMBLÉ PAR UN ADULTE.

CE PRODUIT CONTIENT DE PETITS ÉLÉMENTS QUI DOIVENT ÊTRE TENUS HORS DE PORTÉE DES JEUNES ENFANTS. POUR ÉVITER TOUT RISQUE POUR LA SÉCURITÉ, LE PRODUIT DOIT ÊTRE ASSEMBLÉ EXACTEMENT SELON LES INSTRUCTIONS DU FABRICANT.

SI POSSIBLE, CONSERVEZ L'EMBALLAGE SI LE PRODUIT DOIT ÊTRE STOCKÉ ULTÉRIEUREMENT. VEUILLEZ RESPECTER LES RÈGLES LOCALES EN VIGUEUR CONCERNANT LA MISE AU REBUT DE L'EMBALLAGE.

SUIVEZ LES INSTRUCTIONS D'ASSEMBLAGE ET INFORMEZ-VOUS CONCERNANT LES DIFFÉRENTES ÉTAPES DU LIT (A, B ET C) (VOIR PAGE 36) AVANT DE COMMENCER À L'ASSEMBLER.

MATÉRIAUX

VOIR PAGE 56-59 POUR LA PRÉSENTATION DES COMPOSANTS.

LE PRODUIT N'A PAS ÉTÉ TRAITÉ AVEC DES SUBSTANCES BIOCIDES ET NE CONTIENT PAS DE SUBSTANCES BIOCIDES DÉSINFECTANTES.

SOYEZ PARTICULIÈREMENT VIGILANT AU MOMENT DE LA POUSSE DES DENTS DE VOTRE ENFANT. UN BORD DE LIT/UNE RAMBARDE DUR(E) SONT DES OBJETS TENTANTS POUR L'ENFANT QUI ESSAIE DE SOULAGER DES GENCIVES DOULOUREUSES.

GUIDE D'ENTRETIEN – NETTOYAGE ET SERVICE

LE BOIS EST UN MATÉRIAU NATUREL VIVANT QUI S'ADAPTE À SON ENVIRONNEMENT. PAR CONSÉQUENT, IL CONVIENT DE PROTÉGER LE PRODUIT DES SOURCES DE CHALEUR IMPORTANTES TELLES QUE LES RADIATEURS, LES POÊLES À BOIS, ETC., AFIN D'ÉVITER QUE LE BOIS NE SE DESSÈCHE. PROTÉGEZ ÉGALEMENT LE PRODUIT DE LA LUMIÈRE DIRECTE DU SOLEIL POUR ÉVITER QU'IL NE SE DÉCOLORE, AINSI QUE DES VARIATIONS D'HUMIDITÉ. LES FORTES VARIATIONS DE TEMPÉRATURE OU L'EXPOSITION À UNE FORTE HUMIDITÉ PEUVENT ÉGALEMENT ABÎMER LE PRODUIT. IL EST DONC CONSEILLÉ DE L'UTILISER ET DE LE STOCKER EN TENANT COMPTE DE CES PARAMÈTRES.

NETTOYEZ LE PRODUIT AVEC UN DOUX CHIFFON TREMPÉ DANS DE L'EAU CHAUDE SAVONNEUSE ET BIEN ESSORÉ. ESSUYEZ AVEC UN CHIFFON BIEN ESSORÉ. N'UTILISEZ JAMAIS DE NETTOYANTS ABRASIFS, DE PRODUITS À BASE D'ALCOOL, D'AGENTS DE BLANCHIMENT OU D'OBJETS POINTUS POUR NETTOYER LE LIT.

MATELAS

VOUS POUVEZ RÉGLER LA HAUTEUR DU SOMMIER EN 2 POSITIONS. LA DISTANCE ENTRE LE MATELAS ET LE BORD SUPÉRIEUR DU LIT NE DOIT JAMAIS ÊTRE INFÉRIEURE À 200 MM EN POSITION HAUTE ET À 500 MM DANS LA POSITION LA PLUS BASSE. L'ÉPAISSEUR MAXIMALE DU MATELAS DANS LA POSITION LA PLUS BASSE EST INDIQUÉE PAR UN MARQUAGE SUR LE PIED DU LIT. LES DIMENSIONS MINIMALES DU MATELAS POUR LE LIT SEBRA SONT DE 110 CM X 68 CM LORSQU'IL EST ASSEMBLÉ EN TANT QUE LIT POUR BÉBÉ. LA LONGUEUR ET LA LARGEUR DU MATELAS DOIVENT ÊTRE TELLES QUE L'ESPACE ENTRE LE MATELAS ET LES RAMBARDES, AINSI QUE LES EXTRÉMITÉS, NE SOIT PAS SUPÉRIEUR À 30 MM.

PIÈCES DE RECHANGE

SEBRA PROPOSE DES PIÈCES DE RECHANGE POUR CE PRODUIT. LES PIÈCES DE RECHANGE SONT DISPONIBLES GRATUITEMENT SUR PRÉSENTATION D'UN REÇU D'ACHAT VALIDE PENDANT UNE PÉRIODE DE 5 ANS À COMPTER DE LA DATE D'ACHAT SI LES PIÈCES S'AVÈRENT DÉFECTUEUSES DANS LE CADRE D'UN USAGE PRIVÉ NORMAL. SI LES PIÈCES SONT ABÎMÉES EN RAISON D'UNE MAUVAISE UTILISATION OU ONT ÉTÉ PERDUES, IL EST POSSIBLE D'ACHETER DES PIÈCES DE RECHANGE. POUR SAVOIR COMMENT ET OÙ ACHETER DES PIÈCES DE RECHANGE, RENDEZ-VOUS SUR WWW.SEBRA.DK

CONDITIONS GÉNÉRALES DE GARANTIE DU PRODUIT

SEBRA OFFRE UNE EXTENSION DE GARANTIE SUR LES PRODUITS MARQUÉS DE L'ÉCOTAGETEUROPEÛEN PENDANT UNE PÉRIODE DE 5 ANS À COMPTER DE LA DATE D'ACHAT. LA GARANTIE COUVRE LA CASSE DES COMPOSANTS ET LES DOMMAGES SUBIS EN RAISON D'UN DÉFAUT DE FABRICATION DANS LE CADRE D'UN USAGE PRIVÉ NORMAL. NOUS ATTIRONS VOTRE ATTENTION SUR LE FAIT QUE LES VARIATIONS NATURELLES DU BOIS NE PEUVENT ÊTRE CONSIDÉRÉES COMME DES DÉFAUTS OU DES ANOMALIES. SEBRA NE GARANTIT DONC PAS LA SOLIDITÉ DES COULEURS, LA CONCORDANCE DE LA DURETÉ DE LA SURFACE OU DES COULEURS DE LA SURFACE, DES VEINES OU DES TEXTURES.

SI UNE RÉCLAMATION EST JUSTIFIÉE ET COUVERTE PAR LESDITES GARANTIES, SEBRA RÉPARE, REMPLACE OU REMBOURSE LE PRODUIT EN QUESTION, SELON LE CAS. LA DÉCISION SUR LA MANIÈRE DE RÉSOUDRE LA RÉCLAMATION SERA PRISE UNIQUEMENT PAR SEBRA. IL EST INDISPENSABLE DE FOURNIR UN NUMÉRO DE LOT (DISPONIBLE AU VERSO DE CES INSTRUCTIONS DE MONTAGE ET SUR LE FOND DU PRODUIT) AINSI QU'UNE FACTURE D'ACHAT EN CAS DE RÉCLAMATION DANS LE CADRE DE LA GARANTIE. CONSULTEZ WWW.SEBRA.DK POUR SAVOIR PLUS SUR LA GARANTIE DU PRODUIT.

LA GARANTIE EST CADUQUE SI

- LE PRODUIT PRÉSENTE DES TRACES VISIBLES D'USURE
- IL Y A DES SIGNES D'UTILISATION INAPPROPRIÉE
- IL Y A DES SIGNES DE MAUVAIS/DE MANQUE D'ENTRETIEN CONFORMÉMENT AU GUIDE D'ENTRETIEN
- LE PRODUIT A SUBI DES DOMMAGES ET PRÉJUDICES DUS PAR EXEMPLE À UN ASSEMBLAGE INAPPROPRIÉ, UN USAGE INADÉQUAT, UNE MAUVAISE UTILISATION OU UN STOCKAGE INAPPROPRIÉ.
- DES MATÉRIAUX TIERS SONT APPLIQUÉS SUR LE PRODUIT OU DES MODIFICATIONS ONT ÉTÉ APPORTÉES AU PRODUIT, COMME UNE NOUVELLE PEINTURE OU UN NOUVEAU VERNIS

MISE AU REBUT DU PRODUIT – RECYCLAGE ET DÉMONTAGE.

DÉVISSEZ LES DIFFÉRENTES VIS À L'AIDE D'UN TOURNEVIS CRUCIFORME AINSI QUE LES ÉLÉMENTS ASSOCIÉS EN TOURNANT DANS LE SENS INVERSE DES AIGUILLES D'UNE MONTRE POUR DÉMONTAR LES DIFFÉRENTES PARTIES.

TRIEZ ET ÉLIMINEZ LES COMPOSANTS COMME SUIT :

- DÉPOSEZ LES PARTIES MÉTALLIQUES ET PLASTIQUES DANS UN CENTRE DE RECYCLAGE AFIN QU'ELLES SOIENT RECYCLÉES.
- DÉPOSEZ LE BOIS PEINT/VERNI, LES SOMMIERS ET LES CHEVILLES EN BOIS DANS UN CENTRE DE RECYCLAGE POUR UNE ÉLIMINATION APPROPRIÉE.

IMPORTANT :

LES RAMBARDES DOIVENT ÊTRE DÉMONTÉES LORSQUE L'ENFANT PEUT SORTIR LUI-MÊME DU LIT.

POUR DES RAISONS DE SÉCURITÉ À L'ÉGARD DE VOTRE ENFANT, IL EST RECOMMANDÉ DE VÉRIFIER RÉGULIÈREMENT QUE TOUTES LES VIS ET TOUS LES BOULONS SONT BIEN SERRÉS, DE SORTE QUE LA STRUCTURE DU LIT NE SE DESSERRÉ PAS. VÉRIFIEZ ÉGALEMENT QU'IL N'Y A PAS DE VIS DESSERRÉES OU AUTRES QUE L'ENFANT POURRAIT AVALER OU AUXQUELS IL POURRAIT S'ACCROCHER.

ÉVITEZ DE DÉPLACER LE LIT EN LE POUSSANT, CAR LES PIEDS (B) RISQUERAIENT DE SE CASSER. PAR CONSÉQUENT, SOULEVEZ TOUJOURS LE LIT POUR LE DÉPLACER.

ATTENTION !

IL EST IMPORTANT DE PRENDRE EN COMPTE LES RISQUES LIÉS AU FEU ET AUTRES SOURCES DE CHALEUR INTENSES COMME LES APPAREILS DE CHAUFFAGE ÉLECTRIQUES ET LES POÊLES À GAZ À PROXIMITÉ DU LIT POUR ENFANT.

N'UTILISEZ PAS LE LIT SI DES PARTIES SONT CASSÉES, ARRACHÉES OU MANQUANTES, ET N'UTILISEZ QUE DES PIÈCES DE RECHANGE APPROUVÉES PAR LE FABRICANT.

NE LAISSEZ RIEN DANS LE LIT ET NE PLACEZ PAS LE LIT À PROXIMITÉ D'UN AUTRE OBJET SUR LEQUEL L'ENFANT PEUT SE TENIR DEBOUT OU QUI PRÉSENTE UN RISQUE D'ÉTOUFFEMENT OU D'ÉTRANGLEMENT, COMME DES RUBANS, DES CORDONS POUR RIDEAUX, ETC.

NE SUPERPOSEZ JAMAIS DEUX MATELAS DANS LE LIT.

ES

IMPORTANTE. CONSERVER PARA FUTURAS CONSULTAS: LEER ATENTAMENTE

LA CAMA SEBRA, BABY & JR. ES UNA CAMA EXTRAÍBLE QUE NORMALMENTE PASA DE SER UNA CAMA DE BEBÉ A UNA CAMA JÚNIOR. LA CAMA ESTÁ DISEÑADA PARA UN MÁXIMO DE 15 KG EN EL AJUSTE SUPERIOR DEL SOMIER Y DE 80 KG EN LOS AJUSTES CENTRAL E INFERIOR. EL AJUSTE MÁS BAJO DEL SOMIER ES EL MÁS SEGURO. EL SOMIER DEBE ESTAR SIEMPRE EN ESTA POSICIÓN CUANDO EL NIÑO PUEDA SENTARSE. EL PRODUCTO SE HA DISEÑADO PARA USO DOMÉSTICO EN INTERIORES.

EL PESO DEL PRODUCTO: 33 KG.

PRUEBAS Y CONFORMIDAD: LA CAMA SE HA PROBADO DE ACUERDO CON LA NORMA EN 716-1:2017+AC:2019.

PIEZAS DEL PRODUCTO Y MONTAJE

EL PRODUCTO DEBE SER MONTADO POR UN ADULTO.

ESTE PRODUCTO CONTIENE PIEZAS PEQUEÑAS QUE DEBEN MANTENERSE FUERA DEL ALCANCE DE LOS NIÑOS PEQUEÑOS. PARA EVITAR RIESGOS DE SEGURIDAD, EL PRODUCTO DEBE MONTARSE SIGUIENDO EXACTAMENTE LAS INSTRUCCIONES DEL FABRICANTE.

SI ES POSIBLE, GUARDE EL EMBALAJE PARA PODER ALMACENAR EL PRODUCTO MÁS ADELANTE, SI FUERA NECESARIO. CUANDO DESECHE EL EMBALAJE, CUMPLA LA NORMATIVA LOCAL.

SIGA LAS INSTRUCCIONES DE MONTAJE Y FAMILIARÍCESE CON LAS DIFERENTES ETAPAS DE LA CAMA (A, B Y C) (CONSULTE LA PÁGINA 36) ANTES DE COMENZAR EL MONTAJE.

MATERIALES

CONSULTE LE PÁGINA 56-59 PARA VER UN RESUMEN DE LOS COMPONENTES.

EL PRODUCTO NO HA SIDO TRATADO NI CONTIENE PRODUCTOS BIOCIDAS COMO DESINFECTANTE.

PRESTE ESPECIAL ATENCIÓN A SU HIJO CUANDO LE ESTÉN SALIENDO LOS DIENTES, YA

QUE INCLUSO EL BORDE DURO DE LA CAMA O EL LATERAL DE LÁMINAS PUEDEN PARECERLE ATRACTIVOS EN UN INTENTO DE ALIVIAR EL PICOR DE LAS ENCÍAS.

GUÍA DE MANTENIMIENTO: LIMPIEZA Y CUIDADO

LA MADERA ES UN MATERIAL NATURAL VIVO QUE SE ADAPTA A SU ENTORNO. POR TANTO, PROTEJA EL PRODUCTO DE FUENTES DE CALOR FUERTES, COMO RADIADORES, ESTUFAS DE LEÑA, ETC., PARA EVITAR QUE LA MADERA SE SEQUE. TAMBIÉN DEBE PROTEGER EL PRODUCTO DE LA LUZ SOLAR DIRECTA PARA EVITAR QUE SE DECOLORE Y LAS FLUCTUACIONES DE HUMEDAD. LA EXPOSICIÓN A GRANDES VARIACIONES DE TEMPERATURA O A UNA HUMEDAD ELEVADA TAMBIÉN PUEDE DAÑAR EL PRODUCTO, POR LO QUE DEBE UTILIZARSE Y ALMACENARSE TENIENDO ESTO EN CUENTA.

LIMPIE EL PRODUCTO CON UN PAÑO SUAVE ESCURRIDO EN AGUA TIBIA Y JABÓN. SÉQUELO CON UN PAÑO. NUNCA USE PRODUCTOS DE LIMPIEZA ABRASIVOS, A BASE DE ALCOHOL, LEJÍAS NI OBJETOS AFILADOS PARA LIMPIAR.

COLCHÓN

EL SOMIER ES REGULABLE EN ALTURA, CON 2 ALTURAS DIFERENTES. LA DISTANCIA DEL COLCHÓN A LA PARTE SUPERIOR DE LA CAMA NUNCA DEBE SER INFERIOR A 200 MM EN LA POSICIÓN SUPERIOR Y A 500 MM EN LA POSICIÓN INFERIOR. EL GROSOR MÁXIMO DEL COLCHÓN EN LA POSICIÓN MÁS BAJA SE INDICA MEDIANTE UNA MARCA EN EL PILAR DE LA CAMA. EL TAMAÑO MÍNIMO DEL COLCHÓN DE LA CAMA SEBRA DEBE SER DE 110 CM X 68 CM CUANDO SE MONTA COMO CUNA PARA BEBÉS. LA LONGITUD Y LA ANCHURA DEL COLCHÓN DEBEN SER TALES QUE EL ESPACIO ENTRE EL COLCHÓN Y LOS LATERALES Y EXTREMOS NO SUPERE LOS 30 MM.

PIEZAS DE REPUESTO

SEBRA OFRECE PIEZAS DE REPUESTO PARA ESTE PRODUCTO. SI LAS PIEZAS RESULTAN DEFECTUOSAS TRAS UN USO PRIVADO NORMAL, SE PONDRÁN A DISPOSICIÓN PIEZAS DE REPUESTO GRATUITAS PREVIA PRESENTACIÓN DE UN RECIBO VÁLIDO DURANTE UN PERIODO DE 5 AÑOS A PARTIR DE LA FECHA DE COMPRA. SI LAS PIEZAS SE DAÑAN POR MAL USO O SE PIERDEN, SE PUEDEN ADQUIRIR PIEZAS DE REPUESTO. MÁS INFORMACIÓN SOBRE CÓMO Y DÓNDE COMPRAR PIEZAS DE REPUESTO EN WWW.SEBRA.DK

CONDICIONES DE GARANTÍA DE LOS PRODUCTOS

SEBRA OFRECE UNA GARANTÍA AMPLIADA DE 5 AÑOS A PARTIR DE LA FECHA DE COMPRA PARA LOS PRODUCTOS ETIQUETADOS CON LA FLOR DE LA UE. LA GARANTÍA CUBRE LA ROTURA DE COMPONENTES Y LOS DAÑOS PRODUCIDOS DURANTE EL USO PRIVADO NORMAL CAUSADOS POR DEFECTOS DE FABRICACIÓN. TENGA EN CUENTA QUE LAS VARIACIONES NATURALES QUE SE PRODUCEN EN LA MADERA NO PUEDEN CONSIDERARSE DEFECTOS Y SEBRA NO GARANTIZA LA SOLIDEZ DEL COLOR, LA COINCIDENCIA DE LOS COLORES DE LA SUPERFICIE NI LA DUREZA, VETEADO O TEXTURA.

SI UNA RECLAMACIÓN ESTÁ JUSTIFICADA Y ENTRA DENTRO DEL ÁMBITO DE LA GARANTÍA MENCIONADA, SEBRA REPARARÁ, SUSTITUIRÁ O ABONARÁ EL PRODUCTO EN CUESTIÓN, DEPENDIENDO DEL CASO CONCRETO. LA DECISIÓN SOBRE CÓMO RESOLVER LA RECLAMACIÓN CORRESPONDERÁ EXCLUSIVAMENTE A SEBRA. AL PRESENTAR UNA RECLAMACIÓN DE GARANTÍA, DEBE PROPORCIONAR UN NÚMERO DE LOTE (QUE SE ENCUENTRA EN LA PARTE POSTERIOR DE ESTAS INSTRUCCIONES DE MONTAJE Y DEBAJO DE LA BASE DEL PRODUCTO), JUNTO CON UNA FACTURA DE PEDIDO. MÁS INFORMACIÓN SOBRE LA GARANTÍA DEL PRODUCTO EN WWW.SEBRA.DK

MOTIVOS PARA LA ANULACIÓN DE LA GARANTÍA:

- EL PRODUCTO PRESENTA SIGNOS VISIBLES DE DESGASTE
- SIGNOS DE USO INDEBIDO
- SIGNOS DE FALTA DE MANTENIMIENTO O CONSERVACIÓN INCORRECTA SEGÚN LA GUÍA DE MANTENIMIENTO
- QUE EL PRODUCTO HAYA SUFRIDO DAÑOS, MONTAJE INCORRECTO, FUNCIONAMIENTO INADECUADO, USO O ALMACENAMIENTO INADECUADOS, ETC.
- EL USO DE MATERIALES DE TERCEROS EN EL PRODUCTO O CAMBIOS EN EL PRODUCTO, POR EJEMPLO, NUEVA PINTURA O BARNIZ

ELIMINACIÓN DEL PRODUCTO: RECICLAJE Y DESMONTAJE.

AFLOJE LOS TORNILLOS UTILIZANDO UN DESTORNILLADOR PHILLIPS Y LAS PIEZAS CORRESPONDIENTES DE LA HERRAMIENTA GIRANDO EN SENTIDO CONTRARIO A LAS AGUJAS DEL RELOJ PARA SEPARAR LAS DIFERENTES PIEZAS.

CLASIFIQUE Y DESECHE LAS PIEZAS DE LA SIGUIENTE MANERA:

- LAS PIEZAS DE METAL Y PLÁSTICO PUEDEN LLEVARSE A UNA PLANTA DE RECICLAJE ADECUADA PARA RECICLARLAS.
- LA MADERA PINTADA O BARNIZADA, LOS RODAPIÉS Y LAS CLAVIJAS DE MADERA PUEDEN ENTREGARSE EN UN CENTRO DE RECICLAJE PARA SU ADECUADA ELIMINACIÓN.

IMPORTANTE:

LAS PARTES DE LÁMINAS LATERALES DEBEN RETIRARSE EN CUANTO EL NIÑO PUEDA SALIR GATEANDO DE LA CAMA.

POR LA SEGURIDAD DE SU HIJO, LE RECOMENDAMOS COMPROBAR PERIÓDICAMENTE QUE TODOS LOS TORNILLOS Y PERNOS ESTÉN BIEN APRETADOS PARA QUE LA CAMA NO PUEDA DESARMARSE. TAMBIÉN DEBE COMPROBAR QUE NO HAYA TORNILLOS SU-

ELTOS NI PIEZAS CON LAS QUE EL NIÑO PUEDA ENGANCHARSE O PUEDA TRAGARSE.

EVITE EMPUJAR LA CAMA, YA QUE CORRE EL RIESGO DE ROMPER LAS PATAS DE APOYO (B). LEVANTE SIEMPRE LA CAMA SI NECESITA MOVERLA.

¡ATENCIÓN!

TENGA EN CUENTA LOS RIESGOS ASOCIADOS A LAS LLAMAS ABIERTAS Y OTRAS FUENTES DE CALOR INTENSO, COMO CALEFACTORES ELÉCTRICOS, ESTUFAS DE GAS, ETC., CERCA DE LA CAMA DEL NIÑO.

NO UTILICE LA CAMA SI ALGUNA DE SUS PARTES ESTÁ ROTA, DESGARRADA O FALTA, Y UTILICE ÚNICAMENTE PIEZAS DE REPUESTO HOMOLOGADAS POR EL FABRICANTE.

NO DEJE NADA EN LA CAMA Y NO COLOQUE LA CAMA CERCA DE OTRO PRODUCTO SOBRE EL QUE EL NIÑO PUEDA PONERSE DE PIE, O BIEN PRESENTE RIESGO DE ASFIXIA O ESTRANGULAMIENTO, POR EJEMPLO, CINTAS, CORDONES DE CORTINAS O PERSIANAS, ETC.

NO UTILICE LA CUNA CON MÁS DE UN COLCHÓN

IT IMPORTANTE - CONSERVARE PER RIFERIMENTO FUTURO. LEGGERE CON ATTENZIONE

IL LETTINO SEBRA BABY & JR. È UN LETTO ALLUNGABILE CHE PUÒ ESSERE USATO COME LETTINO PER BEBÈ E BAMBINI. IL LETTO È PROGETTATO PER UN MASSIMO DI 15 KG CON LA BASE DEL LETTO NELLA POSIZIONE SUPERIORE E DI 80 KG NELLE POSIZIONI CENTRALE E INFERIORE. LA VERSIONE CON LA BASE DEL LETTO PIÙ BASSA È LA PIÙ SICURA. IL LETTO DOVREBBE ESSERE MONTATO IN QUESTA CONFIGURAZIONE A PARTIRE DA QUANDO IL BAMBINO È IN GRADO DI SEDERSI DA SOLO. IL PRODOTTO È STATO PROGETTATO PER L'USO DOMESTICO INTERNO.

PESO DEL PRODOTTO: 33 KG.

TEST E CONFORMITÀ: IL LETTO È TESTATO SECONDO LA NORMA EN 716-1:2017+AC:2019.

PARTI DEL PRODOTTO E ASSEMBLAGGIO

IL PRODOTTO DEVE ESSERE ASSEMBLATO DA UN ADULTO.

QUESTO PRODOTTO CONTIENE PARTI DI PICCOLE DIMENSIONI CHE DEVONO ESSERE TENUTE LONTANE DAI BAMBINI. PER EVITARE RISCHI PER LA SICUREZZA, IL PRODOTTO DEVE ESSERE MONTATO ESATTAMENTE SECONDO LE ISTRUZIONI DEL PRODUTTORE.

SE POSSIBILE, CONSERVARE L'IMBALLAGGIO IN MODO CHE IL PRODOTTO POSSA ESSERE CONSERVATO E RIPOSTO A FINE UTILIZZO, SE NECESSARIO. RISPETTARE LE NORMATIVE LOCALI PER LO SMALTIMENTO DEGLI IMBALLAGGI.

SEGUIRE LE ISTRUZIONI DI MONTAGGIO E FAMILIARIZZARE CON LE DIVERSE PARTI DEL LETTO (A, B E C, VEDERE PAGINA 36) PRIMA DI INIZIARE IL MONTAGGIO.

MATERIALI

VEDERE PAGINA 56-59 PER UNA PANORAMICA DEI COMPONENTI.

IL PRODOTTO NON È STATO TRATTATO CON, NÉ CONTIENE, BIOCIDI COME DISINFETTANTI.

PRESTARE PARTICOLARE ATTENZIONE QUANDO IL BAMBINO È IN FASE DI DENTIZIONE, POICHÉ ANCHE IL BORDO DURO DEL LETTO O DELLA SPONDA PUÒ SEMBRARE INVITANTE NEL TENTATIVO DI ALLEVIARE IL PRURITO ALLE GENGIVE.

GUIDA ALLA MANUTENZIONE - PULIZIA E CURA

IL LEGNO È UN MATERIALE NATURALE VIVO CHE SI ADATTA ALL'AMBIENTE CIRCOSTANTE. PROTEGGERE QUINDI IL PRODOTTO DA FONTI DI FORTE CALORE COME TERMOSIFONI, STUFE A LEGNA, ECC. PER EVITARE CHE IL LEGNO SI SECCHI. È INOLTRE NECESSARIO PROTEGGERE IL PRODOTTO DALLA LUCE DIRETTA DEL SOLE PER EVITARE CHE IL COLORE SBIADISCA O VARIAZIONI DI UMIDITÀ NEL LEGNO. ANCHE L'ESPOSIZIONE A FORTI SBALZI DI TEMPERATURA O A UN'ELEVATA UMIDITÀ POSSONO DANNEGGIARE IL PRODOTTO, CHE DEVE QUINDI ESSERE UTILIZZATO E CONSERVATO DI CONSEGUENZA.

PULIRE IL PRODOTTO CON UN PANNINO MORBIDO IMMERSO IN ACQUA CALDA E SAPONE E STRIZZATO BENE. ASCIUGARE CON UN PANNINO BEN STRIZZATO. PER LA PULIZIA NON UTILIZZARE MAI DETERGENTI ABRASIVI, AGENTI A BASE DI ALCOL, CANDEGGINA O OGGETTI APPUNTITI.

MATERASSO

LA BASE DEL LETTO PUÒ ESSERE REGOLATA IN ALTEZZA, CON 2 DIVERSE CONFIGURAZIONI. LA DISTANZA TRA IL MATERASSO E LA PARTE SUPERIORE DEL LETTO NON DEVE MAI ESSERE INFERIORE A 200 MM NELLA POSIZIONE SUPERIORE E A 500 MM NELLA POSIZIONE INFERIORE. LO SPESSORE MASSIMO DEL MATERASSO NELLA POSIZIONE PIÙ BASSA È INDICATO DA UN SEGNO SUL MONTANTE DEL LETTO. LE DIMENSIONI MINIME DEL MATERASSO DEL LETTINO SEBRA DEVONO ESSERE DI 110 CM X 68 CM QUANDO VIENE ASSEMBLATO COME LETTINO PER BEBÈ. LA LUNGHEZZA E LA LARGHEZZA DEL MATERASSO DEVONO ESSERE TALI CHE LO SPAZIO TRA IL MATERASSO, LE SPONDE E LE ESTREMITÀ DEL LETTO NON SUPERI I 30 MM.

PARTI DI RICAMBIO

SEBRA OFFRE RICAMBI PER QUESTO PRODOTTO. SE DEI PEZZI RISULTANO DIFETTOSI DOPO IL NORMALE USO PRIVATO, I PEZZI DI RICAMBIO SARANNO MESSI A DISPOSIZIONE GRATUITAMENTE DIETRO PRESENTAZIONE DI UNA RICEVUTA DI ACQUISTO VALIDA, PER UN PERIODO DI 5 ANNI DALLA DATA DI ACQUISTO. SE LE PARTI SONO DANNEGGIATE DA UN USO IMPROPRIO O SONO ANDATE PERSE, È POSSIBILE ACQUISTARE PEZZI DI RICAMBIO. PER SAPERNE DI PIÙ SU COME E DOVE ACQUISTARE I PEZZI DI RICAMBIO, VISITARE IL SITO WWW.SEBRA.DK.

TERMINI E CONDIZIONI DI GARANZIA DEL PRODOTTO

SEBRA FORNISCE UN'ESTENSIONE DELLA GARANZIA SUI PRODOTTI CON IL MARCHIO EUROPEO IL FIORE PER UN PERIODO DI 5 ANNI DALLA DATA DI ACQUISTO. LA GARANZIA COPRE LA ROTTURA DEI COMPONENTI E I DANNI CAUSATI DAL NORMALE USO PRIVATO, DOVUTI A DIFETTI DI FABBRICAZIONE. SI PREGA DI NOTARE CHE LE VARIAZIONI NATURALI CHE SI VERIFICANO NEL LEGNO NON POSSONO ESSERE CONSIDERATE DIFETTI E SEBRA NON GARANTISCE LA RESISTENZA DEL COLORE, LA CORRISPONDENZA DEI COLORI DELLA SUPERFICIE, LA DUREZZA, LA VENATURA O LA STRUTTURA DEL LEGNO.

SE IL RECLAMO È GIUSTIFICATO E RIENTRA NELL'AMBITO DELLA GARANZIA DI CUI SOPRA, SEBRA RIPARERÀ, SOSTITUIRÀ O ACCREDITERÀ IL PRODOTTO IN QUESTIONE, A SECONDA DEL CASO SPECIFICO. LA DECISIONE SU COME RISOLVERE IL RECLAMO SARÀ PRESA ESCLUSIVAMENTE DA SEBRA. QUANDO SI PRESENTA UN RECLAMO IN GARANZIA, È NECESSARIO FORNIRE IL NUMERO DI LOTTO (CHE SI TROVA SUL RETRO DI QUESTE ISTRUZIONI DI MONTAGGIO E SOTTO LA BASE DEL PRODOTTO), INSIEME ALLA FATTURA DELL'ORDINE.

MAGGIORI INFORMAZIONI SULLA GARANZIA DEL PRODOTTO SU WWW.SEBRA.DK

LA GARANZIA DECADE NEI SEGUENTI CASI:

- IL PRODOTTO PRESENTA TRACCE VISIBILI DI USURA
- SEGNI DI USO IMPROPRIO
- SEGNI DI MANCATA/ERRATA MANUTENZIONE IN BASE ALLA GUIDA ALLA MANUTENZIONE
- IL PRODOTTO È STATO DANNEGGIATO, ASSEMBLATO IN MODO ERRATO, UTILIZZATO IN MODO IMPROPRIO, UTILIZZATO O CONSERVATO IN MODO IMPROPRIO, ECC.
- USO DI MATERIALI DI TERZI SUL PRODOTTO O MODIFICHE APPORTATE AL PRODOTTO, AD ESEMPIO UNA NUOVA VERNICE O UN NUOVO COLORE

SMALTIMENTO DEL PRODOTTO - RICICLAGGIO E SMONTAGGIO.

ALLENARE LE DIVERSE VITI UTILIZZANDO UN CACCIAVITE PHILLIPS E LE PUNTE ADATTE, RUOTANDO IN SENSO ANTIORARIO PER SEPARARE LE DIVERSE PARTI.

SMISTARE E SMALTIRE LE PARTI COME SEGUE:

- LE PARTI IN METALLO E PLASTICA POSSONO ESSERE PORTATE IN UN IMPIANTO DI RICICLAGGIO ADEGUATO E RICICLATE.
- IL LEGNO DIPINTO/VERNICIATO, I PIANI DELLA BASE E I TASSELLI DI LEGNO POSSONO ESSERE CONSEGNA TI A UN CENTRO DI RICICLAGGIO PER ESSERE SMALTITI IN MODO ADEGUATO.

IMPORTANTE:

LE SPONDE A LISTELLI DEVONO ESSERE RIMOSSE NON APPENA IL BAMBINO È IN GRADO DI GATTONARE FUORI DAL LETTO.

PER LA SICUREZZA DEL BAMBINO, SI CONSIGLIA DI CONTROLLARE REGOLARMENTE CHE TUTTE LE VITI E I BULLONI SIANO BEN SALDI, IN MODO CHE IL LETTO NON POSSA SMONTARSI. È INOLTRE NECESSARIO VERIFICARE CHE NON VI SIANO VITI O PARTI ALLENATE IN CUI IL BAMBINO SI POSSA IMPIGLIARE O CHE POSSA INGERIRE.

EVITARE DI SPINGERE IL LETTO PER NON RISCHIARE DI ROMPERE LE GAMBE DI SOSTEGNO (B). SOLLEVARE SEMPRE IL LETTO SE È NECESSARIO SPOSTARLO.

ATTENZIONE!

FARE ATTENZIONE AI RISCHI ASSOCIATI ALLE FIAMME LIBERE E AD ALTRE FONTI DI CALORE INTENSO, COME STUFE ELETTRICHE, STUFE A GAS, ECC. VICINO AL LETTO DEL BAMBINO.

NON UTILIZZARE IL LETTO SE ALCUNE PARTI SONO ROTTE, USURATE O MANCANTI E UTILIZZARE SOLO I PEZZI DI RICAMBIO APPROVATI DAL PRODUTTORE.

NON LASCIARE ALCUN OGGETTO NEL LETTO E NON POSIZIONARE IL LETTO VICINO A UN ALTRO PRODOTTO SU CUI IL BAMBINO POSSA STARE IN PIEDI O CHE PRESENTI UN RISCHIO DI SOFFOCAMENTO O STRANGOLAMENTO, AD ESEMPIO NASTRI, CORDE PER TENDE, ECC.

NON UTILIZZARE IL LETTINO CON PIÙ DI UN MATERASSO.

ВГ

ВАЖНО - ЗАПАЗЕТЕ ЗА ПО-КЪСНА УПОТРЕБА: ПРОЧЕТЕТЕ ВНИМАТЕЛНО

ЛЕГЛОТО SEBRA, BABY & JR. Е РАЗТЕГАТЕЛНО ЛЕГЛО, КОЕТО ОБИКНОВЕНО СЕ ПРЕОБРАЗУВА ОТ БЕБЕШКО В ЮНОШЕСКО ЛЕГЛО. ЛЕГЛОТО Е ПРОЕКТИРАНО ЗА МАКСИМАЛНА ТЕЖЕСТ ОТ 15 КГ ЗА ГОРНОТО НИВО И 80 КГ ЗА СРЕДНОТО И ДОЛНОТО НИВО. НАЙ-БЕЗОПАСНО Е ДОЛНОТО НИВО НА ЛЕГЛОТО И ТО ТРЯБВА ВИНАГИ ДА ОСТАНЕ В ТОВА ПОЛОЖЕНИЕ, КОГАТО ДЕТЕТО ЗАПОЧНЕ ДА СЕДИ ИЗПРАВЕНО.

ПРОДУКТЪТ Е ПРЕДНАЗНАЧЕН ЗА ДОМАШНА УПОТРЕБА НА ЗАКРИТО.

ТЕГЛОТО НА ПРОДУКТА: 33 КГ.

ИЗПИТВАНЕ И СЪОТВЕТСТВИЕ: ЛЕГЛОТО Е ТЕСТВАНО В СЪОТВЕТСТВИЕ С EN 716-1:2017+AC:2019.

ЧАСТИ НА ПРОДУКТА И СГЛОБЯВАНЕ

ПРОДУКТЪТ ТРЯБВА ДА БЪДЕ СГЛОБЕН ОТ ВЪЗРАСТЕН.

ТОЗИ ПРОДУКТ СЪДЪРЖА МАЛКИ ЧАСТИ, ДО КОИТО МАЛКИ ДЕЦА НЕ ТРЯБВА ДА ИМАТ ДОСТЪП. ЗА ДА СЕ ИЗБЕГНЕ ОПАСНОСТ, ПРОДУКТЪТ ТРЯБВА ДА СЕ СГЛОБИ ТОЧНО СПОРЕД ИНСТРУКЦИИТЕ НА ПРОИЗВОДИТЕЛЯ.

АКО Е ВЪЗМОЖНО, ЗАПАЗЕТЕ ОПАКОВКАТА, ЗА ДА МОЖЕ ПРОДУКТЪТ ДА БЪДЕ СЪХРАНЕН ЗА ПО-НАТАТЪШНА УПОТРЕБА, АКО Е НЕОБХОДИМО. КОГАТО ИЗХВЪРЛЯТЕ ОПАКОВКАТА, ТРЯБВА ДА СПАЗВАТЕ МЕСТНИТЕ РАЗПОРЕДБИ.

СЛЕДВАЙТЕ ИНСТРУКЦИИТЕ ЗА СГЛОБЯВАНЕ НА ЛЕГЛОТО И СЕ ЗАПОЗНАЙТЕ С РАЗЛИЧНИТЕ ИМ ЕТАПИ (А, В И С). (ВЖ. СТРАНИЦА 36) ПРЕДИ ДА ЗАПОЧНЕТЕ СГЛОБЯВАНЕТО.

МАТЕРИАЛИ

ВИЖТЕ СТРАНИЦА 56-59 ЗА ПРЕГЛЕД НА СЪСТАВНИТЕ ЧАСТИ.

ПРОДУКТЪТ НЕ Е ТРЕТИРАН С БИОЦИДИ, НИТО СЪДЪРЖА ТАКИВА С ЦЕЛ ДЕЗИНФЕКЦИЯ.

ОБЪРНЕТЕ СПЕЦИАЛНО ВНИМАНИЕ НА ДЕТЕТО СИ, КОГАТО МУ НИКНАТ ЗЪБИ, КОГАТО ДОРИ ТВЪРДИЯТ РЪБ НА ЛЕГЛОТО/ЛЕТВИТЕ МОГАТ ДА ИЗГЛЕЖДАТ ПРИВЛЕКАТЕЛНИ В ОПИТ ДА ОБЛЕКЧИ СЪРБЕЖА НА ВЕНЧИТЕ.

РЪКОВОДСТВО ЗА ПОДДРЪЖКА - ПОЧИСТВАНЕ И ГРИЖИ
ДЪРВОТО Е ЖИВ ПРИРОДЕН МАТЕРИАЛ, КОЙТО СЕ АДАПТИРА КЪМ ЗАОБИКАЛЯЩАТА ГО СРЕДА. ЗАТОВА ПРЕДПАЗВАЙТЕ ПРОДУКТА ОТ СИЛНИ ИЗТОЧНИЦИ НА ТОПЛИНА КАТО РАДИАТОРИ, ПЕЧКИ НА ДЪРВА И Т.Н., ЗА ДА ПРЕДОТВРАТИТЕ ИЗСЪХВАНЕТО НА ДЪРВЕСИНАТА. ОСВЕН ТОВА ТРЯБВА ДА ЗАЩИТИТЕ ПРОДУКТА ОТ ПРЯКА СЛЪНЧЕВА СВЕТИЛИНА, ЗА ДА ПРЕДОТВРАТИТЕ ИЗБЛЕДНЯВАНЕТО МУ И КОЛЕБАНИЯТА ВЪВ ВЛАЖНОСТТА. ИЗЛАГАНЕТО НА РЕЗКИ ТЕМПЕРАТУРНИ КОЛЕБАНИЯ ИЛИ ВИСОКА ВЛАЖНОСТ СЪЩО МОЖЕ ДА УВРЕДИ ПРОДУКТА И ЗАТОВА ТОЙ ТРЯБВА ДА СЕ ИЗПОЛЗВА И СЪХРАНЯВА С ОГЛЕД НА ТОВА.

ПОЧИСТЕТЕ ПРОДУКТА С ИЗСТИСКАНА, МЕКА КЪРПА, НАПОЕНА С ТОПЛА САПУНЕНА ВОДА. ИЗБЪРШЕТЕ ДО СУХО СЪС СИЛНО ИЗСТИСКАНА КЪРПА. НИКОГА НЕ ИЗПОЛЗВАЙТЕ АБРАЗИВНИ ПОЧИСТВАЩИ ПРЕПАРАТИ, ПРЕПАРАТИ НА АЛКОХОЛНА ОСНОВА, БЕЛИНА ИЛИ ОСТРИ ПРЕДМЕТИ ПРИ ПОЧИСТВАНЕ.

МАТРАК

ВИСОЧИНАТА НА ОСНОВАТА НА ЛЕГЛОТО МОЖЕ ДА СЕ РЕГУЛИРА С 2 РАЗЛИЧНИ СЪПКИ. РАЗСТОЯНИЕТО ОТ МАТРАКА ДО ГОРНАТА ЧАСТ НА ЛЕГЛОТО НИКОГА НЕ ТРЯБВА ДА БЪДЕ ПО-МАЛКО ОТ 200 ММ В ГОРНОТО ПОЛОЖЕНИЕ И 500 ММ В НАЙ-НИСКОТО ПОЛОЖЕНИЕ. МАКСИМАЛНАТА ДЕБЕЛИНА НА МАТРАКА В НАЙ-НИСКО ПОЛОЖЕНИЕ Е ОБОЗНАЧЕНА С МАРКИРОВКА ВЪРХУ СТОЙКАТА НА ЛЕГЛОТО. МИНИМАЛНИЯТ РАЗМЕР НА МАТРАКА ЗА ЛЕГЛО SEBRA ТРЯБВА ДА БЪДЕ 110 СМ X 68 СМ, КОГАТО СЕ СГЛОБЯВА КАТО БЕБЕШКА КОШАРА. ДЪЛЖИНАТА И ШИРИНАТА НА МАТРАКА ТРЯБВА ДА СА ТАКИВА, ЧЕ РАЗСТОЯНИЕТО МЕЖДУ МАТРАКА И СТРАНИТЕ И КРАИЩАТА ДА НЕ НАДВИШАВА 30 ММ.

РЕЗЕРВНИ ЧАСТИ

SEBRA ПРЕДЛАГА РЕЗЕРВНИ ЧАСТИ ЗА ТОЗИ ПРОДУКТ. АКО СЛЕД НОРМАЛНА ЧАСТНА УПОТРЕБА СЕ УСТАНОВИ, ЧЕ ЧАСТИТЕ СА ДЕФЕКТНИ, РЕЗЕРВНИТЕ ЧАСТИ ЩЕ БЪДАТ ПРЕДОСТАВЕНИ БЕЗПЛАТНО ПРИ ПРЕДСТАВЯНЕ НА ВАЛИДНА КАСОВА БЕЛЕЖКА ЗА ПЕРИОД ОТ 5 ГОДИНИ ОТ ДАТАТА НА ЗАКУПУВАНЕ. АКО ЧАСТИТЕ СЕ ПОВРЕДЯТ ПРИ НЕПРАВИЛНА УПОТРЕБА ИЛИ СЕ ИЗГУБЯТ, МОЖЕТЕ ДА ЗАКУПИТЕ РЕЗЕРВНИ ЧАСТИ. ПРОЧЕТЕТЕ ПОВЕЧЕ ЗА ТОВА КАК И ОТКЪДЕ МОЖЕТЕ ДА ЗАКУПИТЕ РЕЗЕРВНИ ЧАСТИ НА WWW.SEBRA.DK

ГАРАНЦИОННИ УСЛОВИЯ ЗА ПРОДУКТА

SEBRA ПРЕДОСТАВЯ УДЪЛЖЕНА ГАРАНЦИЯ НА ПРОДУКТИТЕ С ЕТИКЕТ „ЦВЕТА“ НА ЕС ЗА ПЕРИОД ОТ 5 ГОДИНИ ОТ ДАТАТА НА ЗАКУПУВАНЕ. ГАРАНЦИЯТА ПОКРИВА СЧУПВАНЕ НА КОМПОНЕНТИ И ПОВРЕДИ ПРИ НОРМАЛНА ЛИЧНА УПОТРЕБА, ПРИЧИНЕНИ ОТ ДЕФЕКТНА ИЗРАБОТКА. МОЛЯ, ИМАЙТЕ ПРЕДВИД, ЧЕ ЕСТЕСТВЕНИТЕ ПРОМЕНИ, КОИТО СЕ ПОЯВЯВАТ В ДЪРВОТО, НЕ МОГАТ ДА СЕ СЧИТАТ ЗА ДЕФЕКТИ И SEBRA НЕ ГАРАНТИРА УСТОЙЧИВОСТ НА ЦВЕТА, СЪВПАДЕНИЕ НА ЦВЕТОВЕТЕ НА ПОВЪРХНОСТТА ИЛИ ТВЪРДОСТ, СТРУКТУРА ИЛИ ТЕКСТУРА.

АКО ЖАЛБАТА Е ОСНОВАТЕЛНА И ПОПАДА В ОБХВАТА НА ГОРЕСПОМЕНАТАТА ГАРАНЦИЯ, SEBRA ЩЕ ПОПРАВИ, ЗАМЕНИ ИЛИ КРЕДИТИРА ВЪПРОСНИЯ ПРОДУКТ В ЗАВИСИМОСТ ОТ КОНКРЕТНИЯ СЛУЧАЙ. РЕШЕНИЕТО ЗА ТОВА КАК ЩЕ СЕ ОБРАБОТИ ЖАЛБАТА СЕ ВЗЕМА ЕДИНСТВЕНО ОТ SEBRA. ПРИ ПОДАВАНЕ НА ГАРАНЦИОННА ПРЕТЕНЦИЯ ТРЯБВА ДА ПРЕДОСТАВИТЕ ПАРТИДЕН НОМЕР (НАМИРА СЕ НА ГЪРБА НА ТЕЗИ ИНСТРУКЦИИ ЗА МОНТАЖ И ПОД ОСНОВАТА НА ПРОДУКТА), КАКТО И ФАКТУРА ЗА ПОРЪЧКА.

ПРОЧЕТЕТЕ ПОВЕЧЕ ЗА ГАРАНЦИЯТА НА ПРОДУКТА НА WWW.SEBRA.DK

ГАРАНЦИЯТА СЕ ОТМЕНЯ:

- АКО ПРОДУКТЪТ ИМА ВИДИМИ СЛЕДИ ОТ ИЗНОСВАНЕ
- ПРИ ПРИЗНАЦИ НА ЗЛОУПОТРЕБА
- ПРИ ПРИЗНАЦИ НА ЛИПСВАЩА/НЕПРАВИЛНА ПОДДРЪЖКА СЪГЛАСНО РЪКОВОДСТВОТО ЗА ПОДДРЪЖКА
- АКО ПРОДУКТЪТ Е БИЛ ПОВРЕДЕН, НЕПРАВИЛНО СГЛОБЕН, ЕКСПЛОАТИРАН, ИЗПОЛЗВАН ИЛИ СЪХРАНЯВАН И Т.Н.
- ПРИ ИЗПОЛЗВАНЕТО НА МАТЕРИАЛИ НА ТРЕТИ СТРАНИ ВЪРХУ ПРОДУКТА ИЛИ ПРОМЕНИ В ПРОДУКТА, НАПРИМЕР НОВА БОЯ ИЛИ ЛАК.

ИЗХВЪРЛЯНЕ НА ПРОДУКТА - РЕЦИКЛИРАНЕ И РАЗГЛОБЯВАНЕ.

РАЗХЛАБЕТЕ РАЗЛИЧНИТЕ ВИНТОВЕ С ПОМОЩТА НА КРЪСТАТА ОТВЕРТКА И СЪОТВЕТНИТЕ ЧАСТИ НА ИНСТРУМЕНТА, КАТО ГИ ЗАВЪРТНЕТЕ ОБРАТНО НА ЧАСОВНИКОВАТА СТРЕЛКА, ЗА ДА ОТДЕЛИТЕ РАЗЛИЧНИТЕ ЧАСТИ.

СОРТИРАЙТЕ И ИЗХВЪРЛЕТЕ ЧАСТИТЕ, КАКТО СЛЕДВА:

- МЕТАЛНИТЕ И ПЛАСТМАСОВИТЕ ЧАСТИ МОГАТ ДА БЪДАТ ОТНЕСЕНИ В ПОДХОДЯЩ ЗАВОД ЗА РЕЦИКЛИРАНЕ И РЕЦИКЛИРАНИ.
- БОЯДИСАНОТО/ЛАКИРАНОТО ДЪРВО, ПЕРВАЗИТЕ И ДЪРВЕНИТЕ ДЮБЕЛИ МОГАТ ДА СЕ ПРЕДАДАТ В СЪОРЪЖЕНИЕ ЗА РЕЦИКЛИРАНЕ С ЦЕЛ ПОДХОДЯЩО ИЗХВЪРЛЯНЕ.

ВАЖНО:

СТРАНИЧНИТЕ ЧАСТИ С ЛЕТВИ ТРЯБВА ДА СЕ ОТСТРАНЯТ ВЕДНАГА ЩОМ ДЕТЕТО МОЖЕ ДА ИЗПЪЛЗИ ОТ ЛЕГЛОТО.

ЗА БЕЗОПАСНОСТТА НА ДЕТЕТО ВИ ПРЕПОРЪЧВАМЕ РЕДОВНО ДА ПРОВЕРЯВАТЕ ДАЛИ ВСИЧКИ ВИНТОВЕ И БОЛТОВЕ СА ЗАТЕГНАТИ, ТАКА ЧЕ ЛЕГЛОТО ДА НЕ МОЖЕ ДА СЕ РАЗПАДНЕ. СЪЩО ТАКА ТРЯБВА ДА ПРОВЕРИТЕ ДАЛИ НЯМА РАЗХЛАБЕНИ ВИНТОВЕ ИЛИ ЧАСТИ, ЗА КОИТО ДЕТЕТО МОЖЕ ДА СЕ ХВАНЕ ИЛИ ТАКИВА, КОИТО МОЖЕ ДА ПОГЪЛНЕ.

ИЗБЯГВАЙТЕ ДА БУТАТЕ ЛЕГЛОТО, ТЪЙ КАТО ТОВА КРИЕ РИСК ОТ СЧУПВАНЕ НА ОПОРНИТЕ КРАЧЕТА (В). ВИНАГИ ПОВДИГАЙТЕ ЛЕГЛОТО, АКО ТРЯБВА ДА ГО ПРЕМЕСТИТЕ.

ПРЕДУПРЕЖДЕНИЕ!

ИМАЙТЕ ПРЕДВИД РИСКОВЕТЕ, СВЪРЗАНИ С ОТКРИТ ПЛАМЪК И ДРУГИ СИЛНИ ИЗТОЧНИЦИ НА ТОПЛИНА, НАПР. ЕЛЕКТРИЧЕСКИ НАГРЕВАТЕЛИ, ГАЗОВИ ПЕЧКИ И ДР., В БЛИЗОСТ ДО ЛЕГЛОТО НА ДЕТЕТО.

НЕ ИЗПОЛЗВАЙТЕ ЛЕГЛОТО, АКО ЧАСТИ ОТ НЕГО СА СЧУПЕНИ, СКЪСАНИ ИЛИ ЛИПСВАТ, И ИЗПОЛЗВАЙТЕ САМО РЕЗЕРВНИ ЧАСТИ, ОДОБРЕНИ ОТ ПРОИЗВОДИТЕЛЯ.

НЕ ОСТАВЯЙТЕ НИЩО В ЛЕГЛОТО И НЕ ПОСТАВЯЙТЕ ЛЕГЛОТО В БЛИЗОСТ ДО ДРУГО ИЗДЕЛИЕ, ВЪРХУ КОЕТО ДЕТЕТО МОЖЕ ДА СЕ ЗАДЪРЖИ ИЛИ КОЕТО ПРЕДСТАВЛЯВА РИСК ОТ ЗАДУШАВАНЕ, НАПР. ПАНДЕЛКИ, ШНУРОВЕ ЗА ЗАВЕСИ/ЩОРИ И ДР.

НЕ ИЗПОЛЗВАЙТЕ ДЕТСКОТО ЛЕГЛО С ПОВЕЧЕ ОТ ЕДИН МАТРАК

ET

OLULINE – HOIDKE HILISEMAKS KASUTAMISEKS ALLES: LUGEGE HOOLIKALT

SEBRA BED, BABY & JR. ON PIKENDATAV VOODI, MILLE SAAB TAVALISELT MUUTA BEEBIVOODIST LAPSEVOODIKS. VOODI ETENÄHTUD MAKSIMAALNE KANDEVÕIME ON 15 KG VOODIPÕHJA ÜLEMISE ASENDIS JA 80 KG KESKMISE JA ALUMISE ASENDIS. VOODIPÕHJA ALUMINE ASEND ON KÕIGE OHUTUM JA VOODIPÕHI PEAKS ALATI OLEMA SELLES ASENDIS, KUI LAPS SUUDAB ISTUDA.

TOODE ON ETTE NÄHTUD KODUSEKS KASUTAMISEKS SISERUUMIDES.

TOOTE KAAL: 33 KG.

TESTIMINE JA NÕUETE VASTAVUS: VOODI ON TESTITUD VASTAVALT STANDARDILE EN 716-1:2017+AC:2019.

TOOTE OSAD JA KOKKUPANEK

TOOTE PEAB KOKKU PANEMA TÄISKASVANU.

TOODE SISALDAB VÄIKESI OSI, MIDA TULEB HOIDA VÄIKELASTELE KÄTTESAAMATUSE KOHAS. OHTUDE VÄLTIMISEKS TULEB TOODE KOKKU PANNA TÄPSELT VASTAVALT TOOTJA JUHISTELE.

VÕIMALUSE KORRAL HOIDKE PAKEND ALLES, ET TOODET SAAKS VAJADUSEL HILJEM LADUSTADA. PAKENDI KASUTUSEST KÕRVALDAMISEL TULEB JÄRGIDA KOHALIKE EESKIRJU.

JÄRGIGE KOKKUPANEKU JUHISEID JA TUTVUGE ERINEVATE ETAPPIDEGA (A, B JA C) (VT LK 36) ENNE KOKKUPANEMISE ALUSTAMIST.

MATERJALID

VT LEHEKÜLJELT 56-59 KOMPONENTIDE ÜLEVAADET.

TOODET EI OLE TÕDELDUD DESINFITSEERIMISEKS BIOTSIIDIDEGA JA SEE EI SISALDA NEID.

PÕORAKE ERILIST TÄHELEPANU LAPSELE, KUI TAL ON TULEMAS HAMBAD, SEST ISEGI VOODI KÕVA SERV/LAUAKÜLG VÕIB SEL AJAL TEDA NÄRIMA AHVATLEDA, ET LEEVENDADA IGEEMETE SÜGELUST.

HOOLDUSJUHEND – PUHASTAMINE JA HOOLDUS

PUIT ON LOODUSLIK MATERJAL, MIS KOHANEB ÜMBRITSEVA KESKKONNAGA. SEEPÄRAST KAITSKE TOODET TUGEVA SOOJUSE ALLIKATE, NÄITEKS RADIAATORITE, PUUKÜTTEGA AHJUDE JMS EEST, ET VÄLTIDA PUIDU KUIVAMIST. SAMUTI TULEKS TOODET KAITSVA OTSESE PÄIKESEVALGUSE EEST, ET VÄLTIDA PLEEKIMIST JA NIISKUSE KÕIKUMIST. SUURTE TEMPERatuurimuutuste või kõrge õhuniiskuse mõju võib samuti toodet kahjustada, mistõttu tuleb kasutamisel ja ladustamisel seda arvestada.

PUHASTAGE TOODET SOOJAS SEEBIVEES LEOTATUD JA VÄLJA VÄÄNATUD PEHME LAPIGA. SEEJÄREL PÜHKIGE TOODE LAPIGA KUIVAKS. ÄRGE KASUTAGE KUNAGI PUHASTAMISEKS ABRASIIVSEID PUHASTUSVAHENDEID, ALKOHOLIPÕHISEID VAHENDEID, VALGENDAMISAINENDEID EGA TERAVID ESEMEID.

MADRATS

VOODIPÕHJA KÕRGUST SAAB REGULEERIDA KAHELE ERINEVALE KÕRGUSELE. MADRATS JA VOODI ÜLAOSA VAHELINE KAUGUS EI TOHI KUNAGI OLLA VÄIKSEM KUI 200 MM ÜLEMISE ASENDIS JA 500 MM ALUMISE ASENDIS. MADRATS MAKSIMAALNE PAKSUS KÕIGE MADALAMAS ASENDIS ON MÄRGITUD VOODIPOSTIL OLEVA TÄHISEGA. SEBRA VOODI MADRATS MINIMAALNE SUURUS PEAB OLEMA 110 × 68 CM, KUI TOODE ON KOKKU PANDUD BEEBIVOODIKS. MADRATS PIKKUS JA LAIUS PEAVAD OLEMA SELLES, ET VAHE MADRATS NING VOODI KÜLGEDE JA OTSTE VAHEL EI ÜLETAKS 30 MM.

VARUOSAD

SEBRA PAKUB SELLE TOOTE JAOKS VARUOSI. KUI OSAD OSUTUVAD TAVAPÄRASE ERAKASUTUSE KÄIGUS DEFECTSEKS, ANTAKSE VARUOSAD KEHTIVA OSTUKVIITUNGI ESITAMISEL 5 AASTA JOOKSUL ALATES OSTUKUUPÄEVAST TASUTA. KUI OSAD ON VÄÄRKASUTUSE TÕTTU KAHJUSTUNUD VÕI KADUNUD, ON VÕIMALIK VARUOSI OSTA. LISATEAVET SELLE KOHTA, KUIDAS JA KUST SAAB VARUOSI OSTA, LEIATE AADRESSILT WWW.SEBRA.DK.

TOOTE GARANTIINGIMUSED

SEBRA ANNAB EL-I LILLEMÄRGISEGA TOODETELE LAIENDATUD TOOTEGARANTII, MIS KESTAB 5 AASTAT ALATES OSTUKUUPÄEVAST. GARANTII HÕLMAB KOMPONENTIDE PURUNEMIST JA KAHJUSTUST, MIS ON TEKINUD TAVAPÄRASE ERAKASUTUSE KÄIGUS JA MILLE PÕHJUSEKS ON TÕÕDEFEKTIID. PIDAGE MEELES, ET PUIDUS ESINEVAID LOODUSLIKKE ERINEVUSI EI SAA LUGEDA DEFECTIDEKS JA SEBRA GARANTII EI HÕLMA VÄRVIKINDLUST, PINNA VÄRVIDE VASTAVUST, PUIDU KÕVADUST VÕI TEKSTUURI.

KUI PRETENSIOON ON PÕHJENDATUD JA KUULUB EESPOOL NIMETATUD GARANTII ALLA, PARANDAB SEBRA KÕNEALUSE TOOTE, VAHETAB SELLE VÄLJA VÕI TAGASTAB OSTUSUMMA, OLENEVALT KONKREETSEST JUHTUMIST. OTSUSE PRETENSIOONI LAHENDAMISE KOHTA TEEB ÜKSNES SEBRA. GARANTIINÕUDE ESITAMISEL PEATE ESITAMA PARTII NUMBRI (SELLE LEIATE KÄESOLEVATE KOOSTEJUHIESTE TAGAKÜLJELT JA TOOTE PÕHJA ALT) KOOS TELLIMUSARVEGA.

LISATEAVET TOOTE GARANTII KOHTA LEIATE AADRESSILT WWW.SEBRA.DK

GARANTII EI KEHTI JÄRGMISTEL JUHTUDEL

- TOODE, MILLEL ON NÄHTAVAD KULUMISJÄLJED
- VÄÄRKASUTUSE TUNNUSED
- MÄRGID PUUDULIKUST/VALEST HOOLDUSEST, MIS EI VASTA HOOLDUSJUHENDELE
- TOODE ON KAHJUSTATUD, VALESTI KOKKU PANDUD, SEDA ON VALESTI KASUTATUD VÕI LADUSTATUD JNE
- KOLMANDATE OSAPOOLTE MATERJALIDE KASUTAMINE TOOTES VÕI TOOTE MUUTMINE, NT UUS VÄRV VÕI LAKK

TOOTE KASUTUSEST KÕRVALDAMINE – RINGLUSSEVÕTT JA DEMONTEERIMINE.

KEERAKE ERINEVAD KRUIVID LAHTI RISTPEAKRUVIKEERAJA JA TEISTE VASTAVATE TÖÖRIISTADE ABIL, ET ERALDADA ERINEVAD OSAD VASTUPÄEVA KEERATES.

SORTEERIGE JA KÕRVALDAGE OSAD JÄRGMISELT:

- METALL- JA PLASTOSAD VÕIB VIIA SOBIVASSE RINGLUSSEVÕTUPUNKTI JA SUUNATA NEED RINGLUSSE.
- VÄRVITUD/LAKITUD PUIDU, PÕHJALAUAD JA PUIDUST TÕÕBLID VÕIB TOIMETA RINGLUSSEVÕTUPUNKTI SOBIVAKS KASUTUSEST KÕRVALDAMISEKS.

OLULINE:

LIISTUDEGA KÜLGSEKTSIOONID TULEB EEMALDADA KOHE, KUI LAPS ON VÕIMELINE ISE VOODIST VÄLJA TULEMA.

LAPSE OHUTUSE HUVIDES SOOVITAME REGULAARSELT KONTROLLIDA, ET KÕIK KRUIVID JA POLDID OLEKSID KINNI, NII ET VOODI EI SAAKS KOOST LAHTI TULLA. SAMUTI TULEKS VEENDUDA, ET EI ESINE LAHTISEID KRUIVID VÕI OSI, MILLE KÜLGE LAPS VÕIB TAKERDUDA VÕI MIDA ON VÕIMALIK ALLA NEELATA.

VÄLTIGE VOODI LÜKATES NIHTUMIST, KUNA SEE PÕHJUSTAB TUGIJALGADE PURUNEMISE OHU (B). TÕSTKE ALATI VOODIT, KUI TEIL ON VAJA SEDA LIIGUTADA.

HOIATUS!

ARVESTAGE RISKE, MIS ON SEOTUD LAHTISE TULE JA MUUDE TUGEVA SOOJUSE ALLIKATEGA, NT ELEKTRIKÜTTESEADMETE, GAASPLIITIDE VMS KASUTAMISEGA LAPSE VOODI LÄHEDEL.

ÄRGE KASUTAGE VOODIT, KUI SELLE OSAD ON KATKI, HÕÖRDUNUD VÕI PUUDUVAD, NING KASUTAGE AINULT TOOTJA POOLT HEAKS KIIDETUD VARUOSI.

ÄRGE JÄTKE VOODISSE MIDAGI JA ÄRGE ASETAGE VOODIT MÕNE MUU TOOTE LÄHEDESSE, MILLELE LAPS VÕIB ASTUDA VÕI MIS VÕIB PÕHJUSTADA LÄMBUMIS- VÕI KÄGISTAMISOHTU, NT PAELAD, KARDINATE NÕÖRID VMS.

ÄRGE KASUTAGE VOODIT ROHKEM KUI ÜHE MADRATSIGA.

FI TÄRKEÄÄ – SÄILYÄ MYÖHEMPÄÄ KÄYTTÖÄ VARTEN: LUE HUOLELLISESTI

SEBRA BED, BABY & JR. ON JATKETTAVA SÄNKY, JONKA VOI MUUTTAU VAUVANSÄNGYSTÄ JUNIORISÄNGYKSI. SÄNKY ON SUUNNETTU KESTÄMÄÄN ENINTÄÄN 15 KG PAINON, KUN SÄNGYN POHJA ON ASENETTU YLIMMÄLLE TASOLLE, JA 80 KG PAINON, KUN SÄNGYN POHJA ON ASENETTU ALIMMALLE TASOLLE. SÄNGYN POHJAN ASENTAMINEN ALIMMALLE TASOLLE ON TURVALLISINTA, JA SÄNGYN POHJAN TULISI OLLA AINA ALIMMALLA TASOLLA, KUN LAPSI OSAA NOUSTA ISTUMAAN. TUOTE ON SUUNNETTU KOTIKÄYTTÖÖN SISÄTILOISSA.

TUOTTEEN PAINO: 33 KG.

TESTAUS JA VAATIMUSTENMUKAISUUS: SÄNKY ON TESTATTU STANDARDIN EN 716-1:2017+AC:2019 MUKAISESTI.

TUOTTEEN OSAT JA KOKOAMINEN

VAIN AIKUINEN SAA KOOA TUOTTEEN.

TUOTE SISÄLTÄÄ PIENIÄ OSIA, JOTKA ON PIDETTÄVÄ POISSA PIENTEN LASTEN ULOTUVILTA. TURVALLISUUSRISKIN VÄLTÄMISEKSI TUOTE ON KOOTTAVA TÄSMÄLLEEN

VALMISTAJAN OHJEIDEN MUKAISESTI.

JOS MAHDOLLISTA, SÄILYTÄ PAKKAUS, JOTTA TUOTETTA VOIDAAN TARVITTAESSA SÄILYTTÄÄ SIINÄ MYÖHEMMIN. PAKKAUSTA HÄVITETTÄESSÄ ON NOUDATETTAVA PAIKALLISIA MÄÄRÄYKSIÄ.

NOUDATA KOKOAMISOHJEITA JA TUTUSTU SÄNGYN ERI VAIHEISIIN (A, B JA C, KATSO SIVU 36), ENNEN KUIN ALOITAT KOKOAMISEN.

MATERIAALIT

KATSO SIVULTA 56-59 YLEISKATSAUS OSISTA.

TUOTETTA EI OLE KÄSITELTY BIOSIDITUOTTEILLA, EIKÄ SE SISÄLLÄ BIOSIDITUOTTEITA DESINFIOINTIAINEENA.

OLE ERITYISEN TARKKANA, KUN LAPSELLE PUHKEAA HAMPAITA. TÄLLÖIN JOPA SÄNGYN KOVA REUNA JA PINNAT VOIVAT TUNTUA HOUKUTTELEVILTA, KUN HÄN YRITTÄÄ LIEVITTÄÄ IKENIEN KUTINAA.

HUOLTO-OPAS – PUHDISTUS JA HOITO

PUU ON ELÄVÄ LUONNONMATERIAALI, JOKA MUKAUTUU YMPÄRISTÖÖNSÄ. SUOJAA SIIS TUOTE VOIMAKKAILTA LÄMMÖNLÄHEILTÄ, KUTEN LÄMPÖPATTEREILTA JA PUULÄMMITTEISILTÄ UUNEILTA, JOTTA PUU EI PÄÄSE KUIVUMAAN. TUOTE ON MYÖS SUOJATTAVA SUORALTA AURINGONVALOLTA HAALISTUMISEN JA KOSTEUDEN VAHTELUN ESTÄMISEKSI. JYRKÄT LÄMPÖTILANVAIHELUT TAI KORKEA ILMANKOSTEUS VOIVAT MYÖS VAHINGOITTA TUOTETTA, JA TÄMÄ ON OTETTAVA HUOMIOON SEN KÄYTÖSSÄ JA SÄILYTYKSESSÄ.

PUHDISTA TUOTE PEHMEÄLLÄ LIINALLA, JOKA ON KASTETTU LÄMPIMÄÄN SAIPPUA-VETEEN JA VÄÄNNETTY. KUIVAA TUOTE PYYHKIMÄLLÄ SE LOPUKSI KUIVAKSI VÄÄNNETYLLE LIINALLA. ÄLÄ KOSKAAN KÄYTÄ TUOTTEEN PUHDISTUKSEEN HANKAAVIA PUHDISTUSAINEITA, ALKOHOLIPOHJaisia AINEITA, VALKAISUAINEITA TAI TERÄVIÄ ESINEITÄ.

PATJA

SÄNGYN POHJAN KORKEUTTA VOIDAAN SÄÄTÄÄ. VALITTAVIDSSA ON KAKSI ERI TASOA. PATJAN JA SÄNGYN YLÄREUNAN VÄLINEN ETÄISYYS EI SAA KOSKAAN OLLA PIENEMPI KUIN 20 CM, KUN POHJA ON YLIMMÄLLÄ TASOLLA, EIKÄ PIENEMPI KUIN 50 CM, KUN POHJA ON ALIMMALLA TASOLLA. PATJAN ENIMMÄISPÄKSUUDEN ALIMMALLA TASOLLA OSOITTA SÄNGYN JALASSA OLEVA MERKKI. SEBRA-SÄNGYN PATJAN MITTOJEN ON OLTAVA VÄHINTÄÄN 110 CM X 68 CM, KUN SE ON KOOTTU VAUVOJEN PINNASÄNGYKSI. PATJAN PITUUDEN JA LEVEYDEN ON OLTAVA SELLAINEN, ETTÄ PATJAN JA SÄNGYN SIVUJEN JA PÄIDEN VÄLIIN JÄÄ ENINTÄÄN 3 CM LEVYINEN TILA.

VARAOSAT

SEBRA TARJOAA VARAOSIA TÄHÄN TUOTTEESEEN. JOS OSISSA HAVAITAAN TAVANOMAISEN YKSITYISKÄYTÖN JÄLKEEN VIKOJA, VARAOSAT TOIMITETAAN MAKSUTTA VOIMASSA OLEVAA KUITTIA VASTAAN 5 VUODEN AJAN OSTOPÄIVÄSTÄ. JOS OSAT VAHINGOITUVAT VÄÄRINKÄYTÖN VUOKSI TAI KATOAVAT, VARAOSIA ON SAATAVILLA. LUE LISÄÄ VARAOSIEN HANKKIMISESTA OSOITTEESTA WWW.SEBRA.DK

TUOTTEEN TAKUUEHDOT

SEBRA MYÖNTÄÄ EU-KUKKAMERKINNÄLLÄ VARUSTETUILLE TUOTTEILLE LAAJENNETUN TUOTETAKUUN, JOKA ON VOIMASSA 5 VUOTTA OSTOPÄIVÄSTÄ. TAKUU KATTA AOSIEN RIKKOUTUMISEN JA TAVANOMAISSA YKSITYISKÄYTÖSSÄ TARAHTUVAT VAHINGOT, JOTKA JOHTUVAT VALMISTUSVIRHEESTÄ. HUOMAA, ETTÄ PUUN LUONNOLLISIA VAIHELUITA EI VOIDA PITÄÄ VIKOINA EIKÄ SEBRA TAKAA VÄRIEN PYSYVYYTTÄ, PINNAN VÄRIEN YHTEENSOPIVUUTTA EIKÄ KOVUUTTA, PUUN SYIDEN MUOTOA TAI TUNTUMAA.

JOS REKLAMAATIO ON PERUSTELTU JA KUULUU EDELLÄ MAINITUN TAKUUN PIIRIIN, SEBRA KORJAA, VAIHTAA TAI HYVITTÄÄ KYSEISEN TUOTTEEN TAPAUKSESTA RIIPPUEN. PÄÄTÖKSEN REKLAMAATION RATKAISEMISESTA TEKEE YKSINOMAAN SEBRA. TAKUU-REKLAMAATIOITA TEHDESSÄ SINUN ON ILMOITETTAVA ERÄNUMERO (JOKA ON NÄIDEN KOKOAMISOHJEIDEN TAKANA JA TUOTTEEN POHJAN ALLA) SEKÄ TILAUKSESI LASKUN TIEDOT. LUE LISÄÄ TUOTETAKUUSTA OSOITTEESSA WWW.SEBRA.DK

TAKUU RAUKEAA, JOS

- TUOTTEESSA ON NÄKYVIÄ KULUMISJÄLKIÄ.
- MERKKEJÄ VÄÄRINKÄYTÖSTÄ.
- MERKKEJÄ PUUTTUVASTA TAI VIRHEELLISESTÄ HUOLLOSTA HUOLTO-OPPAAN MUKAISESTI.
- TUOTE ON VAHINGOITUNUT, SE ON KOOTTU VÄÄRIN, SITÄ ON KÄYTETTY VÄÄRIN TAI VARASTOITU VÄÄRIN JNE.
- TUOTTEESEEN ON KÄYTETTY KOLMANNEN OSAPUOLEN MATERIAALEJA TAI TUOTTEESEEN ON TEHTY MUUTOKSIA, ESIMERKIKSI UUSI MAALI TAI LAKKA.

TUOTTEEN HÄVITTÄMINEN – KIERRÄTYS JA PURKAMINEN.

LÖYSÄÄ KAIKKI RUUVIT RISTIPÄÄRUUVIMEISSELILLÄ JA VASTAAVILLA TYÖKALUOSILLA KIERTÄMÄLLÄ NIITÄ VASTAPÄIVÄÄN ERI OSIEN IRROTTAMISEKSI.

LAJITTELE JA HÄVITÄ OSAT SEURAAVASTI:

- METALLI- JA MUOVIOSSAT VOIDAAN VIEDÄ KIERRÄTYKSEEN PAIKALLISTEN KIERRÄTYSÄÄNTÖJEN MUKAISESTI.
- MAALATTU/LAKATTU PUU, POHJALEVY TAI PUUTULPAT VOIDAAN TOIMITTAA KIERRÄTYSLAITOKSEEN HÄVITYSTÄ VARTEN.

TÄRKEÄÄ:

SÄNGYN PINNALAIDAT ON POISTETTAVA HETI, KUN LAPSI PYSTYY KIIPEÄMÄÄN POIS SÄNGYSTÄ.

LAPSESI TURVALLISUUDEN VUOKSI SUOSITTELEMME, ETTÄ TARKISTAT SÄÄNNÖLLISESTI KAIKKIEN RUUVIEN JA PULTTIEN TIUKAN KIINNITTÄMISEN, JOTTA SÄNKY EI PÄÄSE HAJOAMAAN. TARKISTA MYÖS, ETTÄ TUOTTEESEEN JÄÄ IRTONAISIA RUUVEJA TAI OSIA, JOIHIN LAPSI VOI JUUTTUA KIINNI TAI JOTKA LAPSI VOI NIELLÄ.

VÄLTÄ SÄNGYN TYÖNTÄMISTÄ, SILLÄ TÄLLÖIN TUKIJALAT SAATTAVAT MURTUA (B). SIIRRÄ SÄNKYÄ AINA KANTAMALLA.

VAROITUS!

OLE TIETOINEN AVOTULEN JA MUIDEN VOIMAKKAIDEN LÄMMÖNLÄHTEIDEN, KUTEN SÄHKÖLÄMMITTIMIEN JA KAASULIESIEN, AIHEUTTAMISTA RISKEISTÄ LAPSEN SÄNGYN LÄHEISYYDESSÄ.

ÄLÄ KÄYTÄ SÄNKYÄ, JOS SEN OSAT OVAT RIKKI, REPEUTUNEET TAI PUUTTUVA, JA KÄYTÄ VAIN VALMISTAJAN HYVÄKSYMIÄ VARAOSIA.

ÄLÄ JÄTÄ SÄNKYÄN MITÄÄN ÄLÄKÄ SIIJOITA SÄNKYÄ SELLAISTEN TUOTTEIDEN LÄHEISYYTEEN, JOIDEN PÄÄLLÄ LAPSI VOI SEISTÄ TAI JOTKA AIHEUTTAVAT TUKEHTUMISTA KURISTUMISVAARAN, KUTEN ESIMERKIKSI NAUHAT TAI VERHOJEN TAI SÄLEKAIH-DINTEN NARUT.

ÄLÄ KÄYTÄ PINNASÄNGYSSÄ USEAMPAA KUIN YHTÄ PATJAA.

EL

ΣΗΜΑΝΤΙΚΟ - ΦΥΛΑΞΤΕ ΓΙΑ ΜΕΛΜΟΝΤΙΚΗ ΧΡΗΣΗ: ΔΙΑΒΑΣΤΕ ΠΡΟΣΕΚΤΙΚΑ

TO SEBRA BED, BABY & JR. EINAI ENA ΠΤΥΣΣΟΜΕΝΟ ΚΡΕΒΑΤΙ ΠΟΥ ΜΕΤΑΤΡΕΠΕΤΑΙ ΑΠΟ ΒΡΕΦΙΚΟ ΚΡΕΒΑΤΙ ΣΕ ΠΑΙΔΙΚΟ. ΤΟ ΚΡΕΒΑΤΙ ΕΙΝΑΙ ΣΧΕΔΙΑΣΜΕΝΟ ΓΙΑ ΜΕΓΙΣΤΟ ΒΑΡΟΣ 15 KG ΣΤΗΝ ΠΑΝΩ ΡΥΘΜΙΣΗ ΤΗΣ ΒΑΣΗΣ ΤΟΥ ΚΡΕΒΑΤΙΟΥ ΚΑΙ 80 KG ΣΤΗΝ ΚΕΝΤΡΙΚΗ ΚΑΙ ΤΗΝ ΚΑΤΩ ΡΥΘΜΙΣΗ. Η ΚΑΤΩ ΡΥΘΜΙΣΗ ΤΗΣ ΒΑΣΗΣ ΤΟΥ ΚΡΕΒΑΤΙΟΥ ΕΙΝΑΙ Η ΑΣΦΑΛΕΣΤΕΡΗ ΚΑΙ Η ΒΑΣΗ ΤΟΥ ΚΡΕΒΑΤΙΟΥ ΘΑ ΠΡΕΠΕΙ ΝΑ ΒΡΙΣΚΕΤΑΙ ΠΑΝΤΑ ΣΕ ΑΥΤΗ ΤΗ ΘΕΣΗ ΟΤΑΝ ΤΟ ΠΑΙΔΙ ΜΠΟΡΕΙ ΝΑ ΚΑΘΙΣΕΙ. ΤΟ ΠΡΟΪΟΝ ΕΧΕΙ ΣΧΕΔΙΑΣΤΕΙ ΓΙΑ ΟΙΚΙΑΚΗ ΧΡΗΣΗ ΣΕ ΕΣΩΤΕΡΙΚΟΥΣ ΧΩΡΟΥΣ.

ΤΟ ΒΑΡΟΣ ΤΟΥ ΠΡΟΪΟΝΤΟΣ: 33 KG.

ΔΟΚΙΜΕΣ ΚΑΙ ΣΥΜΜΟΡΦΩΣΗ: ΤΟ ΚΡΕΒΑΤΙ ΕΧΕΙ ΥΠΟΒΛΗΘΕΙ ΣΕ ΔΟΚΙΜΕΣ ΚΑΤΑ ΤΟ ΠΡΟΤΥΠΟ EN 716-1:2017+AC:2019.

ΕΞΑΡΤΗΜΑΤΑ ΚΑΙ ΣΥΝΑΡΜΟΛΟΓΗΣΗ ΠΡΟΪΟΝΤΟΣ

ΤΟ ΠΡΟΪΟΝ ΠΡΕΠΕΙ ΝΑ ΣΥΝΑΡΜΟΛΟΓΕΙΤΑΙ ΑΠΟ ΕΝΗΛΙΚΑ.

ΑΥΤΟ ΤΟ ΠΡΟΪΟΝ ΠΕΡΙΕΧΕΙ ΜΙΚΡΑ ΕΞΑΡΤΗΜΑΤΑ. ΚΑΤΑ ΣΥΝΕΠΕΙΑ, ΘΑ ΠΡΕΠΕΙ ΝΑ ΦΥΛΑΣΣΕΤΑΙ ΜΑΚΡΙΑ ΑΠΟ ΜΙΚΡΑ ΠΑΙΔΙΑ. ΠΡΟΣ ΑΠΟΦΥΓΗ ΤΥΧΟΝ ΚΙΝΔΥΝΟΥ ΓΙΑ ΤΗΝ ΑΣΦΑΛΕΙΑ, ΤΟ ΠΡΟΪΟΝ ΠΡΕΠΕΙ ΝΑ ΣΥΝΑΡΜΟΛΟΓΕΙΤΑΙ ΑΚΡΙΒΩΣ ΣΥΜΦΩΝΑ ΜΕ ΤΙΣ ΟΔΗΓΙΕΣ ΤΟΥ ΚΑΤΑΣΚΕΥΑΣΤΗ.

ΕΑΝ ΕΙΝΑΙ ΔΥΝΑΤΟΝ, ΦΥΛΑΞΤΕ ΤΗ ΣΥΣΚΕΥΑΣΙΑ, ΩΣΤΕ ΤΟ ΠΡΟΪΟΝ ΝΑ ΜΠΟΡΕΙ ΑΡΓΟΤΕΡΑ ΝΑ ΑΠΟΘΗΚΕΥΤΕΙ, ΕΑΝ ΕΙΝΑΙ ΑΠΑΡΑΙΤΗΤΟ. ΚΑΤΑ ΤΗΝ ΑΠΟΡΡΙΨΗ ΤΗΣ ΣΥΣΚΕΥΑΣΙΑΣ, ΘΑ ΠΡΕΠΕΙ ΝΑ ΣΥΜΜΟΡΦΩΝΕΣΤΕ ΜΕ ΤΟΥΣ ΤΟΠΙΚΟΥΣ ΚΑΝΟΝΙΣΜΟΥΣ.

ΑΚΟΛΟΥΘΗΣΤΕ ΤΙΣ ΟΔΗΓΙΕΣ ΣΥΝΑΡΜΟΛΟΓΗΣΗΣ ΚΑΙ ΕΞΟΙΚΕΙΩΘΕΙΤΕ ΜΕ ΤΑ ΔΙΑΦΟΡΑ ΣΤΑΔΙΑ ΤΟΥ ΚΡΕΒΑΤΙΟΥ (Α, Β ΚΑΙ Γ). (ΒΛΕΠΕ ΣΕΛΙΔΑ 36) ΠΡΙΝ ΞΕΚΙΝΗΣΕΤΕ ΤΗ ΣΥΝΑΡΜΟΛΟΓΗΣΗ.

ΥΛΙΚΑ

ΔΕΙΤΕ ΤΗ ΣΕΛΙΔΑ 56-59 ΓΙΑ ΕΠΙΣΚΟΠΗΣΗ ΤΩΝ ΕΞΑΡΤΗΜΑΤΩΝ.

ΤΟ ΠΡΟΪΟΝ ΔΕΝ ΕΧΕΙ ΥΠΟΣΤΕΙ ΕΠΕΞΕΡΓΑΣΙΑ ΟΥΤΕ ΠΕΡΙΕΧΕΙ ΒΙΟΚΤΟΝΑ ΠΡΟΪΟΝΤΑ ΩΣ ΑΠΟΛΥΜΑΝΤΙΚΑ.

ΔΩΣΤΕ ΙΔΙΑΙΤΕΡΗ ΠΡΟΣΟΧΗ ΣΤΟ ΠΑΙΔΙ ΣΑΣ ΟΤΑΝ ΒΓΑΖΕΙ ΔΟΝΤΙΑ, ΕΠΕΙΔΗ ΓΙΑ ΝΑ ΑΝΑΚΟΥΦΙΣΤΕΙ ΑΠΟ ΤΟΝ ΠΟΝΟ ΣΤΑ ΟΥΛΑ ΜΠΟΡΕΙ ΚΑΛΙΣΤΑ ΝΑ ΔΑΓΚΩΣΕΙ ΑΚΟΜΗ ΚΑΙ ΤΗ ΣΚΛΗΡΗ ΑΚΡΗ ΤΟΥ ΚΡΕΒΑΤΙΟΥ/ΤΑ ΚΑΓΚΕΛΑ.

ΟΔΗΓΟΣ ΣΥΝΤΗΡΗΣΗΣ - ΚΑΘΑΡΙΣΜΟΣ ΚΑΙ ΦΡΟΝΤΙΔΑ

ΤΟ ΞΥΛΟ ΕΙΝΑΙ ΖΩΝΤΑΝΟ ΦΥΣΙΚΟ ΥΛΙΚΟ ΠΟΥ ΠΡΟΣΑΡΜΟΖΕΤΑΙ ΣΤΟ ΠΕΡΙΒΑΛΛΟΝ ΤΟΥ.

ΕΠΟΜΕΝΩΣ, ΠΡΟΣΤΑΤΕΥΕΤΕ ΤΟ ΠΡΟΪΟΝ ΑΠΟ ΙΣΧΥΡΕΣ ΠΗΓΕΣ ΘΕΡΜΟΤΗΤΑΣ, ΟΠΩΣ ΚΑΛΟΡΙΦΕΡ, ΞΥΛΟΣΟΜΠΕΣ Κ.Λ.Π., ΓΙΑ ΝΑ ΑΠΟΦΥΓΕΤΕ ΤΗΝ ΞΗΡΑΝΣΗ ΤΟΥ ΞΥΛΟΥ. ΘΑ ΠΡΕΠΕΙ ΕΠΙΣΗΣ ΝΑ ΠΡΟΣΤΑΤΕΥΕΤΕ ΤΟ ΠΡΟΪΟΝ ΑΠΟ ΤΟ ΑΜΕΣΟ ΗΛΙΑΚΟ ΦΩΣ ΓΙΑ ΝΑ ΑΠΟΦΥΓΕΤΕ ΤΟ ΞΕΘΩΡΙΑΣΜΑ ΚΑΙ ΤΙΣ ΔΙΑΚΥΜΑΝΣΕΙΣ ΤΗΣ ΥΓΡΑΣΙΑΣ. Η ΕΚΘΕΣΗ ΣΕ ΑΚΡΑΙΕΣ ΔΙΑΚΥΜΑΝΣΕΙΣ ΤΗΣ ΘΕΡΜΟΚΡΑΣΙΑΣ Η ΣΕ ΕΝΤΟΝΗ ΥΓΡΑΣΙΑ ΜΠΟΡΕΙ ΕΠΙΣΗΣ ΝΑ ΦΘΕΙΡΕΙ ΤΟ ΠΡΟΪΟΝ ΚΑΙ, ΩΣ ΕΚ ΤΟΥΤΟΥ, ΘΑ ΠΡΕΠΕΙ ΝΑ ΛΑΜΒΑΝΕΤΑΙ ΥΠΟΨΗ ΚΑΤΑ ΤΗΝ ΧΡΗΣΗ ΚΑΙ ΤΗΝ ΑΠΟΘΗΚΕΥΣΗ ΤΟΥ.

ΚΑΘΑΡΙΖΕΤΕ ΤΟ ΠΡΟΪΟΝ ΜΕ ΖΕΣΤΗ ΣΑΠΟΥΝΑΔΑ ΚΑΙ ΠΑΝΙ ΠΟΥ ΘΑ ΣΤΥΒΕΤΕ ΚΑΛΑ. ΣΚΟΥΠΙΖΕΤΕ ΜΕ ΚΑΛΑ ΣΤΥΜΜΕΝΟ ΠΑΝΙ. ΠΟΤΕ ΜΗΝ ΧΡΗΣΙΜΟΠΟΙΕΙΤΕ ΛΕΙΑΝΤΙΚΑ ΚΑΘΑΡΙΣΤΙΚΑ, ΑΛΚΟΟΛΟΥΧΑ ΜΕΣΑ, ΛΕΥΚΑΝΤΙΚΑ Η ΑΙΧΜΗΡΑ ΑΝΤΙΚΕΙΜΕΝΑ ΚΑΤΑ ΤΟΝ ΚΑΘΑΡΙΣΜΟ.

ΣΤΡΩΜΑ

ΤΟ ΥΨΟΣ ΤΗΣ ΒΑΣΗΣ ΤΟΥ ΚΡΕΒΑΤΙΟΥ ΡΥΘΜΙΖΕΤΑΙ ΣΕ 2 ΔΙΑΦΟΡΕΤΙΚΕΣ ΒΑΘΜΙΔΕΣ. Η ΑΠΟΣΤΑΣΗ ΑΠΟ ΤΟ ΣΤΡΩΜΑ ΕΩΣ ΤΗΝ ΚΟΡΥΦΗ ΤΟΥ ΚΡΕΒΑΤΙΟΥ ΔΕΝ ΠΡΕΠΕΙ ΠΟΤΕ ΝΑ ΕΙΝΑΙ ΜΙΚΡΟΤΕΡΗ ΑΠΟ 200 ΜΜ ΣΤΗΝ ΠΑΝΩ ΘΕΣΗ ΚΑΙ 500 ΜΜ ΣΤΗΝ ΚΑΤΩ ΘΕΣΗ. ΤΟ ΜΕΓΙΣΤΟ ΠΑΧΟΣ ΤΟΥ ΣΤΡΩΜΑΤΟΣ ΣΤΗΝ ΚΑΤΩ ΘΕΣΗ ΥΠΟΔΕΙΚΝΥΕΤΑΙ ΑΠΟ ΣΗΜΑΔΙ ΣΤΟΝ ΟΡΘΟΣΤΑΤΗ ΤΟΥ ΚΡΕΒΑΤΙΟΥ. ΤΟ ΕΛΑΧΙΣΤΟ ΜΕΓΕΘΟΣ ΤΟΥ ΣΤΡΩΜΑΤΟΣ ΓΙΑ ΤΟ ΚΡΕΒΑΤΙ SEBRA ΠΡΕΠΕΙ ΝΑ ΕΙΝΑΙ 110 CM Χ 68 CM ΟΤΑΝ ΣΥΝΑΡΜΟΛΟΓΕΙΤΑΙ ΩΣ ΚΟΥΝΙΑ ΜΩΡΟΥ. ΤΟ ΜΗΚΟΣ ΚΑΙ ΤΟ ΠΛΑΤΟΣ ΤΟΥ ΣΤΡΩΜΑΤΟΣ ΠΡΕΠΕΙ ΝΑ ΕΙΝΑΙ ΤΕΤΟΙΑ ΟΣΤΕ Η ΑΠΟΣΤΑΣΗ ΜΕΤΑΞΥ ΤΟΥ ΣΤΡΩΜΑΤΟΣ ΚΑΙ ΤΩΝ ΠΛΕΥΡΩΝ ΚΑΙ ΤΩΝ ΑΚΡΩΝ ΝΑ ΜΗΝ ΥΠΕΡΒΑΙΝΕΙ ΤΑ 30 ΜΜ.

ΑΝΤΑΛΛΑΚΤΙΚΑ

Η SEBRA ΠΡΟΣΦΕΡΕΙ ΑΝΤΑΛΛΑΚΤΙΚΑ ΓΙΑ ΑΥΤΟ ΤΟ ΠΡΟΪΟΝ. ΕΑΝ ΔΙΑΠΙΣΤΩΘΕΙ ΟΤΙ ΤΑ ΕΞΑΡΤΗΜΑΤΑ ΕΙΝΑΙ ΕΛΑΤΤΩΜΑΤΙΚΑ ΜΕΤΑ ΑΠΟ ΚΑΝΟΝΙΚΗ ΙΔΙΩΤΙΚΗ ΧΡΗΣΗ, ΤΑ ΑΝΤΑΛΛΑΚΤΙΚΑ ΘΑ ΔΙΑΤΙΘΕΝΤΑΙ ΔΩΡΕΑΝ ΜΕ ΤΗΝ ΠΡΟΣΚΟΜΙΣΗ ΕΓΚΥΡΗΣ ΑΠΟΔΕΙΞΗΣ ΓΙΑ ΠΕΡΙΟΔΟ 5 ΕΤΩΝ ΑΠΟ ΤΗΝ ΗΜΕΡΟΜΗΝΙΑ ΑΓΟΡΑΣ. ΕΑΝ ΤΑ ΕΞΑΡΤΗΜΑΤΑ ΥΠΟΣΤΟΥΝ ΖΗΜΙΑ ΛΟΓΩ ΚΑΚΗΣ ΧΡΗΣΗΣ Η ΧΑΘΟΥΝ, ΥΠΑΡΧΕΙ Η ΔΥΝΑΤΟΤΗΤΑ ΑΓΟΡΑΣ ΤΩΝ ΑΝΤΑΛΛΑΚΤΙΚΩΝ. ΔΙΑΒΑΣΤΕ ΠΕΡΙΣΣΟΤΕΡΑ ΓΙΑ ΤΟ ΠΩΣ ΚΑΙ ΠΟΥ ΜΠΟΡΕΙΤΕ ΝΑ ΑΓΟΡΑΣΕΤΕ ΑΝΤΑΛΛΑΚΤΙΚΑ ΣΤΗΝ ΗΛΕΚΤΡΟΝΙΚΗ ΔΙΕΥΘΥΝΣΗ WWW.SEBRA.DK.

ΟΡΟΙ ΚΑΙ ΠΡΟΫΠΟΘΕΣΕΙΣ ΕΓΓΥΗΣΗΣ ΠΡΟΪΟΝΤΟΣ

Η SEBRA ΠΑΡΕΧΕΙ ΕΚΤΕΤΑΜΕΝΗ ΕΓΓΥΗΣΗ ΠΡΟΪΟΝΤΟΣ ΣΤΑ ΠΡΟΪΟΝΤΑ ΜΕ ΟΙΚΟΛΟΓΙΚΟ ΣΗΜΑ ΤΗΣ ΕΕ ΓΙΑ ΠΕΡΙΟΔΟ 5 ΕΤΩΝ ΑΠΟ ΤΗΝ ΗΜΕΡΟΜΗΝΙΑ ΑΓΟΡΑΣ. Η ΕΓΓΥΗΣΗ ΚΑΛΥΠΤΕΙ ΤΗ ΘΡΑΥΣΗ ΕΞΑΡΤΗΜΑΤΩΝ ΚΑΙ ΤΙΣ ΖΗΜΙΕΣ ΚΑΤΑ ΤΗ ΣΥΝΗΘΗ ΙΔΙΩΤΙΚΗ ΧΡΗΣΗ, ΠΟΥ ΟΦΕΙΛΟΝΤΑΙ ΣΕ ΕΛΑΤΤΩΜΑΤΙΚΗ ΚΑΤΑΣΚΕΥΗ. ΕΧΕΤΕ ΥΠΟΨΗ ΟΤΙ ΟΙ ΦΥΣΙΚΕΣ ΔΙΑΚΥΜΑΝΣΕΙΣ ΠΟΥ ΕΜΦΑΝΙΖΟΝΤΑΙ ΣΤΟ ΞΥΛΟ ΔΕΝ ΜΠΟΡΟΥΝ ΝΑ ΘΕΩΡΗΘΟΥΝ ΕΛΑΤΤΩΜΑΤΑ ΚΑΙ ΟΤΙ Η SEBRA ΔΕΝ ΕΓΓΥΑΤΑΙ ΤΗ ΣΤΑΘΕΡΟΤΗΤΑ ΤΟΥ ΧΡΩΜΑΤΟΣ, ΟΥΤΕ ΤΗΝ ΟΜΟΙΟΓΕΝΕΙΑ ΣΤΑ ΧΡΩΜΑΤΑ ΤΗΣ ΕΠΙΦΑΝΕΙΑΣ Η ΣΤΗ ΣΚΛΗΡΟΤΗΤΑ, ΤΗΝ ΠΟΡΩΔΗ ΣΥΣΤΑΣΗ Η ΤΗΝ ΥΦΗ.

ΣΕ ΠΕΡΙΠΤΩΣΗ ΕΠΙΒΕΒΑΙΩΜΕΝΟΥ ΠΑΡΑΠΟΝΟΥ ΠΟΥ ΕΜΠΙΠΤΕΙ ΣΤΟ ΠΕΔΙΟ ΕΦΑΡΜΟΓΗΣ ΤΗΣ ΠΡΟΑΝΑΦΕΡΘΕΙΣΑΣ ΕΓΓΥΗΣΗΣ, Η SEBRA ΘΑ ΕΠΙΣΚΕΥΑΖΕΙ Η ΘΑ ΑΝΤΙΚΑΘΙΣΤΑ ΤΟ ΕΝ ΛΟΓΩ ΠΡΟΪΟΝ Η ΘΑ ΠΙΣΤΩΝΕΙ ΤΟ ΑΝΤΙΣΤΟΙΧΟ ΑΝΤΙΤΙΜΟ, ΑΝΑΛΟΓΑ ΜΕ ΤΗΝ ΚΑΘΕ ΠΕΡΙΠΤΩΣΗ. Η ΑΠΟΦΑΣΗ ΣΧΕΤΙΚΑ ΜΕ ΤΟΝ ΤΡΟΠΟ ΔΙΕΥΘΕΤΗΣΗΣ ΤΟΥ ΠΑΡΑΠΟΝΟΥ ΘΑ ΛΑΜΒΑΝΕΤΑΙ ΑΠΟΚΛΕΙΣΤΙΚΑ ΑΠΟ ΤΗ SEBRA. ΚΑΤΑ ΤΗΝ ΥΠΟΒΟΛΗ ΑΞΙΩΣΕΩΝ ΕΓΓΥΗΣΗΣ, ΠΡΕΠΕΙ ΝΑ ΔΙΝΕΤΕ ΤΟΝ ΑΡΙΘΜΟ ΠΑΡΤΙΔΑΣ (ΠΟΥ ΒΡΙΣΚΕΤΑΙ ΣΤΟ ΠΙΣΩ ΜΕΡΟΣ ΑΥΤΩΝ ΤΩΝ ΟΔΗΓΙΩΝ ΣΥΝΑΡΜΟΛΟΓΗΣΗΣ ΚΑΙ ΚΑΤΩ ΑΠΟ ΤΗ ΒΑΣΗ ΤΟΥ ΠΡΟΪΟΝΤΟΣ), ΜΑΖΙ ΜΕ ΤΟ ΤΙΜΟΛΟΓΙΟ ΠΑΡΑΓΓΕΛΙΑΣ.

ΔΙΑΒΑΣΤΕ ΠΕΡΙΣΣΟΤΕΡΑ ΣΧΕΤΙΚΑ ΜΕ ΤΗΝ ΕΓΓΥΗΣΗ ΠΡΟΪΟΝΤΟΣ ΣΤΗΝ ΗΛΕΚΤΡΟΝΙΚΗ ΔΙΕΥΘΥΝΣΗ WWW.SEBRA.DK

Η ΕΓΓΥΗΣΗ ΑΚΥΡΩΝΕΤΑΙ ΟΤΑΝ

- ΤΟ ΠΡΟΪΟΝ ΠΑΡΟΥΣΙΑΖΕΙ ΟΡΑΤΑ ΙΧΝΗ ΦΘΩΡΑΣ
- ΣΗΜΑΔΙΑ ΚΑΚΗΣ ΧΡΗΣΗΣ
- ΣΗΜΑΔΙΑ ΕΛΛΙΠΟΥΣ/ΕΣΦΑΛΜΕΝΗΣ ΣΥΝΤΗΡΗΣΗΣ ΣΥΜΦΩΝΑ ΜΕ ΤΟΝ ΟΔΗΓΟ ΣΥΝΤΗΡΗΣΗΣ
- ΤΟ ΠΡΟΪΟΝ ΕΧΕΙ ΥΠΟΣΤΕΙ ΖΗΜΙΑ, ΛΑΝΘΑΣΜΕΝΗ ΣΥΝΑΡΜΟΛΟΓΗΣΗ, ΑΚΑΤΑΛΛΗΛΗ ΛΕΙΤΟΥΡΓΙΑ, ΑΚΑΤΑΛΛΗΛΗ ΧΡΗΣΗ Η ΑΠΟΘΗΚΕΥΣΗ Κ.Λ.Π.
- ΧΡΗΣΗ ΥΛΙΚΩΝ ΤΡΙΤΩΝ ΣΤΟ ΠΡΟΪΟΝ Η ΑΛΛΑΓΕΣ ΣΤΟ ΠΡΟΪΟΝ, Π.Χ. ΝΕΑ ΒΑΦΗ Η ΒΕΡΝΙΚΙ.

ΔΙΑΘΕΣΗ ΤΟΥ ΠΡΟΪΟΝΤΟΣ - ΑΝΑΚΥΚΛΩΣΗ ΚΑΙ ΑΠΟΣΥΝΑΡΜΟΛΟΓΗΣΗ.

ΞΕΦΙΞΤΕ ΤΙΣ ΔΙΑΦΟΡΕΣ ΒΙΔΕΣ ΜΕ ΣΤΑΥΡΟΚΑΤΣΑΒΙΔΟ ΚΑΙ ΤΑ ΑΝΤΙΣΤΟΙΧΑ ΕΞΑΡΤΗΜΑΤΑ ΤΟΥ ΕΡΓΑΛΕΙΟΥ ΠΕΡΙΣΤΡΕΦΟΝΤΑΣ ΑΡΙΣΤΕΡΟΣΤΡΟΦΑ ΓΙΑ ΝΑ ΔΙΑΧΩΡΙΣΕΤΕ ΤΑ ΔΙΑΦΟΡΑ ΕΞΑΡΤΗΜΑΤΑ.

ΤΑΞΙΝΟΜΗΣΤΕ ΚΑΙ ΑΠΟΡΡΙΨΤΕ ΤΑ ΕΞΑΡΤΗΜΑΤΑ ΩΣ ΕΞΗΣ:

- ΤΑ ΜΕΤΑΛΛΙΚΑ ΚΑΙ ΠΛΑΣΤΙΚΑ ΜΕΡΗ ΜΠΟΡΟΥΝ ΝΑ ΜΕΤΑΦΕΡΘΟΥΝ ΣΕ ΚΑΤΑΛΛΗΛΗ ΜΟΝΑΔΑ ΑΝΑΚΥΚΛΩΣΗΣ ΚΑΙ ΝΑ ΑΝΑΚΥΚΛΩΘΟΥΝ.
- ΤΟ ΞΥΛΟ, ΟΙ ΣΑΝΙΔΕΣ ΚΑΙ ΟΙ ΞΥΛΙΝΟΙ ΠΕΙΡΟΙ ΜΕ ΒΑΦΗ/ΒΕΡΝΙΚΙ ΜΠΟΡΟΥΝ ΝΑ ΠΑΡΑΔΟΘΟΥΝ ΣΕ ΜΟΝΑΔΕΣ ΑΝΑΚΥΚΛΩΣΗΣ ΓΙΑ ΚΑΤΑΛΛΗΛΗ ΔΙΑΘΕΣΗ.

ΣΗΜΑΝΤΙΚΟ:

ΤΑ ΤΜΗΜΑΤΑ ΜΕ ΤΑ ΚΑΓΚΕΛΑ ΠΡΕΠΕΙ ΝΑ ΑΦΑΙΡΟΥΝΤΑΙ ΜΟΛΙΣ ΤΟ ΠΑΙΔΙ ΕΙΝΑΙ ΣΕ ΘΕΣΗ ΝΑ ΣΥΡΘΕΙ ΑΠΟ ΤΟ ΚΡΕΒΑΤΙ.

ΓΙΑ ΤΗΝ ΑΣΦΑΛΕΙΑ ΤΟΥ ΠΑΙΔΙΟΥ ΣΑΣ, ΣΑΣ ΣΥΝΙΣΤΟΥΜΕ ΝΑ ΕΛΕΓΧΕΤΕ ΤΑΚΤΙΚΑ ΟΤΙ ΟΛΕΣ ΟΙ ΒΙΔΕΣ ΚΑΙ ΤΑ ΜΠΟΥΛΟΝΙΑ ΕΙΝΑΙ ΣΦΙΓΜΕΝΑ, ΟΣΤΕ ΝΑ ΜΗΝ ΟΣΤΕ ΝΑ ΜΗΝ ΥΠΑΡΧΕΙ

ΚΙΝΔΥΝΟΣ ΝΑ ΑΠΟΣΥΝΑΡΜΟΛΟΓΗΘΕΙ ΤΟ ΚΡΕΒΑΤΙ. ΘΑ ΠΡΕΠΕΙ ΕΠΙΣΗΣ ΝΑ ΕΛΕΓΧΕΤΕ ΟΤΙ ΔΕΝ ΕΧΟΥΝ ΞΕΣΦΙΧΤΕΙ ΒΙΔΕΣ Η ΕΞΑΡΤΗΜΑΤΑ ΣΤΑ ΟΠΟΙΑ ΜΠΟΡΕΙ ΝΑ ΠΙΑΣΤΕΙ ΤΟ ΠΑΙΔΙ Η ΤΑ ΟΠΟΙΑ ΜΠΟΡΕΙ ΝΑ ΚΑΤΑΠΙΕΙ.

ΑΠΟΦΕΥΓΕΤΕ ΝΑ ΣΠΡΩΧΝΕΤΕ ΤΟ ΚΡΕΒΑΤΙ, ΚΑΘΩΣ ΥΠΑΡΧΕΙ ΚΙΝΔΥΝΟΣ ΝΑ ΣΠΑΣΟΥΝ ΤΑ ΠΟΔΙΑ ΣΤΗΡΙΞΗΣ (Β). ΠΑΝΤΑ ΝΑ ΣΗΚΩΝΕΤΕ ΤΟ ΚΡΕΒΑΤΙ, ΑΝ ΧΡΕΙΑΣΤΕΙ ΝΑ ΤΟ ΜΕΤΑΚΙΝΗΣΕΤΕ.

ΠΡΟΕΙΔΟΠΟΙΗΣΗ!

ΕΧΕΤΕ ΥΠΟΨΗ ΤΟΥΣ ΚΙΝΔΥΝΟΥΣ ΠΟΥ ΣΧΕΤΙΖΟΝΤΑΙ ΜΕ ΑΝΟΙΧΤΕΣ ΦΛΟΓΕΣ ΚΑΙ ΑΛΜΕΣ ΙΣΧΥΡΕΣ ΠΗΓΕΣ ΘΕΡΜΟΤΗΤΑΣ, Π.Χ. ΗΛΕΚΤΡΙΚΕΣ ΘΕΡΜΑΣΤΡΕΣ, ΣΟΜΠΕΣ ΑΕΡΙΟΥ Κ.Λ.Π. ΚΟΝΤΑ ΣΤΟ ΚΡΕΒΑΤΙ ΤΟΥ ΠΑΙΔΙΟΥ.

ΜΗΝ ΧΡΗΣΙΜΟΠΟΙΕΙΤΕ ΤΟ ΚΡΕΒΑΤΙ ΕΑΝ ΚΑΠΟΙΑ ΜΕΡΗ ΤΟΥ ΕΧΟΥΝ ΣΠΑΣΕΙ, ΣΚΙΣΤΕΙ Η ΛΕΙΠΟΥΝ ΚΑΙ ΧΡΗΣΙΜΟΠΟΙΕΙΤΕ ΜΟΝΟ ΑΝΤΑΛΛΑΚΤΙΚΑ ΠΟΥ ΕΧΟΥΝ ΕΓΚΡΙΘΕΙ ΑΠΟ ΤΟΝ ΚΑΤΑΣΚΕΥΑΣΤΗ.

ΜΗΝ ΑΦΗΝΕΤΕ ΤΙΠΟΤΑ ΣΤΟ ΚΡΕΒΑΤΙ ΚΑΙ ΜΗΝ ΤΟΠΟΘΕΤΕΙΤΕ ΤΟ ΚΡΕΒΑΤΙ ΚΟΝΤΑ ΣΕ ΑΛΛΟ ΠΡΟΪΟΝ ΠΑΝΩ ΣΤΟ ΟΠΟΙΟ ΤΟ ΠΑΙΔΙ ΜΠΟΡΕΙ ΝΑ ΣΤΑΘΕΙ ΟΡΘΟ Η ΤΟ ΟΠΟΙΟ ΕΝΕΧΕΙ ΚΙΝΔΥΝΟ ΑΣΦΥΞΙΑΣ Η ΣΤΡΑΓΓΑΛΙΣΜΟΥ, Π.Χ. ΚΟΡΔΕΛΕΣ, ΚΟΡΔΟΝΙΑ ΓΙΑ ΚΟΥΡΤΙΝΕΣ/ΠΕΡΙΣΙΔΕΣ Κ.Λ.Π.

ΜΗΝ ΧΡΗΣΙΜΟΠΟΙΕΙΤΕ ΤΗΝ ΚΟΥΝΙΑ ΜΕ ΠΕΡΙΣΣΟΤΕΡΑ ΑΠΟ ΕΝΑ ΣΤΡΩΜΑΤΑ

HR

VAŽNO - SPREMITE ZA KAŠNIJU UPORABU: PAŽLJIVO ČITAJ

KREKET SEBRA, BABY & JR. JE KREKET NA IZVLAČENJE KOJI MOŽE DA SE KORISTI I KAO KREKET ZA BEBE I KAO DJEČJI KREKET. KREKET JE DIZAJNIRAN ZA MAKSIMALNO 15 KG U GORNJOJ POSTAVCI BAZE KREKETA I 80 KG U SREDIŠNJOJ I DONJOJ POSTAVCI. DONJA BAZA KREKETA JE NAJSIGURNIJA I BAZA KREKETA BI UVIJEK TREBALA BITI U TOM POLOŽAJU KADA DIJETE MOŽE SJESTI.

PROIZVOD JE DIZAJNIRAN ZA KUĆNU UPORABU U ZATVORENOM PROSTORU.

TEŽINA PROIZVODA: 33 KG.

TESTIRANJE I SUKLADNOST: KREKET JE TESTIRAN PREMA EN 716-1:2017+AC:2019.

DIJELOVI PROIZVODA I SASTAVLJANJE

OVAJ PROIZVOD MORA SASTAVITI ODRASLA OSOBA.

OVAJ PROIZVOD SADRŽI MALE DIJELOVE KOJI SE MORAJU DRŽATI PODALJE OD MALE DJECE. KAKO BI SE IZBJEGLA SIGURNOSNA OPASNOST, PROIZVOD MORA BITI SASTAVLJEN TOČNO PREMA UPUTAMA PROIZVOĐAČA.

AKO JE MOGUĆE, SAČUVAJTE AMBALAŽU KAKO BI SE PROIZVOD MOGAO KASNIJE SKLADIŠTITI, AKO BUDE POTREBNO. KOD ODLAGANJA AMBALAŽE, TREBALI BISTE SE PRIDRŽAVATI LOKALNIH PROPISA.

SLIJEDITE UPUTE ZA SASTAVLJANJE I UPOZNAJTE SE S RAZLIČITIM FAZAMA KREKETA (A, B I C) (POGLEDAJTE STRANICU 36) PRIJE NEGO ŠTO POČNETE SA SASTAVLJANJEM.

MATERIJALI

POGLEDAJTE STRANICU 56-59 ZA PREGLED SASTAVNIH DIJELOVA.

PROIZVOD NIJE TRETIRAN NITI SADRŽI BIOCIDNE PRIPRAVKE KAO DEZINFICIJENS.

OBRTATE POSEBNU POZORNOST NA SVOJE DIJETE DOK MU RASTU ZUBI, GDJE ČAK I TVRDI RUB KREKETA/STRANA LETVICE MOŽE DJELOVATI PRIMAMLJIVO U POKUŠAJU DA UBLAŽI SVRBEŽ DESNI.

VODIČ ZA ODRŽAVANJE - ČIŠĆENJE I NJEGA

DRVO JE ŽIVI PRIRODNI MATERIJAL KOJI SE PRILAGOĐAVA SVOJOK OKOLINI. STOGA ZAŠTITITE PROIZVOD OD JAKIH IZVORA TOPLINE KAO ŠTO SU RADIJATORI, PEĆI NA DRVA ITD. KAKO BISTE SPRIJEČILI ISUŠIVANJE DRVA. TAKOĐER BISTE TREBALI ZAŠTITITI PROIZVOD OD IZRAVNE SUNČEVE SVJETLOSTI KAKO BISTE SPRIJEČILI BLIJEĐENJE I PROMJENJIVU VLAŽNOST. IZLAGANJE DRASTIČNIM TEMPERATURNIM OSCILACIJAMA ILI VISOKOJ VLAŽNOSTI TAKOĐER MOŽE OŠTETITI PROIZVOD, STOGA GA TREBA KORISTITI I SKLADIŠTITI IMAJUĆI TO NA UMU.

OČISTITE PROIZVOD MEKOM KRPOM ISCIJEĐENOM U TOPLOJ SAPUNICI. OBRISIJE ČVRSTO ISCIJEĐENOM KRPOM. TIJEKOM ČIŠĆENJA NIKADA NEMOJTE KORISTITI ABRAZIVNA SREDSTVA ZA ČIŠĆENJE, SREDSTVA NA BAZI ALKOHOLA, IZBJELJIVAČE ILI OŠTRE PREDMETE.

MADRAC

PODNIKA KREVETA SE MOŽE NAMJEŠTATI PO VISINI, S 2 RAZLIČITE STEPENICE. RAZMAK OD MADRACA DO VRHA KREVETA NIKADA NE SMIJE BITI MANJI OD 200 MM U GORNJEM POLOŽAJU I 500 MM U NAJNIŽEM POLOŽAJU. MAKSIMALNA DEBLJINA MADRACA U NAJNIŽEM POLOŽAJU OZNAČENA JE OZNAKOM NA STUPU KREVETA. MINIMALNA VELIČINA MADRACA ZA KREKET SEBRA MORA BITI 110 CM X 68 CM KADA SE SASTAVLJA KAO KREKETIĆ ZA BEBE. DULJINA I ŠIRINA MADRACA MORA BITI TAKVA DA RAZMAK IZMEĐU MADRACA I STRANICA TE RUBOVA NE PRELAZI 30 MM.

REZERVNI DIJELOVI

SEBRA NUDI REZERVNE DIJELOVE ZA OVAJ PROIZVOD. AKO SE UTVRDI DA SU DIJELOVI NEISPRAVNI NAKON UOBIČAJENE PRIVATNE UPORABE, REZERVNI DIJELOVI BIT ĆE DOSTUPNI BESPLATNO UZ PREDOČENJE VAŽEĆEG RAČUNA U RAZDOBLJU OD 5 GODINA OD DATUMA KUPNJE. AKO SU DIJELOVI OŠTEĆENI KRIVOM UPORABOM ILI SU IZGUBLJENI, REZERVNI DIJELOVI SU DOSTUPNI ZA KUPNJU. PROČITAJTE VIŠE O TOME KAKO I GDJE MOŽETE KUPITI REZERVNE DIJELOVE NA WWW.SEBRA.DK

UVJETI I ODREDBE JAMSTVA ZA PROIZVOD

SEBRA DAJE PRODUŽENO JAMSTVO ZA PROIZVODE S EU OZNAKOM CVIJEĆA U TRAJANJU OD 5 GODINA OD DATUMA KUPNJE. JAMSTVO POKRIVA LOMOVE KOMPONENTI I OŠTEĆENJA TIJEKOM NORMALNE PRIVATNE UPORABE, UZROKOVANE NEDOSTATKOM IZRADJE. IMAJTE NA UMU DA SE PRIRODNE VARIJACIJE KOJE SE JAVLJAJU U DRVU NE MOGU SMATRATI NEDOSTACIMA I SEBRA NE JAMČI POSTOJANOST BOJE, ODGOVARJUĆE POVRŠINSKE BOJE ILI TVRDOĆU, ZRNATOST ILI TEKSTURU.

AKO JE REKLAMACIJA OPRAVDANA I SPADA U OKVIRE GORE NAVEDENOG JAMSTVA, SEBRA ĆE PREDMETNI PROIZVOD POPRAVITI, ZAMIJENITI ILI KREDITIRATI, OVISNO O KONKRETNOM SLUČAJU. ODLUKU O NAČINU RJEŠAVANJA PRIGOVORA DONOSI ISKLJUČIVO SEBRA. TIJEKOM PODNOŠENJA JAMSTVENOG ZAHTEVA, MORATE NAVESTI BROJ SERIJE (KOJI SE NALAZI NA POLEĐINI OVIH UPUTA ZA SASTAVLJANJE I ISPOD BAZE PROIZVODA), ZAJEDNO S RAČUNOM ZA NARUDŽBU. PROČITAJTE VIŠE O JAMSTVU PROIZVODA NA WWW.SEBRA.DK

JAMSTVO JE PONIŠTENO

- NA PROIZVODU SU VIDLJIVI TRAGOVI ISTROŠENOSTI
- ZNAKOVI POGREŠNE UPORABE
- ZNAKOVI NEDOSTATKA/NEPRAVILNOG ODRŽAVANJA PREMA VODIČU ZA ODRŽAVANJE
- PROIZVOD JE PRETRPIO ŠTETU, NEISPRAVNO SASTAVLJANJE, NEPRAVILAN RAD, NEPRAVILNU UPORABU ILI SKLADIŠTENJE ITD.
- KORIŠTENJE MATERIJALA TREĆIH STRANA NA PROIZVODU ILI PROMJENE NA PROIZVODU, NPR. NOVA BOJA ILI LAK

ZBRINJAVANJE PROIZVODA – RECIKLIRANJE I RASTAVLJANJE.

OTPUSTITE RAZLIČITE VIJKE POMOĆU KRIŽASTOG ODVIJAČA I ODGOVARJUĆIH DIJELOVA ALATA OKRETANJEM U SMJERU SUPROTNOM OD KAZALJKE NA SATU KAKO BISTE ODVOJILI RAZLIČITE DIJELOVE.

RAZVRSTAJTE I ODLOŽITE DIJELOVE NA SLJEDEĆI NAČIN:

- METALNI I PLASTIČNI DIJELOVI MOGU SE ODNIJETI U ODGOVARJUĆE POSTROJENJE ZA RECIKLAŽU I RECIKLIRATI.
- OBOJANO/LAKIRANO DRVO, POSTOLJA I DRVENE TIPLJE MOGU SE PREDATI U POGON ZA RECIKLIRANJE RADI PRIKLADNOG ZBRINJAVANJA.

VAŽNO:

LETVIČASTI BOČNI DIJELOVI MORAJU SE UKLONITI ČIM DIJETE BUDE MOGLO ISPUZATI IZ KREVETA.

ZBOG SIGURNOSTI VAŠEG DJETETA, PREPORUČUJEMO DA REDOVITO PROVJERAVATE JESU LI SVI VIJCI DOBRO ZATEGNUTI, KAKO SE KREKET NE BI MOGAO ODVOJITI. TAKOĐER BISTE TREBALI PROVJERITI DA NEMA LABAVIH VIJAKA ILI DIJELOVA ZA KOJE BI DIJETE MOGLO ZAPETI ILI IH PROGUTATI.

IZBJEGAVAJTE GURANJE KREVETA NAOKOLO JER POSTOJI OPASNOST OD LOMLJENJA POTPORNIH NOGU (B). UVIJEK PODIGNITE KREKET AKO GA TREBATE POMAKNUTI.

UPOZORENJE!

BUDITE SVJESNI RIZIKA POVEZANIH S OTVORENIM PLAMENOM I DRUGIM JAKIM IZVORIMA TOPLINE, NPR. ELEKTRIČNIM GRIJAČIMA, PLINSKIM ŠTEDNJACIMA ITD. U BLIZINI DJETETOVOG KREVETA.

NE MOJTE KORISTITI KREKET AKO SU NJEGOVI DIJELOVI SLOMLJENI, POTRGANI ILI NEDOSTAJU I KORISTITE SE SAMO REZERVNIM DIJELOVIMA KOJE JE ODOBRILO PROIZVOĐAČ.

NE OSTAVLJAJTE NIŠTA U KREKETU I NE POSTAVLJAJTE GA BLIZU DRUGOG PROIZVODA NA KOJEM DIJETE MOŽE STAJATI ILI KOJI PREDSTAVLJA OPASNOST OD GUŠENJA ILI DAVLJENJA, NPR. VPRPCE, UŽAD ZA ZAVJESE/ROLETE ITD.

NE MOJTE KORISTITI KREKETIĆ S VIŠE OD JEDNOG MADRACA

LV

SVARİGI – SAGLABĀJIET LIETOŠANAI VĒLĀK: UZMANĪGI IZLASIET

SEBRA GULTA, BABY & JR. IR IZVELKAMA GULTA, KAS PARASTI PĒC BĒRNA GULTAS KĻŪST PAR JAUNIEŠA GULTU. GULTA IR PAREDZĒTA MAKSIMĀLI 15 KG LIELAM SVARAM AUGŠĒJĀ GULTAS PAMATNES POZĪCIJĀ UN 80 KG LIELAM SVARAM VIDĒJĀ UN APAKŠĒJĀ POZĪCIJĀ. APAKŠĒJĀ GULTAS PAMATNES POZĪCIJA IR VISDROŠĀKĀ, UN GULTAS PAMATNEI VIENMĒR JĀATRODAS ŠAJĀ POZĪCIJĀ, KAD BĒRNS IR IEMĀCĪJIES SĒDĒT. IZSTRĀDĀJUMS IR PAREDZĒTS LIETOŠANAI TĒLPĀS.

IZSTRĀDĀJUMA SVARS: 33 KG.

TESTĒŠANA UN ATBILSTĪBA: GULTA IR TESTĒTA SASKAŅĀ AR STANDARTU EN 716-1:2017+AC:2019.

IZSTRĀDĀJUMA DAĻAS UN MONTĀŽA

IZSTRĀDĀJUMU DRĪKST SALIKT PIEAUGUŠAIS.

ŠIS IZSTRĀDĀJUMS SATUR MAZAS DAĻAS, KAS JĀNOVIETO MAZIEM BĒRNIEM NEPIEIEJAMĀ VIETĀ. LAI NERADĪTU DROŠĪBAS APDRAUDĒJUMU, IZSTRĀDĀJUMA SALIKŠANĀ PRECĪZI JĀIEVĒRO RAŽOTĀJA NORĀDĪJUMI.

JA IESPĒJAMS, SAGLABĀJIET IEPAKOJUMU, LAI NEPIECIEŠAMĪBAS GADĪJUMĀ VĒLĀK VARĒTU UZGLABĀT IZSTRĀDĀJUMU. IZMETOT IEPAKOJUMU, JĀIEVĒRO VIETĒJIE NOTEIKUMI.

IEVĒROJIET MONTĀŽAS NORĀDĪJUMUS UN IEPAZĪSTIETIES AR DAŽĀDIEM GULTAS POSMIEM (A, B UN C) (SKATIET 36. LAPPUSI)PIRMS MONTĀŽAS UZSĀKŠANAS.

MATERIĀLI

SKATIET 56-59. LAPPUSI, LAI IEPAZĪTOS AR DETAĻU SARAKSTA PĀRSKATU.

IZSTRĀDĀJUMS NAV APSTRĀDĀTS AR BIOCĪDIEM UN NESATUR TOS KĀ DEZINFEKCIJAS LĪDZEKLĪ.

ĪPAŠU UZMANĪBU PIEVĒRSIET BĒRNAM ZOBU AUGŠANAS LAIKĀ, KAD PAT CIETA GULTAS MALA/PLĀKSNES MALA VAR ŠĶĪST VILINOŠA SMAGANU NIEZES ATVIEGĻOŠANAI.

UZTURĒŠANAS ROKASGRĀMATA – TĪRĪŠANA UN KOPŠANA

KOKS IR DZĪVS DABAS MATERIĀLS, KAS PIELĀGOJAS APKĀRTĒJAI VIDEI. TĀPĒC PASARGĀJIET IZSTRĀDĀJUMU NO SPĒCĪGIEM SILTUMA AVOTIEM, PIEMĒRAM, RADIATORIEM, MALĶAS KRĀSNĪM U. C., LAI KOKSNE NEIZŽŪTU. LAI NOVĒRSTU IZSTRĀDĀJUMA IZBALĒŠANU UN MITRUMA IZMAIŅAS, TAS NEDRĪKST ATRASTIES TIEŠOS SAULES STĀROS. IZSTRĀDĀJUMU VAR SABOJĀT ARĪ KRĀSAS TEMPERĀTŪRAS SVĀRSTĪBAS VAI LIELS MITRUMS, TĀPĒC TAS JĀŅEM VĒRĀ LIETOŠANAS UN UZGLABĀŠANAS LAIKĀ.

NOTĪRIET IZSTRĀDĀJUMU AR MĪKSTU DRĀNU, KAS SAMITRINĀTA SILTĀ ZIEPJŪDENS ŠĶĪDUMĀ. AR RŪPĪGI IZGRIEZTU DRĀNU NOSLAUKIET, LĪDZ IZSTRĀDĀJUMS IR SAUSS. TĪRĪŠANAS LAIKĀ NEKAD NELIETOJIET ABRAZĪVUS TĪRĪŠANAS LĪDZEKLĪS, LĪDZEKLĪS UZ SPIRTA BĀZES, BALINĀTĀJUS VAI ASUS PRIEKŠMETUS.

MATRACIS

GULTAS PAMATNES AUGSTUMU VAR REGULĒT 2 DAŽĀDĀS PAKĀPĒS. ATTĀLUMS NO MATRACĀ LĪDZ GULTAS AUGŠDAĻAI NEDRĪKST BŪT MAZĀKS PAR 200 MM AUGŠĒJĀ POZĪCIJĀ UN 500 MM APAKŠĒJĀ POZĪCIJĀ. MAKSIMĀLAIS MATRACĀ BIEZUMS APAKŠĒJĀ POZĪCIJĀ IR NORĀDĪTS AR ATZĪMI UZ GULTASSTABA. SEBRA GULTAS MATRACĀ IZMĒRAM IR JĀBŪT VISMĀZ 110 X 68 CM, JA TĀ IR SALIKTA KĀ GULTIŅA ZĪDAIŅIEM. MATRACĀ GARUMAM UN PLĀTUMAM JĀBŪT TĀDAM, LAI ATTĀLUMS NO MATRACĀ LĪDZ SĀNIEM UN GALIEM NEPĀRSNIEGTU 30 MM.

REZERVES DAĻAS

SEBRA ŠIM IZSTRĀDĀJUMAM NODROŠINA REZERVES DAĻAS. JA PĒC PARASTAS LIETOŠANAS PRIVĀTĀM VAJADZĪBĀM TIEK KONSTATĒTS DETAĻU DEFEKTS, REZERVES DAĻAS BEZ MAKSAS TIEK IZSNIEGTAS 5 GADUS NO PIRKUMA DATUMA, JA TIEK UZRĀDĪTS DERĪGS ČEKŠ. JA DETAĻAS IR BOJĀTAS NEPAREIZAS LIETOŠANAS DĒĻ VAI IR NOZAUDĒTAS, IR IESPĒJAMS IEGĀDĀTIES REZERVES DAĻAS. VAIRĀK PAR TO, KĀ UN KUR VAR IEGĀDĀTIES REZERVES DAĻAS, UZZINIET VIETNĒ WWW.SEBRA.DK.

IZSTRĀDĀJUMA GARANTIJAS NOTEIKUMI UN NOSACĪJUMI

SEBRA NODROŠINA PAGARINĀTU IZSTRĀDĀJUMA 5 GADU GARANTĪJU NO IEGĀDES DATUMA IZSTRĀDĀJUMIEM, KAS MARKĒTI AR ES ZIEDU. GARANTĪJA ATTIECAS UZ DETAĻU BOJĀJUMIEM UN BOJĀJUMIEM, KAS RADUŠIES PARASTAS LIETOŠANAS PRIVĀTĀM VAJADZĪBĀM LAIKĀ UN KURU CĒLONIS IR SLIKTA RAŽOŠANAS KVALITĀTE. LŪDZU, ŅEMIET VĒRĀ, KA DABISKĀS ATŠĶIRĪBAS, KAS RODAS KOKSNĒ, NEVAR UZSKĀTĪT PAR DEFEKTIEM, UN SEBRA NEGARANTĒ KRĀSAS NOTURĪBU, VIRSMAS KRĀSU SASKAŅOTĪBU VAI CIETĪBU, KOKA STRUKTŪRU DAUDZUMU VAI TEKSTŪRU.

JA SŪDŽĪBA IR PAMATOTA UN IETILPST IEPRIEKŠ MINĒTĀS GARANTIJAS DARBĪBAS JOMĀ, SEBRA ATKARĪBĀ NO KONKRĒTĀ GADĪJUMA ATTIECĪGO IZSTRĀDĀJUMU SALABOS, NOMAINĪS VAI KREDITĒS. LĒMUMU PAR TO, KĀ ATRISINĀT SŪDŽĪBU, PIENĒMS TĪKAI SEBRA. IESNIEDZOT GARANTIJAS PIEPRASĪJUMU, KOPĀ AR PASŪTĪJUMA RĒKĪNU IR JĀUZRĀDA PARTIJAS NUMURS (ATRODAMS ŠĪS MONTĀŽAS INSTRUKCIJAS AIZMUGURĒ UN ZEM IZSTRĀDĀJUMA PAMATNES).

VAIRĀK PAR IZSTRĀDĀJUMA GARANTIJU UZZINIET VIETNĒ WWW.SEBRA.DK

GARANTĪJA TIEK ANULĒTA TĀLĀK MINĒTĀJOS GADĪJUMOS.

- IZSTRĀDĀJUMAM IR REDZAMAS NODILUMA PAZĪMES.
- TAM IR NEPAPEIZAS LIETOŠANAS PAZĪMES.
- TAM IR PAZĪMES, KAS LIECINA PAR NEPAPEIZIEM UZTURĒŠANAS DARBĪM VAI TO NEVEIKŠĀNU SASKAŅĀ AR UZTURĒŠANAS ROKASGRĀMATU.
- IZSTRĀDĀJUMS IR BOJĀTS, NEPAPEIZI SALIKTS, NEPAPEIZI EKSPLUATĒTS, NEPAPEIZI LIETOTS VAI UZGLABĀTS UTT.
- IZSTRĀDĀJUMAM IR IZMANTOTI TREŠO PUŠU MATERIĀLI VAI VEIKTAS IZSTRĀDĀJUMA IZMAIŅAS, PIEMĒRAM, UZKLĀTA JAUNA KRĀSA VAI LAKA.

IZSTRĀDĀJUMA UTILIZĀCIJA – PĀRSTRĀDE UN DEMONTĀŽA.

ATSKRŪVĒJIET DAŽĀDĀS SKRŪVES, IZMANTOJOT PHILLIPS SKRŪVGRIEZI UN ATBILSTOŠĀS INSTRUMENTU DAĻAS, GRIEZŅOT PRETĒJI PULKSTEĶRĀDĪTĀJU KUSTĪBAS VIRZIENAM, LAI DETALĀS ATDALĪTU.

DETAĻAS SAŠĶIROJIET UN IZMETIET TĀLĀK MINĒTĀJĀ VEIDĀ.

- METĀLA UN PLASTMASAS DETALĀS VAR NOGĀDĀT PIEMĒROTĀ PĀRSTRĀDES RŪPNĪCĀ UN PĀRSTRĀDĀT.
- KRĀSOTU/LAKOTU KOKSNI, PAMATNES LĪSTES UN KOKA DĪBEĻUS VAR NOGĀDĀT PĀRSTRĀDES RŪPNĪCĀ, KUR TOS VAR ATBILSTOŠI UTILIZĒT.

SVARĪGI!

SĀNU DAĻAS AR LĪSTĒM JĀNOŅEM, TIKLĪDZ BĒRNS SPĒJ IZLĪST NO GULTAS.

BĒRNA DROŠĪBAS LABĀD IESAKĀM REGULĀRI PĀRBAUDĪT, VAI VISAS SKRŪVES UN BULTSKRŪVES IR CIEŠI PIESKRŪVĒTAS, LAI GULTA NEVARĒTU IZJUKT. JĀPĀRBAUDA ARĪ, VAI NAV VAĻĪGU SKRŪVJU VAI DETALU, AIZ KURĀM BĒRNS VARĒTU AIZĶERTIES VAI KURAS VARĒTU NORĪT.

NESTUMIET GULTU, JO TĀ VAR SALAUZT BALSTA KĀJAS (B). JA GULTU NEPIECIEŠAMS PĀRVIETOT, VIENMĒR PACELIET TO.

BRĪDINĀJUMS!

APZINIETIES AR ATKLĀTU LIESMU UN CITIEM SPĒCĪGIEM SILTUMA AVOTIEM, PIEMĒRAM, ELEKTRISKIEM SILDĪTĀJIEM, GĀZES PLĪTĪM U. C., SAISTĪTUS RISKUS BĒRNA GULTAS TUVUMĀ.

NELIETOJIET GULTU, JA TĀS DAĻAS IR SALAUZTAS, SAPLĒSTAS VAI TO NAV, UN IZMANTOJIET TĪKAI RAŽOTĀJA APSTIPRINĀTAS REZERVES DAĻAS.

NEATSTĀJIET NEKO GULTĀ UN NENOVIETOJIET GULTU TUVU CITAM IZSTRĀDĀJUMAM, UZ KURA BĒRNS VAR STĀVĒT VAI KURŠ RADA NOSMAKŠANAS VAI NOŽŅAUGŠANĀS RISKU, PIEMĒRAM, LENTES, AIZKARU/ŽALŪZĪJU AUKLAS UTT.

NELIETOJIET GULTIŅU AR VAIRĀKIEM MATRACĪEM.

LT

SVARBU – IŠSAUGOKITE VĒLEŠNĀM NAUDOJIMUI: ATIDŽIAI PERSKAITYKITE

SEBRA LOVA BABY & JR. – TĀI IŠTRAUKIAMA LOVA, KURI PĀPRĀSTAI IŠ KŪDIKIO LOVOS VIRSTA VAIKO LOVA. LOVA PRITAIKYTA NE DAUGIAU KAIP 15 KG SVORIUI PAGAL VIRŠUTINĒJE LOVOS PAGRINDO PADĒTĪ IR 80 KG SVORIUI PAGAL CENTRINĒJE IR APATINĒJE PADĒTIS. APATINĒJE LOVOS PAGRINDO PADĒTIS YRA SAUGIAUSIA, TODĒL LOVOS PAGRINDAS VISADA TURĒTŪ BŪTI ŠOJDE PADĒTYJE, KAI VAIKAS GALI ATSIĒSĒSTI. GAMINYS SKIRTAS NAUDOTI NAMUOSE.

GAMINIO SVORIS: 33 KG.

BANDYMAI IR ATITIKTIS: LOVA IŠBANDYTA PAGAL EN 716-1:2017+AC:2019.

GAMINIO DALYS IR SURINKIMAS

GAMINĪ TURI SURINKTI SUAUGĒS ASMŪO.

ŠĪAME GAMINYJE YRA MAŽŪ DALIŪ, KURIAS REIKIA SAUGOTI NUO MAŽŪ VAIKU. SIEKIANT IŠVENGTI PAVOJAUS SAUGAI, GAMINĪ REIKIA SURINKTI TIKSLIAI PAGAL GAMINTOJO NURODYMUS.

JEI ĶMANOMA, IŠSAUGOKITE PAKUOTĒ, KAD PRIREIKUS GAMINĪ VĒLIAU BŪTŪ GALIMA LAIKYTI. IŠMESDAMI PAKUOTĒ, TURĒTŪMĒTE LAIKYTI VIETINIŪ TAISYKLIŪ.

VADOVAUKITĒS SURINKIMO INSTRUKCIJOMIS IR SUSIPAŽINKITE SU SKIRTINGOMIS LOVOS PADĒTIMIS (A, B IR C) (ŽR. 36 PUSLAPĪ) PRIĒS PRADĒDAMI SURINKIMĀ.

MEDŽIAGOS

ŽĪŪRĒKITE 56-59 PUSLAPĪ – JAME RASITE SUDEDAMŪJŪ DALIŪ APŽVALĒĀ.

GAMINYS NEBUVO APDOROTAS BIOCIDINIAIS PRODUKTAIS IR JO SUDĒTYJE NĒRA BIOCIDINIŪ PRODUKTŪ KAIP DEZINFEKAVIMO PRIEMONĒS.

YPAČ ATKREIPKITE DĒMESĪ Ķ VAIKĀ, KAI JAM DYGSTA DANTUKAI, NES NET KIETAS LOVOS KRAŠTAS IR (ARBA) ŠONAS GALI VILIOTI PALENGVINTI DANTENŪ NIEŽĒJIMĀ.

TECHNINĒS PRIEŽĪŪROS VADOVAS – VALYMAS IR PRIEŽĪŪRA

MEDIENA YRA GYVA NATŪRALI MEDŽIAGA, KURI PRISITAIKO PRIĒ APLINKOS. KAD MEDIENA NEIŠDŽĪŪTŪ, SAUGOKITE GAMINĪ NUO STĪPRIŪ ŠĪLUMOS ŠALTINIŪ, PAVYZDŽĪUI, RADIATORIŪ, MALKOMIS KŪRENAMŪ KROSNĪŪ IR PAN. TAIP PAT TURĒTŪMĒTE SAUGOTI GAMINĪ NUO TIESIOGINIŪ SAULĒS SPINDULIŪ, KAD JIS NEIŠBLUKTŪ IR IŠVENGTŪMĒTE DRĒGMĒS SVYRAVIMŪ. DIDELI TEMPERATŪROS SVYRAVIMAI AR DIDELĒ DRĒGMĒ TAIP PAT GALI PAKENKTI GAMINIUI, TODĒL Ķ REIKIA NAUDOTI IR LAIKYTI ATSIŽVELGIANT Ķ TAI.

GAMINĪ VALYKITE MINKŠTU SKUDURĒLIU, SUDRĒKINTU ŠILTAME MUILUOTAME VANDENYJE IR GERAI IŠGRĒŽTU. NUŠLUOSTYKITE SAUSA ŠLUOSTE. VALYDAMI NĒKADA NENAUDOKITE ABRAŽYVINIŪ VALIKLIŪ, ALKOHOLIO PAGRINDU PAGAMINTŪ PRIEMONIŪ, BALIKLIŪ AR ĀSTRIŪ DAIKTŪ.

ČIUŽINYS

LOVOS PAGRINDO AUKŠTĪ GALIMA REGULIUOTI 2 SKIRTINGOMIS PAKOPOMIS. ATSTUMAS NUO ČIUŽINIO IKI LOVOS VIRŠAUS NETURI BŪTI MAŽESNIS KAIP 200 MM VIRŠUTINĒJE PADĒTYJE IR 500 MM ŽEMIAUSIOJE PADĒTYJE. DIDŽIAUSIAS ČIUŽINIO STORIS ŽEMIAUSIOJE PADĒTYJE PAŽYMĒTAS ANT LOVOS STATRAMSČIO. MAŽIAUSIAS SEBRA LOVOS ČIUŽINIO DYDIS TURI BŪTI 110 CM X 68 CM, KAI ĶI SURENKAMA KAIP KŪDIKIO LOVELĒ. ČIUŽINIO ILGIS IR PLOTIS TURI BŪTI TOKS, KAD TARPAS TARP ČIUŽINIO ŠONŪ IR GALŪ NEVIRŠYTŪ 30 MM.

ATSARGINĒS DALYS

SEBRA SIŪLO ŠIO GAMINIO ATSARGINĒS DALIS. JEI PO ĶPRASTO ASMENINIO NAUDOJIMO NUSTATOMA, KAD DALYS TURI DEFECTŪ, PĀTEIKUS GALIOJANTĪ KITĀ PER 5-ERIS METUS NUO PIRKIMO DATOS ATSARGINĒS DALYS BUS IŠDUOTOS NEMOKAMAI. JEI DALYS SUGADINAMOS DĒL NETINKAMO NAUDOJIMO ARBA PRARANDAMOS, GALIMA ĶSIGYTI ATSARGINIŪ DALIŪ. SUŽINOKITE DAUGIAU APIĒ TAI, KAIPIR KUR GALITE ĶSIGYTI ATSARGINIŪ DALIŪ ADRESU WWW.SEBRA.DK.

GAMINIO GARANTIJOS SĀLYGOS

SEBRA ES EKOLOGINIŪ ŽENKLU („GĒLE“) PAŽENKLINTIEMS GAMINIAMS SUTEIKIA IŠPLĒSINĒJE GAMINIO GARANTIJĀ 5-ERIEMS METAMS NUO ĶSIGIJIMO DATOS. GARANTĪJA TAIKOMA KOMONENTŪ GEDĪMAMS IR PAŽĒIDĪMAMS, ATSIRADUSIEMS ĶPRASTO ASMENINIO NAUDOJIMO METU DĒL NEKOKYBIŠKOS GAMYBOS. ATKREIPKITE DĒMESĪ, KAD NATŪRALŪS MEDIENOJE ATSIRANDANTYS SKIRTUMAI NEGALI BŪTI LAIKOMI DEFECTAIS, TODĒL SEBRA NEGARANTUOJA SPALVOS PATVARUMO, PAVIRŠIAUS SPALVŪ ATITIKIMO, KIETUMO, PLUOŠTO AR TEKSTŪROS.

JEI SKUNDAS YRA PAGRĪSTAS IR PATENKA Ķ PIRMAU MINĒTOS GARANTIJOS TAIKUMO SRITĶ, SEBRA, PRIKLAUSOMAI NUO KONKRETAUS ATVEJO, SUTAISYS, PAKEIS ARBA SUTEIKS KREDITĀ. SPRENDĪMĀ, KAIP IŠSPRĒSTI SKUNDĀ, PRIIMS TĪK SEBRA. PĀTEIKDAMI GARANTINĒJE PRETENZIĀ, TURITE NURODYTI PARTIJOS NUMERĶ (ĶJ RASITE ŠĪOS SURINKIMO INSTRUKCIJOS KITOJE PUSĒJE IR PO GAMINIO PAGRINDU) IR ŪŠSĀKAMO SĀSKAITĀ FAKTŪRĀ. DAUGIAU APIĒ GAMINIO GARANTIJĀ SKAITYKITE WWW.SEBRA.DK

GARANTĪJA NETENKA GALIOS, JEI

- GAMINYS TURI MATOMŪ NUSIDĒVĒJIMO POŽYMIŪ;
- YRA PIKTNAUDŽĪAVIMO POŽYMIŪ;
- YRA NEVYKDOMOS IR (ARBA) NETINKAMOS TECHNINĒS PRIEŽĪŪROS POŽYMIŪ PAGAL TECHNINĒS PRIEŽĪŪROS VADOVĀ;
- GAMINYS BUVO PAŽEISTAS, NETEISINGAI SURINKTAS, NETINKAMAI EKSPLOATUOJAMAS, NETINKAMAI NAUDOJAMAS AR LAIKOMAS IR PAN.;
- ANT GAMINIO NAUDOJAMOS TREČIŪJŪ ŠALIŪ MEDŽIAGOS ARBA YRA GAMINIO PĀKEITIMŪ, PVZ., NAUJI DĀŽAI AR LAKAS.

GAMINIO ŠALINIMAS – PERDIRBIMAS IR IŠMONTAVIMAS.

ATSUKITE SKIRTINGUS VARŽTUS NAUDODAMI KRYŽMINĶ ATSUKTUVĀ IR ATITINKAMAS ĶRANKIO DALIS SUKDAMI PRIĒS LAIKRODŽIO RODYKLĒ, KAD ATSKIRTŪMĒTE SKIRTINGAS DALIS.

DALIS SURŪŠIUOKITE IR IŠMESKITE TAIP:

- METALINES IR PLASTIKINES DALIS GALIMA NUVEŽTI Ķ TINKAMĀ PERDIRBIMO ĶMONĒJE IR PERDIRBTI.
- DĀŽYTĀ IR (ARBA) LAKUOTĀ MEDIENĀ, GRINDJUOSTES IR MEDINIUS KAIŠČIUS GALIMA PRISTATYTI Ķ PERDIRBIMO ĶMONĒJE, KUR JEI BUS TINKAMAI SUNAIKINTI.

SVARBU.

ŠONINES DALIS SU GROTELĖMIS REIKIA NUIMTI, KAI TIK VAIKAS GALI IŠLIPTI IŠ LOVOS.

DĖL VAIKO SAUGUMO REKOMENDUOJAME REGULIARIAI TIKRINTI, AR VISI SRAIGTAI IR VARŽTAI YRA GERAI PRISUKTI, KAD LOVA NESUGRIŪTŲ. TAIP PAT TURĖTUMĖTE PATIKRINTI, AR NĖRA LAISVŲ VARŽTŲ AR DALIŲ, UŽ KURIŲ VAIKAS GALĖTŲ UŽSIKABINTI ARBA KURIAS GALĖTŲ PRARYTI.

VENKITE STUMDYTI LOVĄ, NES TAIP GALITE SULAUŽYTI ATRAMINES KOJELES (B). JEI REIKIA PERKELTI LOVĄ, VISADA JĄ PAKELKITE.

ĮSPĖJIMAS!

ŽINOKITE APIE RIZIKĄ, SUSIJUSIĄ SU ATVIRA LIEPŠNA IR KITAIŠ STIPRIAIS ŠILUMOS ŠALTINIAIS, PVZ., ELEKTRINIAIS ŠILDYTVUVAIS, DUJINĖMIS VIRYKLĖMIS IR PAN., ESANČIAIS ŠALIA VAIKO LOVOS.

NENAUDOKITE LOVOS, JEI JOS DALYS YRA SULŪŽUSIOS, SUPLYŠUSIOS ARBA JŲ TRŪKSTA, IR NAUDOKITE TIK GAMINTOJO PATVIRTINTAS ATSARGINES DALIS.

NĖPALIKITE NIEKO LOVOJE IR NESTATYKITE LOVOS ŠALIA KITO GAMINIO, ANT KURIO VAIKAS GALI UŽLIPTI ARBA KURIS KELIA UŽDUSIMO AR UŽSPRINGIMO PAVOJŲ, PVZ., KASPINŲ, UŽUOLAIĐŲ IR (ARBA) ŽALIUIZIŲ VIRVIŲ IR PAN.

NENAUDOKITE LOVELĖS SU DAUGIAU NEI VIENU ČIUŽINIU.

PL

WAŽNE – ZACHOWAĆ DO PÓŹNIEJSZEGO WYKORZYSTANIA: PRZECZYTAĆ UWAZNIE

ŁÓŻKO SEBRA BABY & JR TO ROZSUWANE ŁÓŻKO, KTÓRE UMOŹLIWIA PRZEKSZTAŁCENIE GO Z ŁÓŻECZKA DZIECIĘCEGO W ŁÓŻKO TYPU JUNIOR. ŁÓŻKO TO JEST ZAPROJEKTOWANE Z MYŚLĄ O MAKSYMALNYM OBCIĄŻENIU WYNOŚĄCYM 15 KG W GÓRNYM USTAWIENIU PODSTAWY ŁÓŻKA ORAZ 80 KG W ŚRODKOWYM I DOLNYM USTAWIENIU. USTAWIENIE PODSTAWY ŁÓŻKA W DOLNEJ POZYCJI JEST NAJBEZPIECZNIEJSZE I PODSTAWA ŁÓŻKA POWINNA ZAWSZE ZNAJDOWAĆ SIĘ W TEJ POZYCJI, GDY DZIECKO POTRAFI SIEDZIEĆ.

PRODUKT ZOSTAŁ ZAPROJEKTOWANY DO UŻYTKU DOMOWEGO WEWNĄTRZ POMIESZCZEŃ.

MASA PRODUKTU: 33 KG.

KONTROLA I ZGODNOŚĆ Z PRZEPISAMI: ŁÓŻKO ZOSTAŁO PRZETESTOWANE POD KĄTEM ZGODNOŚCI Z NORMĄ EN 716-1:2017+AC:2019.

ELEMENTY SKŁADOWE PRODUKTU I MONTAŻ

PRODUKT MUSI BYĆ MONTOWANY PRZEZ OSOBĘ DOROSŁĄ.

PRODUKT ZAWIERA DROBNE ELEMENTY, KTÓRE NALEŻY TRZYMAĆ Z DALA OD MAŁYCH DZIECI. ABY UNIKNĄĆ ZAGROŹEŃ DOTYCZĄCYCH BEZPIECZEŃSTWA, PRODUKT MUSI ZOSTAĆ ZMONTOWANY ZGODNIE Z INSTRUKCJAMI PRODUCENTA.

JEŚLI JEST TO MOŻLIWE, NALEŻY ZACHOWAĆ OPAKOWANIE, ABY W RAZIE POTRZEBY MOŻNA BYŁO BEZPIECZNIE PRZECHOWAĆ PRODUKT DO PÓŹNIEJSZEGO WYKORZYSTANIA. PODCZAS UTYLIZACJI OPAKOWANIA NALEŻY STOSOWAĆ SIĘ DO LOKALNYCH PRZEPISÓW.

PODCZAS MONTAŻU NALEŻY POSTĘPOWAĆ ZGODNIE Z INSTRUKCJAMI MONTAŻU I ZAOPZNAĆ SIĘ Z JEGO POSZCZEGÓLNYMI ETAPAMI (A, B I C) (PATRZ: STRONA 36).

MATERIAŁY

ZESTAWIENIE ELEMENTÓW SKŁADOWYCH – PATRZ STRONA 56-59.

NINIEJSZY PRODUKT NIE ZOSTAŁ PODDANY DZIAŁANIU ŚRODKÓW BIOBÓJCZYCH W CELU DEZYNFEKCYJ ANI ICH NIE ZAWIERA.

W OKRESIE ZĄBKOWANIA NALEŻY ZWRACAĆ NA DZIECKO SZCZEGÓLĄ UWAGĘ, GDYŻ NAWET TWARDEJ KRAWĘDZI ŁÓŻECZKA MOŻE ONO UŻYWAĆ DO UŚMIERZENIA SWĘDZĄCYCH DZIAŚEŁ.

INSTRUKCJA KONSERWACJI – CZYSZCZENIE I PIELĘGNACJA

DREWNO TO ŻYWY, NATURALNY MATERIAŁ, KTÓRY DOSTOSOWUJE SIĘ DO WARUNKÓW OTOCZENIA. DLATEGO TEŻ NALEŻY CHRONIĆ PRODUKT PRZED DZIAŁANIEM SILNYCH ŹRÓDEŁ CIEPŁA, TAKICH JAK GRZEJNIKI, PIECE OPALANE DREWNIEM ITP., ABY ZAPOBIEGAĆ WYSYCHANIU DREWNA. NALEŻY RÓWNIEŻ CHRONIĆ PRODUKT PRZED BEZPOŚREDNIM DZIAŁANIEM PROMIENI SŁONECZNYCH, ABY ZAPOBIEC BLAKNIĘCIU KOLORÓW I WAHANIOM WILGOTNOŚCI. NARAŻENIE NA GWAŁTOWNE ZMIANY TEMPE-

RATURY LUB WYSOKĄ WILGOTNOŚĆ MOŻE DOPROWADZIĆ DO USZKODZENIA PRODUKTU, DLATEGO NALEŻY MIEĆ TO NA UWADZE PODCZAS JEGO UŻYTKOWANIA I PRZECHOWYWANIA.

PRODUKT NALEŻY CZYSZCZIĆ MIĘKKĄ ŚCIERECZKĄ NASĄCZONĄ CIEPŁĄ WODĄ Z MYDŁEM. WYCIERAĆ DO SUCHA SUCHĄ SZMATKĄ. PODCZAS CZYSZCZENIA NIE WOLNO UŻYWAĆ ŚCIERNYCH ŚRODKÓW CZYSZCZĄCYCH, ŚRODKÓW NA BAZIE ALKOHOLU, WYBIELACZY ANI OSTRYCH PRZEDMIOTÓW.

MATERAC

WYSOKOŚĆ PODSTAWY ŁÓŻKA MOŻNA REGULOWAĆ Z WYKORZYSTANIEM 2 RÓŻNYCH STOPNI. ODLEGŁOŚĆ OD MATERACA DO SZCZYTU ŁÓŻKA NIGDY NIE MOŻE BYĆ MNIEJSZA NIŻ 200 MM W GÓRNEJ POZYCJI I 500 MM W NAJNIŻSZEJ POZYCJI. MAKSYMALNA GRUBOŚĆ MATERACA W NAJNIŻSZEJ POZYCJI JEST OZNACZONA NA SŁUPKU ŁÓŻKA. MINIMALNY ROZMIAR MATERACA ŁÓŻKA SEBRA MUSI WYNOŚIĆ 110 X 68 CM, GDY PEŁNI ONO FUNKCJĘ ŁÓŻECZKA DLA NIEMOWLĄT. DŁUGOŚĆ I SZEROKOŚĆ MATERACA MUSZĄ BYĆ TAKIE, ABY PRZESTRZEŃ MIĘDZY MATERACEM A BOKAMI I KOŃCAMI ŁÓŻKA NIE PRZEKRACZAŁA 30 MM.

CZĘŚCI ZAMIENNE

DO TEGO PRODUKTU FIRMA SEBRA OFERUJE CZĘŚCI ZAMIENNE. JEŚLI PODCZAS NORMALNEJ EKSPLOATACJI W WARUNKACH DOMOWYCH KTÓRĄS Z CZĘŚCI OKAŻE SIĘ WADLIWA, ZOSTANIE ONA BEZPŁATNIE WYMIENIONA ZA OKAZANIEM WAŻNEGO DOWODU ZAKUPU PRZEZ OKRES 5 LAT OD DATY JEGO DOKONANIA. JEŚLI W WYNIKU NIEWŁAŚCIWEGO UŻYTKOWANIA CZĘŚCI ZOSTANĄ USZKODZONE LUB ZGUBIONE, ISTNIEJE MOŻLIWOŚĆ ZAKUPU CZĘŚCI ZAMIENNYCH. WIĘCEJ INFORMACJI NA TEMAT DOSTĘPNOŚCI CZĘŚCI ZAMIENNYCH MOŻNA ZNALEŻĆ NA STRONIE WWW.SEBRA.DK.

ZASADY I WARUNKI GWARANCJI DOTYCZĄCE PRODUKTU

FIRMA SEBRA UDZIELA PRZEDUŻONEJ GWARANCJI NA PRODUKTY OPATRZONE EUROPEJSKIM OZNAKOWANIEM EKOLOGICZNYM (EU FLOWER) NA OKRES 5 LAT OD DATY ZAKUPU. GWARANCJA OBEJMUJE USZKODZENIA ELEMENTÓW I INNE USTERKI POWSTAŁE PODCZAS NORMALNEJ EKSPLOATACJI W WARUNKACH DOMOWYCH SPOWODOWANE WADLIWYM WYKONANIEM. NALEŻY PAMIĘTAĆ, ŻE NATURALNE RÓŻNICE WYSTĘPUJĄCE W STRUKTURZE DREWNA NIE MOGĄ BYĆ UZNAWANE ZA WADY, A FIRMA SEBRA NIE GWARANTUJE TRWAŁOŚCI KOLORU, DOPASOWANIA KOLORÓW POWIERZCHNI, ICH TWARDOŚCI, JEDNOLITEGO USŁOJENIA ANI TEKSTURY.

JEŚLI REKLAMACJA JEST UZASADNIONA I OBJĘTA ZAKRESEM WYŻEJ WYMIENIONYCH WARUNKÓW GWARANCJI, FIRMA SEBRA NAPRAWI, WYMIENI LUB ZWRÓCI NALEŻNOŚĆ ZA DANY PRODUKT, W ZALEŻNOŚCI OD KONKRETNEGO PRZYPADKU. DECYZJA O SPOSOBIE ROZSTRZYGNIĘCIA REKLAMACJI BĘDZIE NALEŻAŁA WYŁĄCZNIE DO FIRMY SEBRA. SKŁADAJĄC REKLAMACJĘ GWARANCYJNĄ, NALEŻY PODAĆ NUMER SERII (ZNAJDUJĄCY SIĘ NA ODWRÓCIE NINIEJSZEJ INSTRUKCJI MONTAŻU ORAZ NA SPODZIE PRODUKTU) WRAZ Z NUMEREM FAKTURY ZAKUPOWEJ.

WIĘCEJ INFORMACJI NA TEMAT GWARANCJI DOTYCZĄCEJ PRODUKTU MOŻNA ZNALEŻĆ NA STRONIE WWW.SEBRA.DK

GWARANCJA ZOSTAJE UNIEWAŻNIONA W NASTĘPUJĄCYCH PRZYPADKACH:

- PRODUKT WYKAŻUJE WIDOCZNE ŚLADY ŻUŻYCIA
- PRODUKT WYKAŻUJE OZNAKI NIEWŁAŚCIWEGO UŻYTKOWANIA
- PRODUKT WYKAŻUJE OZNAKI BRAKU KONSERWACJI ZALECANEJ W INSTRUKCJI KONSERWACJI LUB NIEPRAWIDŁOWEJ KONSERWACJI
- PRODUKT ZOSTAŁ USZKODZONY MECHANICZNIE, NIEPRAWIDŁOWO ZMONTOWANY, BYŁ NIEPRAWIDŁOWO OBSŁUGIWANY, UŻYTKOWANY LUB PRZECHOWYWANY ITP.
- W PRODUKCIE ZASTOSOWANO MATERIAŁY INNYCH PRODUCENTÓW LUB WPROWADZONO W NIM MODYFIKACJE, NP. NANIESIONO NOWĄ WARSTWĘ FARBY LUB LAKIERU.

UTYLIZACJA PRODUKTU – DEMONTAŻ I RECYKLING.

ODKRĘCIĆ POSZCZEGÓLNE ŚRUBY ZA POMOCĄ WKRĘTAKA KRZYŻAKOWEGO ORAZ ODPOWIEDNICH KOŃCÓWEK DO WKRĘTAKA, OBRACAJĄC JE W KIERUNKU PRZECIWNYM DO RUCHU WSKAZÓWEK ZEGARA, ABY ROZDZIELIĆ POSZCZEGÓLNE ELEMENTY.

POSORTOWAĆ I ZUTYLIZOWAĆ CZĘŚCI W NASTĘPUJĄCY SPOSOB:

- CZĘŚCI METALOWE I PLASTIKOWE POWINNY ZOSTAĆ PRZEKAZANE DO ODPOWIEDNIEGO PUNKTU ZAJMUJĄCEGO SIĘ RECYKLINGIEM I PODDANE PROCESOWI RECYKLINGU.
- MAŁOWANE/LAKIEROWANE DREWNO, LISTWY DOLNE I DREWNIANE KOŁKI MOGĄ ZOSTAĆ DOSTARCZONE DO ZAKŁADU ZAJMUJĄCEGO SIĘ RECYKLINGIEM W CELU WŁAŚCIWEJ UTYLIZACJI.

WAŻNE:

NALEŻY USUNĄĆ LISTWY BOCZNE, GDY TYLKO DZIECKO BĘDZIE W STANIE SAMODZIELNIE RACZKOWAĆ.

ZE WZGLĘDU NA ZAPEWNIENIE BEZPIECZEŃSTWA DZIECKA ZALECA SIĘ REGULARNE SPRAWDZANIE, CZY WSZYSTKIE ŚRUBY I WKRĘTY SĄ DOKRĘCONE, ABY NIE DOPUŚCIĆ DO ROZŁĄCZENIA SIĘ ELEMENTÓW ŁÓŻECZKA. NALEŻY RÓWNIEŻ SPRAWDZAĆ, CZY

W ŁÓŻECZKU NIE MA LUŻNYCH ŚRUB LUB CZĘŚCI, O KTÓRE DZIECKO MOGŁOBY SIĘ ZACZEPIĆ LUB KTÓRE MOGŁOBY POŁKNAĆ.

NALEŻY UNIKAĆ PCHANIA ŁÓŻKA, PONIEWAŻ GROZI TO ZŁAMANIEM NÓZEK PODPOROWYCH (B). JEŚLI KONIECZNE JEST PRZESUNIĘCIE ŁÓŻKA, NALEŻY JE ZAWSZE UNIEŚĆ.

UWAGA!

NALEŻY PAMIĘTAĆ O ZAGROŻENIACH ZWIĄZANYCH Z UŻYCIEM OTWARTEGO OGNIA I INNYCH SILNYCH ŹRÓDEŁ CIEPŁA, NP. GRZEJNIKÓW ELEKTRYCZNYCH, KUCHENEK GAZOWYCH ITP. W POBLIŻU ŁÓŻKA DZIECKA.

NIE WOLNO KORZYSTAĆ Z ŁÓŻKA, JEŚLI JEGO ELEMENTY SĄ USZKODZONE, PĘKNIĘTE LUB ICH BRAKUJE I NALEŻY UŻYWAĆ WYŁĄCZNIE CZĘŚCI ZAMIENNYCH ZATWIERDZONYCH PRZEZ PRODUCENTA.

NIE WOLNO POZOSTAWIAĆ ŻADNYCH PRZEDMIOTÓW W ŁÓŻECZKU ANI UMIESZCZAĆ ŁÓŻECZKA W POBLIŻU INNYCH OBIEKTÓW, NA KTÓRYCH DZIECKO MOŻE STANAĆ LUB KTÓRE STWARZAJĄ RYZYKO UDUSZENIA LUB ZADZIERZGNIĘCIA, NP. WSTĄŻEK, SZNURKÓW DO ZASŁON/ZALUZJI ITP.

NIE STOSOWAĆ W ŁÓŻECZKU WIĘCEJ NIŻ JEDNEGO MATERACA.

PT

IMPORTANTE - GUARDAR PARA UTILIZAÇÃO POSTERIOR: LER COM ATENÇÃO

A CAMA SEBRA BED, BABY & JR. É UMA CAMA EXTRAÍVEL QUE SE TRANSFORMA TIPICAMENTE DE CAMA DE BEBÊ A CAMA JÚNIOR. A CAMA FOI CONCEBIDA PARA UM PESO MÁXIMO DE 15 KG NA POSIÇÃO SUPERIOR DO ESTRADO E 80 KG NAS POSIÇÕES CENTRAL E INFERIOR. A DEFINIÇÃO MAIS BAIXA DO ESTRADO É A MAIS SEGURA E O ESTRADO DEVE ESTAR SEMPRE NESTA POSIÇÃO QUANDO A CRIANÇA SE CONSEGUIR SENTAR. O PRODUTO FOI CONCEBIDO PARA UTILIZAÇÃO DOMÉSTICA NO INTERIOR.

O PESO DO PRODUTO: 33 KG.

TESTES E CONFORMIDADE: A CAMA FOI TESTADA DE ACORDO COM A NORMA EN 716-1:2017+AC:2019.

PEÇAS DO PRODUTO E MONTAGEM

A MONTAGEM DO PRODUTO DEVE SER EFETUADA POR UM ADULTO.

ESTE PRODUTO CONTÉM PEÇAS PEQUENAS QUE DEVEM SER MANTIDAS AFASTADAS DE CRIANÇAS PEQUENAS. PARA EVITAR RISCOS DE SEGURANÇA, O PRODUTO DEVE SER MONTADO EXATAMENTE DE ACORDO COM AS INSTRUÇÕES DO FABRICANTE.

SE POSSÍVEL, GARDE A EMBALAGEM PARA QUE O PRODUTO POSSA SER ARMAZENADO MAIS TARDE, SE NECESSÁRIO. A ELIMINAÇÃO DA EMBALAGEM DEVE SER EFETUADA EM CONFORMIDADE COM OS REGULAMENTOS LOCAIS.

SIGA AS INSTRUÇÕES DE MONTAGEM E FAMILIARIZE-SE COM AS DIFERENTES FASES DA CAMA (A, B E C) (VEJA PÁGINA 36) ANTES DE INICIAR A MONTAGEM.

MATERIAIS

VEJA A PÁGINA 56-59 PARA UMA VISÃO GERAL DOS COMPONENTES.

O PRODUTO NÃO FOI TRATADO NEM CONTÉM PRODUTOS BIOCIDAS COMO DESINFETANTE.

PRESTE ESPECIAL ATENÇÃO AO SEU FILHO QUANDO ESTIVEREM A NASCER OS DENTES, EM QUE ATÉ A BORDA DURA DA CAMA/LATERAL RIPADA PODE PARECER APELATIVA NUMA TENTATIVA DE ALIVIAR A COMIÇÃO NAS GENÍVAS.

GUIA DE MANUTENÇÃO - LIMPEZA E CUIDADOS

A MADEIRA É UM MATERIAL NATURAL VIVO QUE SE ADAPTA AO SEU AMBIENTE. POR ISSO, PROTEJA O PRODUTO DE FONTES DE CALOR FORTES, COMO RADIADORES, FOGÕES A LENHA, ETC., PARA EVITAR QUE A MADEIRA SEQUE. DEVE TAMBÉM PROTEGER O PRODUTO DA LUZ SOLAR DIRETA PARA EVITAR O DESBOTAMENTO E A FLUTUAÇÃO DA HUMIDADE. A EXPOSIÇÃO A VARIAÇÕES DRÁSTICAS DE TEMPERATURA OU A HUMIDADE ELEVADA TAMBÉM PODE DANIFICAR O PRODUTO, PELO QUE DEVE SER UTILIZADO E ARMAZENADO TENDO ISTO EM CONSIDERAÇÃO.

LIMPE O PRODUTO COM UM PANO MACIO TORCIDO EM ÁGUA Morna E SABÃO. SEQUE COM UM PANO DE ALGODÃO RÍGIDO. NUNCA UTILIZE PRODUTOS DE LIMPEZA ABRASIVOS, AGENTES À BASE DE ÁLCOOL, LIXÍVIAS OU OBJETOS AFIADOS DURANTE A LIMPEZA.

COLCHÃO

A BASE DA CAMA PODE SER REGULADA EM TERMOS DE ALTURA, COM 2 PASSOS DIFERENTES. A DISTÂNCIA ENTRE O COLCHÃO E A PARTE SUPERIOR DA CAMA NUNCA DEVE SER INFERIOR A 200 MM NA POSIÇÃO SUPERIOR E A 500 MM NA POSIÇÃO INFERIOR. A ESPESSURA MÁXIMA DO COLCHÃO NA POSIÇÃO MAIS BAIXA É INDICADA POR UMA MARCA NA CABECEIRA DA CAMA. A DIMENSÃO MÍNIMA DO COLCHÃO DA CAMA SEBRA DEVE SER DE 110 CM X 68 CM QUANDO MONTADA COMO BERÇO PARA BEBÊS. O COMPRIMENTO E A LARGURA DO COLCHÃO DEVEM PERMITIR QUE O ESPAÇO ENTRE O COLCHÃO E OS LADOS E EXTREMIDADES NÃO EXCEDA 30 MM.

PEÇAS SOBRESSELENTES

A SEBRA OFERECE PEÇAS DE SUBSTITUIÇÃO PARA ESTE PRODUTO. SE, APÓS UMA UTILIZAÇÃO PARTICULAR NORMAL, SE VERIFICAR QUE AS PEÇAS ESTÃO DEFEITUOSAS, SERÃO DISPONIBILIZADAS PEÇAS SOBRESSELENTES GRATUITAMENTE, MEDIANTE APRESENTAÇÃO DE UM RECIBO VÁLIDO, DURANTE UM PERÍODO DE 5 ANOS A CONTAR DA DATA DE COMPRA. SE AS PEÇAS FOREM DANIFICADAS DEVIDO A UMA UTILIZAÇÃO INCORRETA OU SE PERDEREM, ESTÃO DISPONÍVEIS PEÇAS SOBRESSELENTES. LEIA MAIS SOBRE COMO E ONDE PODE COMPRAR PEÇAS SOBRESSELENTES EM WWW.SEBRA.DK

TERMOS E CONDIÇÕES DA GARANTIA DO PRODUTO

A SEBRA OFERECE UMA GARANTIA ALARGADA PARA OS PRODUTOS COM O RÓTULO DE FLOR DA UE POR UM PERÍODO DE 5 ANOS A PARTIR DA DATA DE COMPRA. A GARANTIA COBRE A QUEBRA DE COMPONENTES E DANOS DURANTE A UTILIZAÇÃO PARTICULAR NORMAL, CAUSADOS POR DEFEITOS DE FABRICO. TENHA EM ATENÇÃO QUE AS VARIACÕES NATURAIS QUE OCORREM NA MADEIRA NÃO PODEM SER CONSIDERADAS DEFEITOS E A SEBRA NÃO GARANTE A SOLIDEZ DA COR, A CORRESPONDÊNCIA DAS CORES DA SUPERFÍCIE OU A DUREZA, O VEIO OU A TEXTURA.

SE A RECLAMAÇÃO FOR JUSTIFICADA E SE ENQUADRAR NO ÂMBITO DA GARANTIA ACIMA REFERIDA, A SEBRA PROCEDERÁ À REPARAÇÃO, SUBSTITUIÇÃO OU CRÉDITO DO PRODUTO EM CAUSA, CONSOANTE O CASO ESPECÍFICO. A DECISÃO SOBRE A FORMA DE RESOLVER A QUEIXA SERÁ TOMADA EXCLUSIVAMENTE PELA SEBRA. AO APRESENTAR UM PEDIDO DE GARANTIA, É NECESSÁRIO FORNECER UM NÚMERO DE LOTE (QUE SE ENCONTRA NO VERSO DESTAS INSTRUÇÕES DE MONTAGEM E POR BAIXO DA BASE DO PRODUTO), JUNTAMENTE COM UMA FATURA DA ENCOMENDA. LEIA MAIS SOBRE A GARANTIA DO PRODUTO EM WWW.SEBRA.DK

A GARANTIA É ANULADA PELO SEGUINTE

- O PRODUTO APRESENTA VESTÍGIOS VISÍVEIS DE DESGASTE
- SINAIS DE UTILIZAÇÃO ABUSIVA
- SINAIS DE MANUTENÇÃO INEXISTENTE/INCORRETA DE ACORDO COM O GUIA DE MANUTENÇÃO
- O PRODUTO SOFREU DANOS, MONTAGEM INCORRETA, FUNCIONAMENTO INCORRETO, UTILIZAÇÃO OU ARMAZENAMENTO INADEQUADOS, ETC.
- A UTILIZAÇÃO DE MATERIAIS DE TERCEIROS NO PRODUTO OU ALTERAÇÕES NO PRODUTO, POR EXEMPLO, NOVA PINTURA OU APLICAÇÃO DE VERNIZ

ELIMINAÇÃO DO PRODUTO - RECICLAGEM E DESMANTELAMENTO.

DESAPERTE OS DIFERENTES PARAFUSOS UTILIZANDO UMA CHAVE DE FENDAS PHILIPS E AS PEÇAS DE FERRAMENTAS CORRESPONDENTES RODANDO NO SENTIDO CONTRÁRIO AO DOS PONTEIROS DO RELÓGIO PARA SEPARAR AS DIFERENTES PEÇAS.

SEPARE E ELIMINE AS PEÇAS DA SEGUINTE FORMA:

- AS PEÇAS DE METAL E DE PLÁSTICO PODEM SER LEVADAS PARA UMA INSTALAÇÃO DE RECICLAGEM ADEQUADA PARA SEREM RECICLADAS.
- A MADEIRA PINTADA/ENVERNIZADA, OS RODAPÉS E AS CAVILHAS DE MADEIRA PODEM SER ENTREGUES NUMA INSTALAÇÃO DE RECICLAGEM PARA UMA ELIMINAÇÃO ADEQUADA..

IMPORTANTE:

AS SECÇÕES LATERAIS DE RIPAS DEVEM SER RETIRADAS ASSIM QUE A CRIANÇA FOR CAPAZ DE GATINHAR PARA FORA DA CAMA.

PARA A SEGURANÇA DO SEU FILHO, RECOMENDAMOS QUE VERIFIQUE REGULARMENTE SE TODOS OS PARAFUSOS E CAVILHAS ESTÃO BEM APERTADOS, PARA QUE A CAMA NÃO SE POSSA DESMONTAR. DEVE TAMBÉM VERIFICAR SE NÃO EXISTEM PARAFUSOS SOLTOS OU PEÇAS EM QUE A CRIANÇA POSSA FICAR PRESA OU OS POSSA ENGOLIR.

EVITE EMPURRAR A CAMA, POIS CORRE O RISCO DE PARTIR OS PÉS DE APOIO (B). LEVANTE SEMPRE A CAMA SE PRECISAR DE A DESLOCAR.

AVISO!

TENHA EM ATENÇÃO OS RISCOS ASSOCIADOS A CHAMAS ABERTAS E OUTRAS FONTES DE CALOR FORTE, POR EXEMPLO, AQUECEDORES ELÉTRICOS, FOGÕES A GÁS, ETC., PERTO DA CAMA DA CRIANÇA.

NÃO UTILIZE A CAMA SE EXISTIREM PEÇAS PARTIDAS, RASGADAS OU EM FALTA E UTILIZE APENAS PEÇAS SOBRESSELENTES APROVADAS PELO FABRICANTE.

NÃO DEIXE NADA NA CAMA E NÃO COLOQUE A CAMA PERTO DE OUTRO PRODUTO

SOBRE O QUAL A CRIANÇA SE POSSA APOIAR OU QUE REPRESENTA UM RISCO DE ASFIXIA OU ESTRANGULAMENTO, POR EXEMPLO, FITAS, CORDAS PARA CORTINAS/ PERSIANAS, ETC.

NÃO UTILIZE A CAMA DE GRADES COM MAIS DE UM COLCHÃO

RO IMPORTANT - PĂSTRAȚI PENTRU UTILIZARE ULTERIOARĂ: CITIȚI CU ATENȚIE

SEBRA BED, BABY & JR. ESTE UN PAT EXTENSIBIL CARE, DE OBICEI, TRECE DE LA PAT PENTRU BEBELUȘI LA PAT PENTRU COPII. PATUL ESTE PROIECTAT PENTRU O GREUTATE MAXIMĂ DE 15 KG ÎN POZIȚIA SUPERIOARĂ A SOMIEREI ȘI DE 80 KG ÎN POZIȚIILE CENTRALĂ ȘI INFERIOARĂ. SETAREA INFERIOARĂ A SOMIEREI ESTE CELA MAI SIGURĂ, IAR SOMIERA TREBUIE SĂ FIE ÎNTOTDEAUNA ÎN ACEASTĂ POZIȚIE ATUNCI CÂND COPILUL POATE SĂ STEA ÎN CAPUL OASELOR.

PRODUSUL A FOST CONCEPUT PENTRU UZ CASNIC ÎN INTERIOR.

GREUTATEA PRODUSULUI: 33 KG.

TESTAREA ȘI CONFORMITATEA: PATUL ESTE TESTAT ÎN CONFORMITATE CU EN 716-1:2017+AC:2019.

PIESELE ȘI ASAMBLAREA PRODUSULUI

PRODUSUL TREBUIE SĂ FIE ASAMBLAT DE UN ADULT.

ACEST PRODUS CONȚINE PIESE MICI CARE NU TREBUIE LĂSATE LA ÎNDEMÂNĂ COPIILOR MICI. PENTRU A EVITA UN RISC PENTRU SIGURANȚĂ, PRODUSUL TREBUIE ASAMBLAT EXACT ÎN CONFORMITATE CU INSTRUCȚIUNILE PRODUCĂTORULUI.

DACĂ ESTE POSIBIL, PĂSTRAȚI AMBALAJUL PENTRU CA PRODUSUL SĂ POATĂ FI DEPOZITAT ULTERIOR, DACĂ ESTE NECESAR. ATUNCI CÂND ELIMINAȚI AMBALAJUL, TREBUIE SĂ RESPECTAȚI REGLEMENTĂRILE LOCALE.

URMAȚI INSTRUCȚIUNILE DE ASAMBLARE ȘI FAMILIARIZAȚI-VĂ CU DIFERITELE ETAPE ALE PATULUI (A, B ȘI C). (A SE VEDEA PAGINA 36) ÎNAINTE DE A ÎNCEPE ASAMBLAREA.

MATERIALE

VEZI PAGINA 56-59 PENTRU O PREZENTARE GENERALĂ A PĂRȚILOR COMPONENTE.

PRODUSUL NU A FOST TRATAT CU PRODUSE BIOCIDE, PRECUM DEZINFECTANT, ȘI NICI NU CONȚINE PRODUSE BIOCIDE.

ACORDAȚI O ATENȚIE DEOSEBITĂ COPILULUI DUMNEAVOASTRĂ ATUNCI CÂND ÎI IES DINȚII, CÂND CHIAR ȘI MARGINEA DURĂ A PATULUI/LACUL POATE PĂREA ATRĂGĂTOARE ÎN ÎNCERCAREA DE A UȘURA MÂNCĂRIMILE GINGIILOR.

GHID DE ÎNTREȚINERE - CURĂȚARE ȘI ÎNGRIJIRE

LEMNUL ESTE UN MATERIAL NATURAL VIU, CARE SE ADAPTEAZĂ LA MEDIUL ÎNCONJURĂTOR. PRIN URMARE, PROTEJAȚI PRODUSUL DE SURSE DE CĂLDURĂ PUTERNICĂ, CUM AR FI RADIATOARELE, SOBELE CU LEMNE ETC., PENTRU A PREVENI USCAREA LEMNULUI. DE ASEMENEA, TREBUIE SĂ PROTEJAȚI PRODUSUL DE LUMINA DIRECTĂ A SOARELUI PENTRU A PREVENI DECOLORAREA ȘI FLUCTUAȚIILE DE UMDITATE. EXPUNEREA LA VARIAȚII DRAMATICE DE TEMPERATURĂ SAU LA UMDITATE RIDICATĂ POATE, DE ASEMENEA, SĂ DETERIOREZE PRODUSUL ȘI, PRIN URMARE, ACESTA TREBUIE UTILIZAT ȘI DEPOZITAT ȚINÂND CONT DE ACEST LUCRU.

CURĂȚAȚI PRODUSUL CU O CÂRPĂ MOALE STOARSĂ ÎN APĂ CALDĂ CU SĂPUN. ȘTERGEȚI-L CU O CÂRPĂ TARE. NU FOLOȘIȚI NICIODATĂ DETERGENȚI ABRAZIVI, AGENȚI PE BAZĂ DE ALCOOL, ÎNĂLBITORI SAU OBIECTE ASCUȚITE LA CURĂȚARE.

SALTEA

SOMIERA POATE FI REGLATĂ ÎN ÎNĂLȚIME, CU 2 TREPTE DIFERITE. DISTANȚA DINTRE SALTEA ȘI PARTEA SUPERIOARĂ A PATULUI NU TREBUIE SĂ FIE NICIODATĂ MAI MICĂ DE 200 MM ÎN POZIȚIA SUPERIOARĂ ȘI DE 500 MM ÎN POZIȚIA INFERIOARĂ. GROSIMEA MAXIMĂ A SALTELEI ÎN POZIȚIA CELA MAI JOASĂ ESTE INDICATĂ DE UN SEMN PE TĂBLIA PATULUI. DIMENSIUNEA MINIMĂ A SALTELEI PENTRU PATUL SEBRA TREBUIE SĂ FIE DE 110 CM X 68 CM ATUNCI CÂND ESTE ASAMBLAT CA PĂTUȚ PENTRU BEBELUȘI. LUNGIMEA ȘI LĂȚIMEA SALTELEI TREBUIE SĂ FIE ASTFEL ÎNCĂȚ SPAȚIUL DINTRE SALTEA ȘI PĂRȚILE LATERALE ȘI CAPETELE ACESTEIA SĂ NU DEPĂȘEASCĂ 30 MM.

PIESE DE SCHIMB

SEBRA OFERĂ PIESE DE SCHIMB PENTRU ACEST PRODUS. ÎN CAZUL ÎN CARE SE CONSTATĂ CĂ PIESELE SUNT DEFECTE DUPĂ O UTILIZARE PRIVATĂ NORMALĂ, PIESELE DE SCHIMB VOR FI PUSE LA DISPOZIȚIE GRATUIT, PE BAZA PREZENTĂRII UNEI CHITANȚE VALABILE, PENTRU O PERIOADĂ DE 5 ANI DE LA DATA ACHIZIȚIEI. ÎN CAZUL ÎN CARE PIESELE SUNT DETERIORATE ÎN URMA UNEI UTILIZĂRI NECORESUNZĂTOARE SAU SUNT

PIERDUTE, SUNT DISPONIBILE PIESE DE SCHIMB PENTRU A FI ACHIZIȚIONATE. CITIȚI MAI MULTE DESPRE CUM ȘI DE UNDE PUTEȚI CUMPĂRA PIESE DE SCHIMB PE WWW.SEBRA.DK

TERMENI ȘI CONDIȚII DE GARANȚIE A PRODUSELOR

SEBRA OFERĂ O GARANȚIE EXTINSĂ PENTRU PRODUSELE CU ETICHETĂ UE ECOLOGICĂ PENTRU O PERIOADĂ DE 5 ANI DE LA DATA ACHIZIȚIEI. GARANȚIA ACOPERĂ RUPEREA COMPONENTELOR ȘI DETERIORAREA ÎN TIMPUL UTILIZĂRII PRIVATE NORMALE, CAUZATĂ DE DEFECTE DE FABRICAȚIE. VĂ RUGĂM SĂ REȚINEȚI CĂ VARIAȚIILE NATURALE CARE APAR ÎN LEMN NU POT FI CONSIDERATE DEFECTE, IAR SEBRA NU GARANTEAZĂ REZISTENȚA CULORII, POTRIVIREA CULORILOR SUPRAFEȚEI SAU DURITATEA, GRANULAȚIA SAU TEXTURA.

ÎN CAZUL ÎN CARE O RECLAMAȚIE ESTE JUSTIFICATĂ ȘI SE ÎNCADREAZĂ ÎN DOMENIUL DE APLICARE AL GARANȚIEI MENȚIONATE MAI SUS, SEBRA VA REPARA, ÎNLOCUI SAU CREDITA PRODUSUL ÎN CAUZĂ, ÎN FUNCȚIE DE CAZUL SPECIFIC. DECIZIA PRIVIND MODUL DE SOLUȚIONARE A RECLAMAȚIEI VA FI LUATĂ EXCLUSIV DE SEBRA. ATUNCI CÂND TRIMITEȚI O CERERE DE GARANȚIE, TREBUIE SĂ FURNIZAȚI UN NUMĂR DE LOT (CARE SE GĂSEȘTE PE SPATELE ACESTOR INSTRUCȚIUNI DE ASAMBLARE ȘI SUB BAZA PRODUSULUI), ÎMPREUNĂ CU O FACTURĂ DE COMANDĂ.

CITIȚI MAI MULTE DESPRE GARANȚIA PRODUSULUI PE WWW.SEBRA.DK

GARANȚIA ESTE ANULATĂ PRIN

- PRODUSUL CARE PREZINTĂ URME VIZIBILE DE UZURĂ
- SEMNE DE UTILIZARE ABUZIVĂ
- SEMNE DE LIPSĂ ÎNȚREȚINERE/ÎNȚREȚINERE INCORECTĂ CONFORM GHIDULUI DE ÎNȚREȚINERE
- PRODUSUL CARE A SUFERIT DAUNE, ASAMBLARE INCORECTĂ, FUNCȚIONARE NECORESUNZĂTOARE, UTILIZARE SAU DEPOZITARE NECORESUNZĂTOARE ETC.
- UTILIZAREA DE MATERIALE DE LA TERȚI PE PRODUS SAU MODIFICĂRI ALE PRODUSULUI, DE EXEMPLU, VOPSEA SAU LACURI NOI

ELIMINAREA PRODUSULUI - RECICLARE ȘI DEZMEMBRARE.

SLĂBIȚI DIFERITELE ȘURUBURI CU AJUTORUL UNEI ȘURUBELNIȚE PHILLIPS ȘI A PIESELOR DE SCULE CORESPUNZĂTOARE, ROTINDU-LE SPRE STÂNGA PENTRU A SEPARA DIFERITELE PIESE.

SORTAȚI ȘI ELIMINAȚI PIESELE DUPĂ CUM URMEAZĂ:

- PIESELE DIN METAL ȘI PLASTIC POT FI DUSE LA O FABRICĂ DE RECICLARE ADECVATĂ ȘI RECICLATE.
- PIESELE DIN METAL ȘI PLASTIC POT FI DUSE LA O FABRICĂ DE RECICLARE ADECVATĂ ȘI RECICLATE.

IMPORTANT:

SECȚIUNILE LATERALE CU LAMELE TREBUIE ÎNDEPĂRTATE DE ÎNDATĂ CE COPILUL ESTE CAPABIL SĂ SE TĂRASCĂ DIN PAT.

PENTRU SIGURANȚA COPILULUI DUMNEAVOASTRĂ, VĂ RECOMANDĂM SĂ VERIFICAȚI ÎN MOD REGULAT DACĂ TOATE ȘURUBURILE ȘI BULOANELE SUNT STRĂNSE, ASTFEL ÎNCĂȚ PATUL SĂ NU SE POATĂ DESFACE. DE ASEMENEA, AR TREBUI SĂ VERIFICAȚI DACĂ NU EXISTĂ ȘURUBURI SAU PIESE LIBERE DE CARE COPILUL SĂ SE POATĂ PRINDE SAU PE CARE SĂ LE POATĂ ÎNGHIȚI.

EVITAȚI SĂ ÎMPINGEȚI PATUL, DEOARECE RISCAȚI SĂ RUPEȚI PICIOARELE DE SUSȚINERE (B). RIDICAȚI ÎNTOTDEAUNA PATUL DACĂ TREBUIE SĂ ÎL MUTAȚI.

AVERTIZARE!

FIȚI CONȘTIENT DE RISCURILE ASOCIATE CU FLĂCĂRILE DESCHISE ȘI ALTE SURSE DE CĂLDURĂ PUTERNICĂ, DE EXEMPLU, ÎNCĂLZITOARE ELECTRICE, SOBE CU GAZ ETC., ÎN APROPIEREA PATULUI COPILULUI.

NU UTILIZAȚI PATUL DACĂ UNELE PĂRȚI ALE ACESTUIA SUNT RUPTE, ÎNDOITE SAU LIPSĂ ȘI UTILIZAȚI NUMAI PIESE DE SCHIMB APROBATE DE PRODUCĂTOR.

NU LĂSAȚI NICI UN PAT ȘI NU AȘEZAȚI PATUL ÎN APROPIEREA UNUI ALT PRODUS PE CARE COPILUL POATE STA ÎN PICIOARE SAU CARE PREZINTĂ UN RISC DE SUFOCARE SAU STRANGULARE, DE EXEMPLU, PANGLICI, CORDOANE PENTRU PERDELE/JALUZELE ETC.

NU FOLOȘIȚI PATUL CU MAI MULT DE O SALTEA

SK

DÔLEŽITÉ – ULOŽIŤ PRE NESKORŠIE POUŽITIE: POZORNE ČITAJTE

POSTEĽ SEBRA, BABY & JR. JE VÝSUVNÁ POSTEĽ, KTORÁ JE MOŽNÉ MENIŤ Z DETSKEJ POSTIEĽKY NA POSTEĽ PRE MENŠIE DETI. POSTEĽ JE NAVRHNUTÁ PRE MAXIMÁLNE 15 KG V HORNOM NASTAVENÍ ZÁKLADNE A 80 KG V STREDNOM A SPODNOM NASTAVENÍ. SPODNÉ NASTAVENIE ZÁKLADNE POSTELE JE NAJBEZPEČNEJŠIE A ZÁKLADŇA POSTELE BY MALA BYŤ VŽDY V TEJTO POLOHE, KEĎ DIEŤA SEDÍ. VÝROBOK BOL VYROBENÝ PRE POUŽITIE V INTERIÉRI.

HMOTNOSŤ PRODUKTU: 33 KG.

TESTOVANIE A DODRŽIAVANIE PREDPISOV: POSTEĽ JE TESTOVANÁ PODĽA NORMY EN 716-1:2017+AC:2019.

ČASTI VÝROBKU A MONTÁŽ

VÝROBOK MUSÍ ZMONTOVAŤ DOSPELÁ OSOBA.

TENTO VÝROBOK OBSAHUJE MALÉ ČASTI, KTORÉ SA MUSIA UCHOVÁVAŤ MIMO DOSAHU MALÝCH DETÍ. ABY SA PREDIŠLO OHROZENIU BEZPEČNOSTI, VÝROBOK SA MUSÍ MONTOVAŤ PRESNE PODĽA POKYNOV VÝROBCU.

AK JE TO MOŽNÉ, USCHOVAJTE OBAL, ABY STE MOHLI VÝROBOK V PRÍPADE POTREBY NESKŔR USKLADNIŤ. PRI LIKVIDÁCII OBALOV BY STE MALI DODRŽIAVAŤ MIESTNE PREDPISY.

PRED ZAČATÍM MONTÁŽE POSTUPUJTE PODĽA NÁVODU NA MONTÁŽ A OBOZNÁMTE SA S JEDNOTLIVÝMI FÁZAMI POSTELE (A, B A C) (POZRI STRANU 36)

MATERIÁL

POZRITE SI STRANU 56-59 PRE PREHLAD ČASTÍ KOMPONENTOV.

VÝROBOK NEBOL OŠETRENÝ BIOCÍDNÝMI PROSTRIEDKAMI ZA ÚČELOM DEZINFEKČIE, ANI ICH NEOBSAHUJE.

VENUJTE ZVLÁŠTNÚ POZORNOSŤ SVOJMU DIEŤAŤU PRI PREREZÁVANÍ ZÚBKOV, KEĎ SA AJ TVRDÝ OKRAJ POSTIEĽKY MÔŽE ZDAŤ LÁKAVÝ V SNAHE ZMIERNIŤ SVRBenIE ĎASIEŤ.

SPRIEVODCA ÚDRŽBOU – ČISTENIE A STAROSTLIVOSŤ

DREVO JE ŽIVÝ PRÍRODNÝ MATERIÁL, KTORÝ SA PRISPŔSOBUJE SVOJMU OKOLIU. PRE TO VÝROBOK CHRÁŤTE PRED SILNÝMI ZDROJMI TEPLA, AKO SÚ RADIÁTORY, KACHLE NA DREVO ATĎ., ABY STE ZABRÁNILI VYSYCHANIU DREVA. VÝROBOK BY STE TIEŽ MALI CHRÁŤIŤ PRED PRIAMYM SLNEČNÝM ŽIARENÍM, ABY STE PREDIŠLI VYBLEDNUTIU A KOLÍSANIU VLHKOSTI. VÝROBOK MÔŽE POŠKODIŤ AJ VYSTAVENIE PRUDKÝM ZMENÁM TEPLoty ALEBO VYSOKEJ VLHKOSTI, A PRETO BY SA MAL NÁLEŽITÝM SPŔSOBOM POUŽÍVAŤ A SKLADOVAŤ.

VÝROBOK VYČISTITE JEMNOU HANDRIČKOU VÝŽMÝKANOU V TEPLEJ MYDLOVEJ VODE. UTRITE DO SUCHA TVRDOU HANDRIČKOU. PRI ČISTENÍ NIKDY NEPOUŽÍVAJTE ABRAZÍVNE ČISTIACE PROSTRIEDKY, PROSTRIEDKY NA BÁZE ALKOHOLU, BIELIDLÁ ANI OSTRÉ PREDMETY.

MATRACE

ZÁKLADŇU POSTELE MOŽNO VÝŠKOVY NASTAVIŤ V 2 RŔZNYCH KROKOCH. VZDIALENOSŤ MEDZI MATRACOM A HORNOU ČASŤOU POSTELE NESMIE BYŤ NIKDY MENŠIA AKO 200 MM V HORNEJ POLOHE A 500 MM V NAJNIŽŠEJ POLOHE. MAXIMÁLNA HRŔBKA MATRACA V NAJNIŽŠEJ POLOHE JE VYZNAČENÁ NA STĽIPKU POSTELE. MINIMÁLNA VEĽKOSŤ MATRACA PRE POSTEĽ SEBRA MUSÍ BYŤ 110 CM X 68 CM, AK JE ZOSTAVENÁ AKO POSTIEĽKA PRE DETI. DĽŽKA A ŠÍRKA MATRACA MUSÍ BYŤ TAKÁ, ABY MEDZERA MEDZI MATRACOM A STRANAMI A KONCAMI NEPRESAHOVALA 30 MM.

NÁHRADNÉ DIELY

POSTIEĽKA SEBRA PONÚKA NÁHRADNÉ DIELY PRE TENTO VÝROBOK. AK SA PO BEŽNOM SŔKROMNOM POUŽÍVANÍ ZISTÍ, ŽE DIELY SÚ CHYBNÉ, NÁHRADNÉ DIELY BUDŮ K DISPOZÍCII BEZPLATNE PO PREDLOŽENÍ PLATNÉHO DOKLADU O KŮPE PO DOBU 5 ROKOV OD DÁTUMU NÁKUPU. AK SA DIELY POŠKODIA NESPRÁVNÝM POUŽÍVANÍM ALEBO SA STRATIA, JE MOŽNÉ ZAKŮPIŤ NÁHRADNÉ DIELY. VIAC O TOM AKO A KDE MŔZETE KŮPIŤ NÁHRADNÉ DIELY SI PREČÍTAJTE NA ADRESE WWW.SEBRA.DK

ZÁRUČNÉ PODMIENKY NA VÝROBOK

SPOĽČNOSŤ SEBRA POSKYTUJE PREDĽŽENŮ ZÁRUKU NA VÝROBKY S OZNAČENÍM KVETU EU NA OBDOBIE 5 ROKOV OD DÁTUMU NÁKUPU. ZÁRUKA SA VZŤAHUJE NA POŠKODENIE KOMPONENTOV A POŠKODENIE POČAS BEŽNÉHO SŔKROMNÉHO POUŽÍVANIA SPŔSOBENÉ CHYBNÝM SPRACOVANÍM. UPOZORŇUJEME, ŽE PRÍRODZENÉ ODCĤÝLKY, KTORÉ SA VYSKYTUJŮ V DREVE, NEMOŽNO POVAŽOVAŤ ZA CHYBY A SPOĽČNOSŤ SEBRA NEZARUČUJE FAREBNŮ STÁLOSŤ, ZHODU FARIEB POVRCHU ANI TVRDOŠŤ, ŠTRUKTŮRU ALEBO KRESBU.

AK JE REKLAMÁCIA OPRÁVNENÁ A SPADÁ DO ROZSAHU VÝŠŠIE UVEDENEJ ZÁRUKY, SPOĽČNOSŤ SEBRA V ZÁVISLOSTI OD KONKRÉTNÉHO PRÍPADU DANÝ VÝROBOK OPRAVÍ, VYMENÍ ALEBO VYSTAVÍ DOBRŔPIS. O SPŔSOBE RIEŠENIA SŤAŽNOSTI ROZHODUJE VŮLUČNE SPOĽČNOSŤ SEBRA. PRI PODÁVANÍ ZÁRUČNEJ REKLAMÁCIE MUSÍTE UVIESŤ ČÍSLO ŠARŽE (NACHÁDZA SA NA ZADNEJ STRANE TOHTO NÁVODU NA MONTÁŽ A POD ZÁKLADŇOU VÝROBKU) SPOLU S FAKTŮROU K OBJEDNÁVKE. VIAC O ZÁRUKE VÝROBKU SI PREČÍTAJTE NA ADRESE WWW.SEBRA.DK

ZÁRUKA ZANIKÁ V NASLEDUJŮCICH PRÍPADOCH

- VÝROBOK VYKAZUJE VIDITELNÉ STOPY OPOTREBOVANIA
- PRÍZNAKY NESPRÁVNEHO POUŽÍVANIA
- ZNÁMKY CHÝBAJŮCEJ/NESPRÁVNEJ ÚDRŽBY PODĽA PRÍRUČKY ÚDRŽBY
- VÝROBOK, KTORÝ BOL POŠKODENÝ, NESPRÁVNE ZOSTAVENÝ, NESPRÁVNE PREVÁDZKOVANÝ, NESPRÁVNE POUŽÍVANÝ ALEBO SKLADOVANÝ ATĎ.
- POUŽITIE MATERIÁLOV TRETÍCH STRÁN NA VÝROBKU ALEBO ZMENY NA VÝROBKU, NAPRÍKLAD NOVÁ FARBA ALEBO LAK

LIKVIDÁCIA VÝROBKU – RECYKLÁCIA A DEMONTÁŽ.

UVOLŇNITE JEDNOTLIVÉ SKRUTKY POMOCOU KRÍŽOVÉHO SKRUTKŮVAČA PHILLIPS A PRÍSLUŠNÝCH ČASTÍ NÁSTROJA OTÁČANÍM PROTI SMERU HODINOVÝCH RUČÍČIEK, ABY STE ODDĽLILI JEDNOTLIVÉ ČASTI.

DIELY ROZTRIEĎTE A ZLIKVIDUJTE NASLEDOVNE:

- KOVOVÉ A PLASTOVÉ ČASTI JE MOŽNÉ ODVIEZŤ DO VHDNÉHO RECYKLAČNÉHO ZÁVODU A RECYKLOVAŤ ICH.
- NATRETÉ/LAKOVANÉ DREVO, PODLAHOVÉ LIŠTY A DREVENÉ KOLÍKY MŔZETE ODVOZDAŤ DO RECYKLAČNÉHO ZARIADENIA NA VHDNŮ LIKVIDÁCIU.

DŔLEŽITÉ:

BOČNÉ ČASTI S ROŠTOM MUSÍTE ODSTRÁNIŤ HNEĎ, AKO JE DIEŤA SCHOPNÉ VYLIEZŤ Z POSTIEĽKY.

V ZÁUJME BEZPEČNOSTI VÁŠHO DIEŤAŤA ODPORŮČAME PRAVIDELNE KONTROLOVAŤ, ČI SŮ VŠETKY SKRUTKY A KOLÍKY PEVNE DOTIAHNUŤ, ABY SA POSTEĽ NEMOHLA ROZPADNŮŤ. MALI BY STE TIEŽ SKONTROLOVAŤ, ČI NIE SŮ UVOLNENÉ SKRUTKY ALEBO ČASTI, O KTORÉ BY SA DIEŤA MOHLO ZACHYTIŤ ALEBO ICH PREHLŤNŮŤ.

VYHNITE SA TLAČENIU POSTELE, PRETOŽE HROZÍ RIZIKO ZLOMENIA OPORNÝCH NŔH (B). AK POTREBUJETE POSTEĽ PRemIESTNIŤ, VŽDY JU ZDVHŇNITE.

VAROVANIE!

UVEDOMTE SI RIZIKÁ SPOJENÉ S OTVORENÝM OHŇOM A INÝMI SILNÝMI ZDROJMI TEPLA, NAPR. ELEKTRICKÝMI OHRIEVAČMI, PLYNOVÝMI SPORÁKMI ATĎ. V BLÍZKOSTI DETSKEJ POSTIEĽKY.

POSTIEĽKU NEPOUŽÍVAJTE, AK SŮ JEJ ČASTI POŠKODENÉ, ROZTRHNUTÉ ALEBO CHÝBAJŮ, A POUŽÍVAJTE LEN NÁHRADNÉ DIELY SCHVÁLENÉ VÝROBCOM.

NENECHÁVAJTE NIČ V POSTIEĽKE A NEUMIESTŇUJTE JU DO BLÍZKOSTI INÉHO VÝROBKU, NA KTOROM MŔŽE DIEŤA STÁŤ ALEBO KTORÝ PREDSTAVUJE RIZIKO UDUSENIA ČI UŠKRŤENIA, NAPR. STUHY, ŠNŮRY NA ZÁVESY/ŽALŮZIE ATĎ.

NEPOUŽÍVAJTE POSTIEĽKU S VIAC AKO JEDNÝM MATRACOM

SL

POMEMBNŮ – SHRANITE ZA POZNEJŠO UPORABO: POZORNO PREBERITE

POSTELJA SEBRA, BABY & JR. JE RAZTEGLJIVA POSTELJA, KI OBIČAJNO PREIDE IZ POSTELJICE ZA DOJENČKA V OTROŠKO POSTELJO. POSTELJA JE ZASNOVANA ZA NAJVEČ 15 KG NA ZGORNJEM LEŽIŠČU IN 80 KG V SREDNEM IN SPODNEM POLOŽAJU. NASTAVITEV SPODNJEGA POSTELJNEGA DNA JE NAJVARNEJŠA IN POSTELJNO DNO MORA BITI VEDNO V TEM POLOŽAJU, KO SE LAHKO OTROK DVIGNE V SEDEČ POLOŽAJ. IZDELEK JE ZASNOVAN ZA DOMAČO UPORABO V ZAPRTIH PROSTORIH.

TEŽA IZDELKA: 33 KG.

PRESKŮŠANJE SKLADNOSTI: POSTELJA JE PRESKŮŠENA V SKLADU S STANDARDOM EN 716-1:2017+AC:2019.

DELI IN SESTAVLJANJE IZDELKA

IZDELEK MORA SESTAVITI ODRASLA OSEBA.

TA IZDELEK VSEBUJE MAJHNE DELE, KI JIH MORATE HRANITI IZVEN DOSEGA OTROK. DA BI SE IZOGNILI VARNOSTNEMU TVEGANJU, MORA BITI IZDELEK SESTAVLJEN NATANČNO V SKLADU Z NAVODILI PROIZVAJALCA.

ČE JE MOGOČE, SHRANITE EMBALAŽO, DA SE LAHKO IZDELEK PO POTREBI POZNEJE

SHRANI. PRI ODSTRANJEVANJU EMBALAŽE UPOŠTEVAJTE LOKALNE PREDPISE.

PRED ZAČETKOM SESTAVLJANJA UPOŠTEVAJTE NAVODILA ZA SESTAVLJANJE IN SE ZNEZANITE Z RAZLIČNIMI STOPNJAMI LEŽEČIH DELOV (A, B IN C) (GLEJ STRAN 36).

MATERIALI

GLEJTE STRAN 56-59 ZA PREGLED SESTAVNIH DELOV.

IZDELEK NI BIL OBDELAN Z BIOCIDNIMI PROIZVODI KOT DEZINFEKCIJSKIM SREDSTVOM IN JIH NE VSEBUJE.

POSEBNO POZORNOST NAMENITE OTROKU, KO MU ZAČNEJO RASTI ZOBKI, SAJ LAHKO TUDI TRDI ROB POSTELJE/LETVE DELUJE VABLJIVO, DA BI UBLAŽIL SRBEČE DLESNI.

NAVODILA ZA VZDRŽEVANJE – ČIŠČENJE IN NEGA

LES JE ŽIV NARAVNI MATERIAL, KI SE PRILAGAJA OKOLJU. ZATO ZAŠČITITE IZDELEK PRED MOČNIMI VIRI TOPLOTE, KOT SO RADIATORJI, PEČI NA DRVA IN PODOBNO, DA PREPREČITE IZSUŠITEV LESA. IZDELEK ZAŠČITITE TUDI PRED NEPOSREDNO SONČNO SVETLOBO, DA PREPREČITE BLEDENJE IN NIHANJE VLAŽNOSTI. TUDI IZPOSTAVLJENOST VELIKIM TEMPERATURNIM NIHANJEM ALI VISOKI VLAŽNOSTI LAHKO POŠKODUJE IZDELEK, ZATO GA JE TREBA UPORABLJATI IN SHRANJEVATI OB UPOŠTEVANJU TEGA DEJSTVA.

IZDELEK OČISTITE Z MEHKO KRPO, KI JO OŽAMETE V TOPLI VODI Z MILOM. OBRIŠITE GA S SUHO KRPO. PRI ČIŠČENJU NIKOLI NE UPORABLJAJTE ABRAZIVNIH ČISTIL, SREDSTEV NA OSNOVI ALKOHOLA, BELIL ALI OSTRIH PREDMETOV.

VZMETNICA

POSTELJNO DNO JE NASTAVLJIVO PO VIŠINI IN IMA 2 RAZLIČNI STOPNICI. RAZDALJA OD VZMETNICE DO VRHA POSTELJE NIKOLI NE SME BITI MANJŠA OD 200 MM V ZGORNJEM POLOŽAJU IN OD 500 MM V NAJNIŽJEM POLOŽAJU. NAJVEČJA DEBELINA LEŽIŠČA V NAJNIŽJEM POLOŽAJU JE OZNAČENA Z OZNAKO NA STRANICI POSTELJE. NAJMANJŠA VELIKOST VZMETNICE ZA POSTELJO SEBRA MORA BITI 110 CM X 68 CM, KO JE SESTAVLJENA KOT POSTELJICA ZA DOJENČKE. DOLŽINA IN ŠIRINA LEŽIŠČA MORATA BITI TAKŠNI, DA RAZMIK MED LEŽIŠČEM TER STRANICAMI IN KONCI NE PRESEGA 30 MM.

NADOMESTNI DELI

PODJETJE SEBRA IMA V PONUDBI NADOMESTNE DELE ZA TA IZDELEK. ČE SE PO OBIČAJNI ZASEBNI UPORABI UGOTOVI, DA SO DELI OKVARJENI, BODO NADOMESTNI DELI NA VOLJO BREZPLAČNO OB PREDLOŽITVI RAČUNA, KI VELJA ZA OBDOBJE 5 LET OD DATUMA NAKUPA. ČE SE DELI POŠKODUJEJO ZARADI NEPRAVILNE UPORABE ALI SE IZGUBIJO, JE NADOMESTNE DELE MOGOČE KUPITI. VEČ O TEM, KAKO IN KJE LAHKO KUPITE NADOMESTNE DELE, PREBERITE NA SPLETNI STRANI WWW.SEBRA.DK

GARANCIJSKI POGOJI ZA IZDELEK

PODJETJE SEBRA ZAGOTAVLJA PODALJŠANO GARANCIJO ZA IZDELKE Z EKOLOŠKO OZNAKO EU ZA OBDOBJE 5 LET OD DATUMA NAKUPA. GARANCIJA POKRIVA ZLOM SESTAVNIH DELOV IN POŠKODBE MED OBIČAJNO ZASEBNO UPORABO, KI JIH POVZROČI POMANJKLJIVA IZDELAVA. UPOŠTEVAJTE, DA NARAVNIH SPREMEMB, KI SE POJAVIJO V LESU, NI MOGOČE ŠTETI ZA NAPAKE IN DA PODJETJE SEBRA NE JAMČI ZA OBSTOJNOST BARV, UJEMAJOČE SE BARVE POVRŠIN ALI TRDOTO, ZRNATOST ALI TEKSTURO.

ČE JE REKLAMACIJA UPRAVIČENA IN SPADA V OKVIR ZGORAJ NAVEDENE GARANCIJE, BO PODJETJE SEBRA ZADEVNI IZDELEK POPRAVILO, ZAMENJALO ALI ZANJ PONUDILO DOBROPIS, ODVISNO OD KONKRETNEGA PRIMERA. ODLOČITEV O NAČINU REŠEVANJA REKLAMACIJE SPREJME IZKLJUČNO PODJETJE SEBRA. PRI ODDAJI GARANCIJSKEGA ZAHTEVKA MORATE PREDLOŽITI ŠTEVILKO SERIJE (NAHAJA SE NA HRBTNI STRANI TEH NAVODIL ZA MONTAŽO IN POD DNOM IZDELKA) SKUPAJ Z RAČUNOM ZA NAROČILO. VEČ O GARANCIJI IZDELKA PREBERITE NA SPLETNI STRANI WWW.SEBRA.DK

GARANCIJA SE RAZVELJAVI, ČE

- SO NA IZDELKU OPAZNI ZNAKI OBRABE
- ZNAKI NEPRAVILNE UPORABE
- ZNAKI MANJKAJOČEGA/NEPRAVILNEGA VZDRŽEVANJA GLEDE NA NAVODILA ZA VZDRŽEVANJE
- JE IZDELEK UTRPEL POŠKODBE, JE NEPRAVILNO SESTAVLJEN, NEPRAVILNO DELUJE, NEPRAVILNO UPORABLJEN ALI SKLADIŠČEN ITD.
- SO BILI NA IZDELKU UPORABLJENI MATERIALI DRUGEGA PONUDNIKA ALI JE BIL IZDELEK SPREMENJEN, NPR. PREBARVAN ALI PRELAKIRAN

ODSTRANJEVANJE IZDELKA – RECIKLIRANJE IN RAZSTAVLJANJE.

ODVIJTE RAZLIČNE VIJAKE S POMOČJO KRIŽNEGA IZVIJAČA IN USTREZNIH DELOV ORODJA Z OBRAČANJEM V NASPROTNI SMERI URNEGA KAZALCA, DA LOČITE RAZLIČNE DELE.

RAZVRSTITE IN ZAVRZITE DELE NA NASLEDNJI NAČIN:

- KOVINSKE IN PLASTIČNE DELE LAHKO ODNESETE V USTREZEN OBRAT ZA RECIKLIRANJE IN JIH RECIKLIRATE.
- POBARVAN/LAKIRAN LES, ZAKLJUČNE LETVE IN LESENE MOZNIKE LAHKO ODNESETE V OBRAT ZA RECIKLIRANJE ZA USTREZNO ODLAGANJE.

POMEMBNO:

STRANSKE DELE Z LETVICAMI JE TREBA ODSTRANITI TAKOJ, KO LAHKO OTROK ZLEZE IZ POSTELJE.

ZARADI VARNOSTI VAŠEGA OTROKA PRIPOROČAMO, DA REDNO PREVERJATE, ALI SO VSI VIJAKI PRIVITI, DA POSTELJA NE MORE RAZPASTI. PREPRIČAJTE SE TUDI, DA NI ZRAHLJANIH VIJAKOV ALI DELOV, V KATERE BI SE LAHKO OTROK ZAPLETEL ALI JIH POGOLTNIL.

NE POTISKAJTE POSTELJE NAOKOLI, SAJ LAHKO ZLOMITE NOSILNE NOGE (B). ČE ŽELITE POSTELJO PREMAKNITI, JO VEDNO DVIGNITE.

OPOZORILO!

BODITE POZORNI NA TVEGANJA, POVEZANA Z ODPRTIM OGNJEM IN DRUGIMI MOČNIMI VIRI TOPLOTE, NPR. ELEKTRIČNIMI GRELCI, PLINSKIMI ŠTEDILNIKI ITD. V BLIŽINI OTROKOVE POSTELJE.

NE UPORABLJAJTE POSTELJE, ČE SO NJENI DELI POLOMLJENI, STRGANI ALI MANJKAJO, IN UPORABLJAJTE LE NADOMESTNE DELE, KI JIH JE ODOBRILO PROIZVAJALEC.

NE PUŠČAJTE NIČESAR V POSTELJI IN NE POSTAVITE POSTELJE BLIZU DRUGEGA IZDELKA, NA KATEREM LAHKO OTROK STOJI ALI KI PREDSTAVLJA TVEGANJE ZADUŠITVE ALI DAVLJENJA, NPR. TRAKOVI, VRVICE ZA ZAVESE/ŽALUZIJE ITD.

POSTELJICE NE UPORABLJAJTE Z VEČ KOT ENO VZMETNICO

CS DŮLEŽITÉ – UŠCHOVEJTE PRO POZDĚJŠÍ POUŽITÍ: ČTĚTE POZORNĚ

POSTEL SEBRA, BABY & JR. JE VÝSUVNÁ POSTEL, KTEROU LZE OBVYKLE MĚNIT Z DĚTSKÉ POSTELE NA POSTEL PRO JUNIORY. POSTEL JE URČENA PRO MAXIMÁLNÍ NOSNOST 15 KG V HORNÍM NASTAVENÍ ROŠTU A 80 KG VE STŘEDNÍM A DOLNÍM NASTAVENÍ. NEJBEZPEČNĚJŠÍ JE DOLNÍ NASTAVENÍ ROŠTU, PŘIČEMŽ ROŠT BY MĚL BÝT V TĚTO POLOZE VŽDY, KDYŽ SE DÍTĚ DOKÁŽE POSADIT.

VÝROBEK BYL NAVRŽEN PRO DOMÁCÍ POUŽITÍ V INTERIÉRU.

HMOTNOST VÝROBKU: 33 KG.

TESTOVÁNÍ A DODRŽENÍ PŘEDPISŮ: POSTEL JE TESTOVÁNA PODLE NORMY EN 716-1:2017+AC:2019.

SOUČÁSTI VÝROBKU A MONTÁŽ

VÝROBEK MUSÍ SESTAVOVAT DOSPĚLÁ OSOBA.

TENTO VÝROBEK OBSAHUJE MALÉ ČÁSTI, KTERÉ MUSÍ BÝT UCHOVÁVÁNY MIMO DOSAH MALÝCH DĚTÍ. ABY NEDOŠLO K OHROŽENÍ BEZPEČNOSTI, MUSÍ BÝT VÝROBEK SESTAVEN PŘESNĚ PODLE POKYNŮ VÝROBCE.

POKUD JE TO MOŽNÉ, PONECHTE SI OBAL, ABYSTE MOHLI VÝROBEK V PŘÍPADĚ POTŘEBY POZDĚJI USKLADNIT. PŘI LIKVIDACI OBALŮ JE TŘEBA DODRŽOVAT MÍSTNÍ PŘEDPISY.

POSTUPUJTE PODLE NÁVODU K MONTÁŽI A SEZNAMTE SE S JEDNOTLIVÝMI FÁZEMI SESTAVENÍ POSTELE (A, B A C). (VIZ STRANA 36) PŘED ZAHÁJENÍM MONTÁŽE.

MATERIÁLY

PROHLÉDNĚTE SI STRANU 56-59, KDE NAJDETE PŘEHLED DÍLŮ.

VÝROBEK NEBYL OŠETŘEN BIOCIDNÍMI PŘÍPRAVKY JAKO DEZINFEKČNÍM PROSTŘEDKEM, ANI JE NEOBSAHUJE.

ZVLÁŠTNÍ POZORNOST VĚNUJTE SVĚMU DÍTĚTI, KDYŽ SE MU PROŘEZÁVAJÍ ZOUBKY, KDE SE I TVRÝ OKRAJ POSTELE / LAMELOVÁ BOČNICE MOHOU ZDÁT LÁKAVÉ VE SNAZE ZMÍRNIT SVĚDĚNÍ DÁSNÍ.

PRŮVODCE ÚDRŽBOU – ČIŠTĚNÍ A PĚČE

DŘEVO JE ŽIVÝ PŘÍRODNÍ MATERIÁL, KTERÝ SE PŘÍZPŮSOBUJE SVĚMU OKOLÍ. PROTO VÝROBEK CHRAŇTE PŘED SILNÝMI ZDROJI TEPLA, JAKO JSOU RADIÁTORY, KAMNA NA DŘEVO ATD., ABY SE ZABRÁNILO VYSYCHÁNÍ DŘEVA. VÝROBEK BYSTE TAKÉ MĚLI CHRÁNIT PŘED PŘÍMÝM SLUNEČNÍM ZÁŘENÍM, ABY SE ZABRÁNILO VYBLEDNUTÍ, A KOLÍSÁNÍM VLHKOSTI. VYSTAVENÍ PRUDKÝM VÝKYVŮM TEPLOT NEBO VYSOKÉ VLHKOSTI MŮŽE VÝROBEK TAKÉ POŠKODIT, A PROTO BY SE MĚL POUŽÍVAT A SKLADOVAT S OHLEDEM NA TYTO SKUTEČNOSTI.

VÝROBEK ČISTĚTE MĚKKÝM HADRÍKEM VYŽDÍMANÝM V TEPLÉ MÝDLOVÉ VODĚ. OTŘETE DO SUCHA SILNĚ VYŽDÍMANÝM HADRÍKEM. PŘI ČIŠTĚNÍ NIKDY NEPOUŽÍVEJTE ABRÁZIVNÍ ČISTIČÍ PROSTŘEDKY, PROSTŘEDKY NA BÁZI ALKOHOLU, BĚLIDLA ANI OSTRÉ

PŘEDMĚTY.

MATRACE

ROŠT POSTELE LZE VÝŠKOVĚ NASTAVIT POMOCÍ 2 RŮZNÝCH STUPŇŮ. VZDÁLENOST MEZI MATRACÍ A HORNÍ HRANOU POSTELE NESMÍ BÝT NIKDY MENŠÍ NEŽ 200 MM V HORNÍ POLOZE A 500 MM V NEJNIŽŠÍ POLOZE. MAXIMÁLNÍ TLOUŠŤKA MATRACE V NEJNIŽŠÍ POLOZE JE VYZNAČENA NA SLOUPKU POSTELE. MINIMÁLNÍ ROZMĚR MATRACE POSTELE SEBRA MUSÍ BÝT 110 CM X 68 CM, POKUD JE SESTAVENA JAKO DĚTSKÁ POSTÝLKA. DÉLKA A ŠÍŘKA MATRACE MUSÍ BÝT TAKOVÁ, ABY MEZERA MEZI MATRACÍ A BOKY A KONCI NEPŘESAHOVALA 30 MM.

NÁHRADNÍ DÍLY

SPOLEČNOST SEBRA NABÍZÍ PRO TENTO VÝROBEK NÁHRADNÍ DÍLY. POKUD SE PO BĚŽNÉM SOUKROMÉM POUŽÍVÁNÍ ZJISTÍ, ŽE DÍLY JSOU VADNÉ, BUDOU NÁHRADNÍ DÍLY POSKYTNUTY BEZPLATNĚ PO PŘEDLOŽENÍ PLATNÉHO DOKLADU PO DOBU 5 LET OD DATA NÁKUPU. POKUD DOJDE K POŠKOZENÍ DÍLŮ NESPRÁVNÝM POUŽÍVÁNÍM NEBO K JEJICH ZTRÁTĚ, JE MOŽNÉ NÁHRADNÍ DÍLY ZAKOUPIT. DALŠÍ INFORMACE O TOM, JAK A KDE SI MŮŽETE KOUPIŤ NÁHRADNÍ DÍLY, NAJDETE NA ADRESE WWW.SEBRA.DK

ZÁRUČNÍ PODMÍNKY VÝROBKU

SPOLEČNOST SEBRA POSKYTUJE PRODLOUŽENOU ZÁRUKU NA VÝROBKY S KVĚTINOVÝM OZNAČENÍM EU PO DOBU 5 LET OD DATA NÁKUPU. ZÁRUKA SE VZTAHUJE NA ROZBITÍ SOUČÁSTÍ A POŠKOZENÍ PŘI BĚŽNÉM SOUKROMÉM POUŽÍVÁNÍ ZPŮSOBENÉ VADNÝM ZPRACOVÁNÍM. UPOZORŇUJEME, ŽE PŘIROZENÉ ODCHYLKY DŘEVA NELZE POVAŽOVAT ZA VADY A SPOLEČNOST SEBRA NEZARUČUJE STÁLOST BAREV, SHODNOST BAREV POVRCHU ANI TVRDOST, STRUKTURU NEBO KRESBU.

POKUD JE REKLAMACE OPRÁVNĚNÁ A SPADÁ DO ROZSAHU VÝŠE UVEDENÉ ZÁRUKY, SPOLEČNOST SEBRA V ZÁVISLOSTI NA KONKRÉTNÍM PŘÍPADU DANÝ VÝROBEK OPRAVÍ, VYMĚNÍ NEBO NA NĚJ VYSTAVÍ DOBROPIS. O ZPŮSOBU ŘEŠENÍ REKLAMACE ROZHODUJE VÝHRADNĚ SPOLEČNOST SEBRA. PŘI UPLATNĚNÍ ZÁRUČNÍ REKLAMACE JE NUTNÉ POSKYTNOUT ČÍSLO ŠARŽE (NAJDETE HO NA ZADNÍ STRANĚ TOHOTO MONTÁŽNÍHO NÁVODU A POD ZÁKLADNOU VÝROBKU) A FAKTURU ZA OBJEDNÁVKU. VÍCE INFORMACÍ O ZÁRUCE NA VÝROBEK NAJDETE NA ADRESE WWW.SEBRA.DK

ZÁRUKA ZANIKÁ V NÁSLEDUJÍCÍCH PŘÍPADECH

- VÝROBEK VYKAZUJE VIDITELNÉ STOPY OPOTŘEBENÍ
- ZNÁMKY NESPRÁVNÉHO POUŽÍVÁNÍ
- ZNÁMKY CHYBĚJÍCÍ/NESPRÁVNÉ ÚDRŽBY PODLE PRŮVODCE ÚDRŽBOU
- VÝROBEK BYL POŠKOZEN, NESPRÁVNĚ SESTAVEN, NESPRÁVNĚ PROVOZOVÁN, NESPRÁVNĚ POUŽÍVÁN NEBO SKLADOVÁN ATD.
- POUŽITÍ MATERIÁLŮ TŘETÍCH STRAN NA VÝROBKU NEBO ZMĚNY NA VÝROBKU, NAPŘ. NOVÁ BARVA NEBO LAK

LIKVIDACE VÝROBKU – RECYKLACE A DEMONTÁŽ.

POVOLTE JEDNOTLIVÉ ŠROUBY POMOCÍ KŘÍŽOVÉHO ŠROUBOVÁKU A PŘÍSLUŠNÉ ČÁSTI VYŽADUJÍCÍ POUŽITÍ NÁŘADÍ OTÁČENÍM PROTI SMĚRU HODINOVÝCH RUČÍČEK, ABY SE JEDNOTLIVÉ ČÁSTI ODDĚLILY.

DÍLY ROZTŘÍDETE A ZLIKVIDUJTE NÁSLEDUJÍCÍM ZPŮSOBEM:

- KOVOVÉ A PLASTOVÉ DÍLY LZE ODVÉZT DO VHODNÉHO RECYKLAČNÍHO ZÁVODU A RECYKLOVAT.
- NATŘENÉ/LAKOVANÉ DŘEVO, SOKLOVÉ LIŠTY A DŘEVĚNÉ HMOŽDINKY LZE ODEVZDAT DO RECYKLAČNÍHO ZAŘÍZENÍ K VHODNÉ LIKVIDACI.

DŮLEŽITÉ:

JAKMILE JE DÍTĚ SCHOPNO VYLÉZT Z POSTELE, JE TŘEBA SEKCE LAMELOVÉ BOČNICE ODSTRANIT.

V ZÁJMU BEZPEČNOSTI VAŠEHO DÍTĚTE DOPORUČUJEME PRAVIDELNĚ KONTROLOVAT, ZDA JSOU VŠECHNY ŠROUBY A SVORNÍKY PEVNĚ UTAŽENY, ABY SE POSTEL NE MOHLA ROZPADNOUT. MĚLI BYSTE TAKÉ KONTROLOVAT, ZDA NEJSOU VOLNÉ ŠROUBY NEBO ČÁSTI, O KTERÉ BY SE DÍTĚ MOHLO ZACHYTIT NEBO JE SPOLKNOUT.

POSTEL NETLAČTE, PROTOŽE HROZÍ NEBEZPEČÍ ZLOMENÍ OPĚRNÝCH NOHOU (B). POKUD POTŘEBUJETE POSTEL PŘEMÍSTIT, VŽDY JI ZVEDNĚTE.

VÝSTRAHA!

BUĎTE SI VĚDOMI RIZIK SPOJENÝCH S OTEVŘENÝM OHNĚM A JINÝMI SILNÝMI ZDROJI TEPLA, NAPŘ. ELEKTRICKÝMI OHŘÍVAČI, PLYNOVÝMI SPORÁKY ATD., V BLÍZKOSTI DĚTSKÉ POSTELE.

NEPOUŽÍVEJTE LŮŽKO, POKUD JSOU JEHO ČÁSTI POŠKOZENÉ, ROZTRŽENÉ NEBO CHYBÍ, A POUŽÍVEJTE POUZE NÁHRADNÍ DÍLY SCHVÁLENÉ VÝROBCEM.

NENECHÁVEJTE V POSTELI ŽÁDNÉ PŘEDMĚTY A NEUMISŤUJTE POSTEL DO BLÍZKOSTI JINÉHO VÝROBKU, NA KTERÉM MŮŽE DÍTĚ STÁT NEBO KTERÝ PŘEDSTAVUJE RIZIKO UDUŠENÍ NEBO UŠKRČENÍ, NAPŘ. STUHY, ŠNŮRY OD ZÁVĚSŮ/ZALUZÍÍ ATD.

NEPOUŽÍVEJTE DĚTSKOU POSTÝLKU S VÍCE NEŽ JEDNOU MATRACÍ.

HU

FONTOΣ – ŐRIZZE MEG KÉSŐBBI HASZNÁLATRA: OLVASSA EL FIGYELMESEN

A SEBRA BED, BABY & JR. EGY KIHÚZHATÓ ÁGY, AMELY BABAÁGYBÓL IFJÚSÁGI ÁGGYÁ ALAKÍTHATÓ ÁT. AZ ÁGYAT ÚGY TERVEZTÉK, HOGY AZ ÁGYALAP FELSŐ POZÍCIÓJÁBAN MAXIMUM 15 KG, A KÖZÉPSŐ ÉS AZ ALSÓ POZÍCIÓJÁBAN PEDIG MAXIMUM 80 KG TERHERBÍRÁSÚ. AZ ÁGYALAP ALSÓ POZÍCIÓJA A LEGBIZTONSÁGOSABB, ÉS AZ ÁGYALAPNAK MINDIG EBBEN A HELYZETBEN KELL LENNIE, HA A GYERMEK MÁR FEL TUD ŰLNI. A TERMÉKET BELTÉRI OTTHONI HASZNÁLATRA TERVEZTÉK.

A TERMÉK SÚLYA: 33 KG.

TESZTELÉS ÉS MEGFELELÉS: AZ ÁGYAT AZ EN 716-1:2017+AC:2019 SZABVÁNY SZERINT BEVIZSGÁLTÁK.

A TERMÉK ALKATRÉSZEI ÉS ÖSSZESZERELÉSE

A TERMÉKET FELNŐTTNEK KELL ÖSSZESZERELNIE.

EZ A TERMÉK APRÓ ALKATRÉSZEKET TARTALMAZ, AMELYEKET KISGYERMEKEKTŐL TÁVOL KELL TARTANI. A BIZTONSÁGI KOCKÁZAT ELKERÜLÉSE ÉRDEKÉBEN A TERMÉKET PONTOSAN A GYÁRTÓ UTASÍTÁSAI SZERINT KELL ÖSSZESZERELNI.

HA LEHETSÉGES, ŐRIZZE MEG A CSOMAGOLÁST, HOGY A TERMÉKET SZÜKSÉG ESETÉN KÉSŐBB ABBAN TUDJA TÁROLNI. A CSOMAGOLÁS ÁRTALMATLANÍTÁSOKOR TARTSA BE A HELYI ELŐÍRÁSOKAT.

KÖVESSE AZ ÖSSZESZERELÉSI UTASÍTÁSOKAT, ÉS ISMERKEDJEN MEG AZ ÁGY KÜLÖNBÖZŐ HELYZETEIVEL (A, B ÉS C) (LÁSD A(Z) 36. OLDALT), MIELŐTT ELKEZDENÉ AZ ÖSSZESZERELÉST.

ANYAGOK

LÁSD A(Z) 56-59. OLDALON AZ ALKATRÉSZEK ÁTTEKINTÉSÉT.

A TERMÉKET NEM KEZELTÉK FERTŐTLENÍTŐSZERREL, ÉS NEM IS TARTALMAZ BIOCID TERMÉKEKET.

KÜLÖNÖSEN FIGYELJEN GYERMEKÉRE FOGZÁS IDEJÉN, AMIKOR AZ ÁGY KEMÉNY SZÉLE/LAPOS OLDALA IS VONZÓNAK TŰNHET AZ ÍNY VISZKETESENEK ENYHÍTÉSÉRE.

KARBANTARTÁSI ÚTMUTATÓ – TISZTÍTÁS ÉS ÁPOLÁS

A FA ÉLŐ TERMÉSZETES ANYAG, AMELY ALKALMAZKODIK A KÖRNYEZETÉHEZ. EZÉRT ŐVJA A TERMÉKET AZ ERŐS HŐFORRÁSOKTÓL, PÉLDÁUL RADIÁTOROKTÓL, FATŰZELÉSŰ KÁLYHÁKTÓL STB., HOGY MEGAKADÁLYOZZA A FA KISZÁRADÁSÁT. A TERMÉKET VÉDENI KELL A PÁRATARTALOM INGADOZÁSÁTÓL, VALAMINT A FAKULÁS MEGELŐZÉSE ÉRDEKÉBEN A KÖZVETLEN NAPFÉNYTŐL IS. A JELENTŐS HŐMÉRSÉKLET-INGADOZÁSNAK VAGY MAGAS PÁRATARTALOMNAK VALÓ KITETTSÉG SZINTÉN KÁROSÍTHATJA A TERMÉKET, EZÉRT ENNEK FIGYELEMBEVÉTELÉVEL KELL HASZNÁLNI ÉS TÁROLNI.

TISZTÍTSA MEG A TERMÉKET MELEG, SZAPPANOS VÍZBE MÁRTOTT ÉS KICSAVART PUHA RONGGYAL. TÖRÖLJE SZÁRAZRA EGY JÓL KICSAVART RONGGYAL. A TISZTÍTÁS SORÁN SOHA NE HASZNÁLJON SÚROLÓSZEREKET, ALKOHOL ALAPÚ SZEREKET, FEHÉRÍTŐKET VAGY ÉLES TÁRGYAKAT.

MATRAC

AZ ÁGYALAP MAGASSÁGA 2 KÜLÖNBÖZŐ FOKOZATBAN ÁLLÍTHATÓ. A MATRAC ÉS AZ ÁGY TETEJE KÖZÖTTI TÁVOLSÁG A FELSŐ POZÍCIÓBAN SOHA NEM LEHET KEVESEBB, MINT 200 MM, A LEGALSÓ POZÍCIÓBAN PEDIG 500 MM. A MATRAC MAXIMÁLIS VASTAGSÁGÁT A LEGALCSONYABB POZÍCIÓBAN AZ ÁGY LÁBÁN LÉVŐ JELÖLÉS MUTATJA. A SEBRA BED MATRACÁNAK MINIMÁLIS MÉRETE 110 CM X 68 CM, HA BABAÁGYKÉNT VAN ÖSSZESZERELVE. A MATRAC HOSSZÁT ÉS SZÉLESSÉGÉT ÚGY KELL MEGVÁLASZTANI, HOGY A MATRAC ÉS AZ OLDALFALAK, ILLETVE AZ ÁGYVÉGEK KÖZÖTTI TÁVOLSÁG NE HALADJA MEG A 30 MM-T.

ALKATRÉSZEK

A SEBRA EHHEZ A TERMÉKHEZ PÓTALKATRÉSZEKET BIZTOSÍT. HA AZ ALKATRÉSZEK A SZOKÁSOS OTTHONI HASZNÁLAT UTÁN HIBÁSNAK BIZONYULNAK, A PÓTALKATRÉSZEKET A VÁSÁRLÁSTÓL SZÁMÍTOTT 5 ÉVIG INGYENESEN RENDELKEZÉSRE BOCSÁJTUK AZ ÉRVÉNYES SZÁMLA BEMUTATÁSA ELLENÉBEN. HA AZ ALKATRÉSZEK MEGSÉRÜLNEK A HELYTELEN HASZNÁLAT MIATT, VAGY ELVESZNEK, A PÓTALKATRÉSZEK MEGVÁSÁROLHATÓK. TOVÁBBI INFORMÁCIÓ ARRÓL, HOGYAN ÉS HOL VÁSÁROLHAT PÓTALKATRÉSZEKET A WWW.SEBRA.DK OLDALON.

TERMÉKSZAVATOSSÁGI FELTÉTELEK

A SEBRA AZ EU ÖKOCÍMKÉVEL (EURO-VIRÁGGAL) ELLÁTOTT TERMÉKEKRE A VÁSÁRLÁSTÓL SZÁMÍTOTT 5 ÉVIG MEGHOSSZABBÍTOTT TERMÉKGARANCIÁT BIZTOSÍT. A GA-

RANCIA AZ ALKATRÉSZEK TÖRÉSÉRE ÉS A NORMÁL MAGÁNHASZNÁLAT SORÁN KELETKEZETT, HIBÁS KIVITELEZÉSŐBŐL EREDŐ KÁROKRA TERJED KI. FELHÍVJUK A FIGYELMÉT, HOGY A FÁBAN ELŐFORDULÓ TERMÉSZETES ELTÉRÉSEK NEM TEKINTHETŐK HIBÁNAK, ÉS A SEBRA NEM GARANTÁLJA A SZÍNTARTÓSÁGOT, A FELÜLETI SZÍNEK, A KEMÉNYSÉG, AZ EREZET VAGY A TEXTÚRA EGYEZÉSÉT.

HA JOGOS A PANASZ, ÉS A FENT EMLÍTETT JÓTÁLLÁS HATÁLYA ALÁ TARTOZIK, A SEBRA A KONKRÉT ESETTŐL FÜGGŐEN KIJAVÍTTJA VAGY KICSERÉLI AZ ÉRINTETT TERMÉKET, VAGY JÓVÁÍRJA A VÉTELÁRÁT. A PANASZ MEGOLDÁSÁRA VONATKOZÓ DÖNTÉST KIZÁRÓLAG A SEBRA HOZZA MEG. A JÓTÁLLÁSI IGÉNY BENYÚJTÁSOKOR MEG KELL ADNIA A TÉTELSZÁMOT (AMELY EZEN ÖSSZESZERELÉSI ÚTMUTATÓ HÁTOLDALÁN ÉS A TERMÉK ALAPJA ALATT TALÁLHATÓ), VALAMINT A TERMÉK SZÁMLÁJÁT. A TERMÉKSZAVATOSSÁGRÓL BŐVEBBEN A WWW.SEBRA.DK OLDALON OLVASHAT.

A JÓTÁLLÁS ÉRVÉNYÉT VESZTI, HA

- A TERMÉK LÁTHATÓAN MEGKOPOTT
- A TERMÉKET LÁTHATÓAN HELYTELENÜL HASZNÁLTÁK
- A TERMÉK ÚTMUTATÓ SZERINTI KARBANTARTÁSA ELMARADT/HELYTELEN VOLT
- A TERMÉK MEGSÉRÜLT, A TERMÉKET HELYTELENÜL SZERELTÉK ÖSSZE, NEM MEGFELELŐEN MŰKÖDTETTÉK, NEM MEGFELELŐEN HASZNÁLTÁK VAGY TÁROLTÁK STB.
- HARMADIK FÉLTŐL SZÁRMAZÓ ANYAGOKAT HASZNÁLTAK A TERMÉKEN, VAGY MÓDOSÍTOTTÁK A TERMÉKET, PL. ÚJRAFESTETTÉK VAGY LAKKOZTÁK.

A TERMÉK ÁRTALMATLANÍTÁSA – ÚJRAHASZNOSÍTÁS ÉS SZÉTSZERELÉS.

LAZÍTSA MEG A KÜLÖNBÖZŐ CSAVAROKAT EGY PHILLIPS (CSILLAG) CSAVARHÚZÓVAL AZ ÓRAMUTATÓ JÁRÁSÁVAL ELLENTÉTES IRÁNYBA TÖRTÉNŐ ELFORGATÁSSAL, HOGY A KÜLÖNBÖZŐ ALKATRÉSZEKET SZÉTVÁLASSZA.

VÁLOGASSA SZÉT, ÉS ÁRTALMATLANÍTSA AZ ALKATRÉSZEKET AZ ALÁBBIAK SZERINT:

- A FÉM- ÉS MŰANYAG ALKATRÉSZEK MEGFELELŐ ÚJRAHASZNOSÍTÓ ÜZEMBE VIHETŐK ÉS ÚJRAHASZNOSÍTHATÓK.
- A FESTETT/LAKKOZOTT FA, A LÁBAZATI LÉCEK ÉS A FATIPLIK MEGFELELŐ ÁRTALMATLANÍTÁS CÉLJÁBÓL ÚJRAHASZNOSÍTÓ LÉTESÍTMÉNYBE SZÁLLÍTHATÓAK.

FONTOS:

A RÁCSOS OLDALSÓ RÉSZEKET LE KELL SZERELNI, AMINT A GYERMEK KI TUD MÁSZNI AZ ÁGYBÓL.

GYERMEKE BIZTONSÁGA ÉRDEKÉBEN JAVASOLJUK, RENDSZERESEN ELLENŐRIZZE, HOGY AZ ÖSSZES CSAVAR MEG VAN-E HÚZVA, HOGY AZ ÁGY NE TUDJON SZÉTESNI. ELLENŐRIZZE AZT IS, HOGY NINCSENEK-E KILAZULT CSAVAROK VAGY ALKATRÉSZEK, AMELYEKBE A GYERMEK BELEAKADHAT VAGY LENYELHETI.

KERÜLJE AZ ÁGY TOLOGATÁSÁT, MIVEL A TÁMASZTÓLÁBAK ELTÖRHETNEK (B). MINDIG EMELJE FEL AZ ÁGYAT, HA MOZGATNI KELL.

FIGYELEM!

LEGYEN TISZTÁBAN A NYÍLT LÁNG ÉS MÁS ERŐS HŐFORRÁSOK, PL. ELEKTROMOS FŰTŐTESTEK, GÁZTŰZHELYEK STB. KOCKÁZATÁVAL A GYERMEK ÁGYA KÖZELÉBEN.

NE HASZNÁLJA AZ ÁGYAT, HA ANNAK ALKATRÉSZEI TÖRÖTTEK, SZAKADTAK VAGY HIÁNYOZNAK, ÉS CSAK A GYÁRTÓ ÁLTAL JÓVÁHAGYOTT PÓTALKATRÉSZEKET HASZNÁLJON.

NE HAGYJON SEMMIT AZ ÁGYBAN, ÉS NE HELYEZZE AZ ÁGYAT EGYÉB OLYAN TERMÉK KÖZELÉBE, AMELYRE A GYERMEK RÁÁLLHAT, VAGY AMELY FULLADÁS VAGY FOJTÁS VESZÉLYÉVEL JÁR, PL. SZALAGOK, FÜGGÖNYÖK/JÁRNYÉKOLÓK ZSINÓRJAI STB.

NE HASZNÁLJA A KISÁGYAT EGYNÉL TÖBB MATRACCAL

ZH 重要 - 保存以供日后使用：仔细阅读

SEBRA 婴儿和儿童床是一款抽拉床，通常可从婴儿床变成儿童床。床在上床板位置最大可承受15公斤，在中下床板位置最大可承受80公斤。床板处于最低挡是最安全的，在孩子可以坐起来后，床板应始终处于该位置。该产品专为室内家庭使用而设计。

产品重量：33公斤。

测试及合规：该床根据EN 716-1:2017+AC:2019进行了测试。

产品部件和组装

产品必须由成人组装。

本产品包含小部件，务必远离儿童。为避免安全隐患，必须严格按照制造商的说明组装产品。

请尽可能保留包装，以便日后在必要时存放产品。丢弃包装时应遵守当地法规。

在开始组装前，请遵循组装说明并熟悉床的不同段数 (A、B 和 C (参见第 36 页))。

材质

组件概述请参见第 56-59 页。

本产品未用生物杀灭产品作为消毒剂进行处理，也不含此类产品。

在孩子出牙时要特别注意。此时孩子为了缓解牙龈发痒，即使是床/围栏的坚硬边缘也会啃咬。

维护指南 – 清洁和保养

木材是有生命的天然材料，会适应周围的环境。因此，一定要使产品避免暖气装置、烧柴炉等强热源，以防止木材变干。还应避免产品受到阳光直射，以防止褪色和湿度波动。暴露在剧烈的温度变化或高湿度下也会损坏产品，因此在使用和存放时应考虑到这一点。

用温肥皂水中拧干的软布清洁产品。用拧干的布擦干。清洁时切勿使用研磨性清洁剂、含酒精产品、漂白剂或尖锐物体。

床垫

床板可通过 2 个不同档位调节高度。调到最高时，床垫距离床顶部的距离不得小于 200 毫米，调到最低时，距离不得小于 500 毫米。最低位的床垫厚度上限标记于床柱上。在组装成婴儿床时，SEBRA 床的床垫最小尺寸必须为 110 厘米 × 68 厘米。床垫的长度和宽度必须确保床垫与侧面和末端之间的空隙不超过 30 毫米。

备件

SEBRA 提供该产品的备件。如果在正常个人使用后发​​现部件有缺陷，自购买之日起 5 年内，凭有效收据可免费提供备件。如果部件因使用不当而损坏或丢失，可购买备件。在 WWW.SEBRA.DK 进一步了解备件购买方式和地点。

产品质量条款和条件

SEBRA 为欧盟之花标签产品提供自购买之日起为期 5 年的延长产品质量。质保涵盖正常个人使用期间因工艺缺陷造成的组件破损和损坏。请注意，木材出现的自然变化不视为缺陷，SEBRA 不保证色牢度、表面颜色或硬度、纹理或质地匹配。

如果投诉合理且属于上述质保范围，SEBRA 将根据具体情况，对相关产品进行维修、更换或退款。如何解决投诉将由 SEBRA 全权决定。在提交质保申请时，需要提供批号（在组装说明背面和产品底部可见）和订单发票。在 WWW.SEBRA.DK 进一步了解关于产品质量的信息。

质保在以下情况下无效

- 产品有可见磨损痕迹
- 使用不当的迹象
- 根据维护指南，有缺少/不当维护的迹象
- 产品损坏、组装不当、操作不当、使用或存放不当等
- 在产品上使用第三方材料或对产品进行改装，例如新的油漆或清漆

产品的丢弃 – 回收和拆卸。

使用十字螺丝刀和相应的工具配件，逆时针转动松开各个螺丝，以分离各个部件。

按以下方式对部件进行分类和处理：

- 金属和塑料部件可以送到适当的回收厂进行回收。
- 上漆/清漆的木材、底板和木销钉可以送到回收机构进行适当处理。

重要提示：

在孩子能爬下床后，就务必拆除围栏部分。

为了孩子的安全，我们建议定期检查所有螺丝和螺栓是否紧固，以确保床不会散架。还应该检查是否有松动的螺丝或部件，以免孩子被卡住或吞咽部件。

避免将床推来推去，因为这可能会折断支撑床脚 (B)。如果需要移动床，请务必将其抬起。

警告！

要注意与明火和其它强热源相关的风险，例如孩子床边的电暖器、煤气炉等。

如果部件断裂、破损或缺失，请勿使用床，并且只使用制造商认可的备件。

不要将任何东西留在床上，不要将床靠近儿童可以站立或存在窒息或勒伤风险的其它产品，例如窗帘/百叶窗的丝带、绳索等。

请勿在床上使用多个床垫

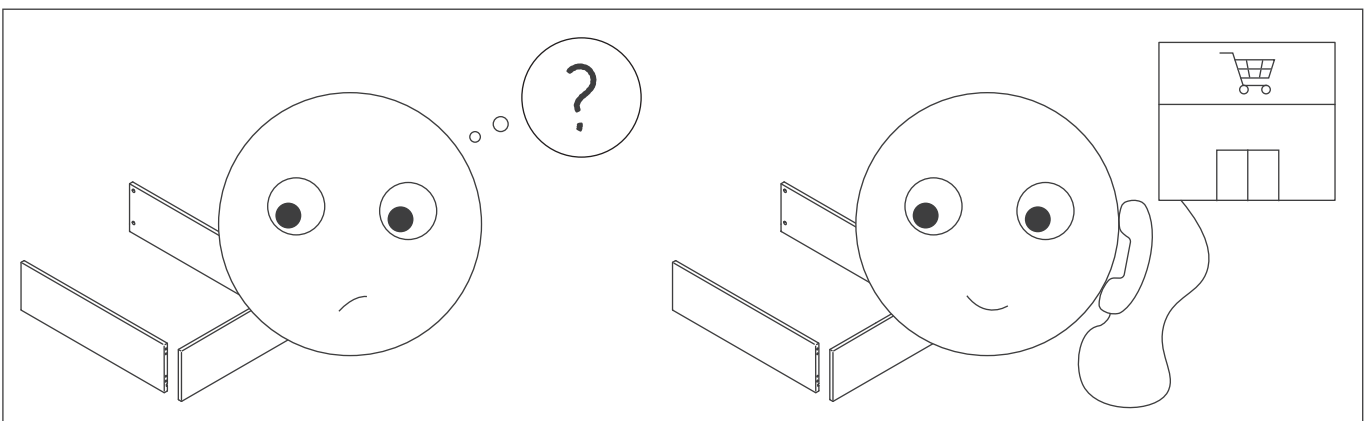
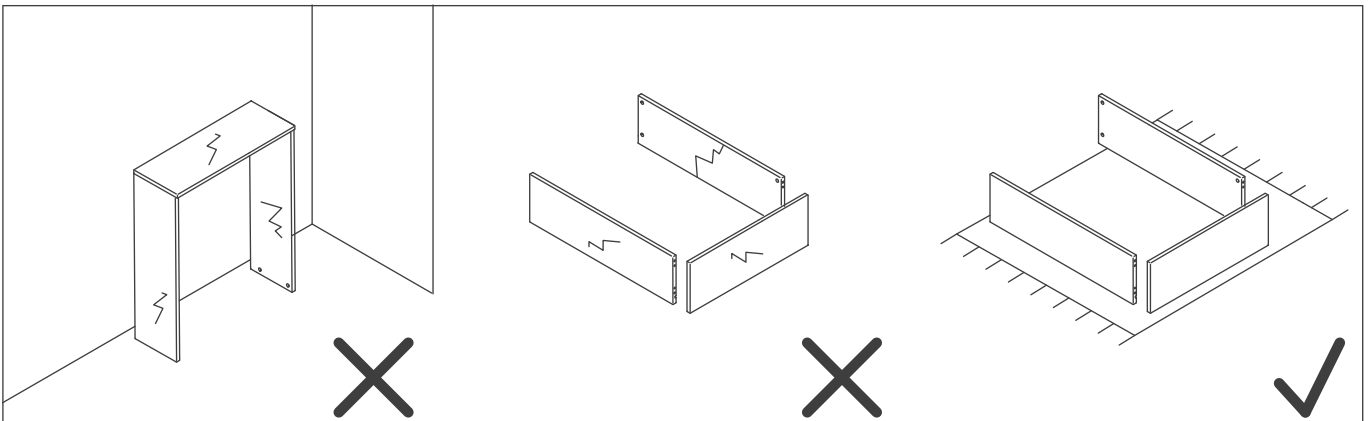
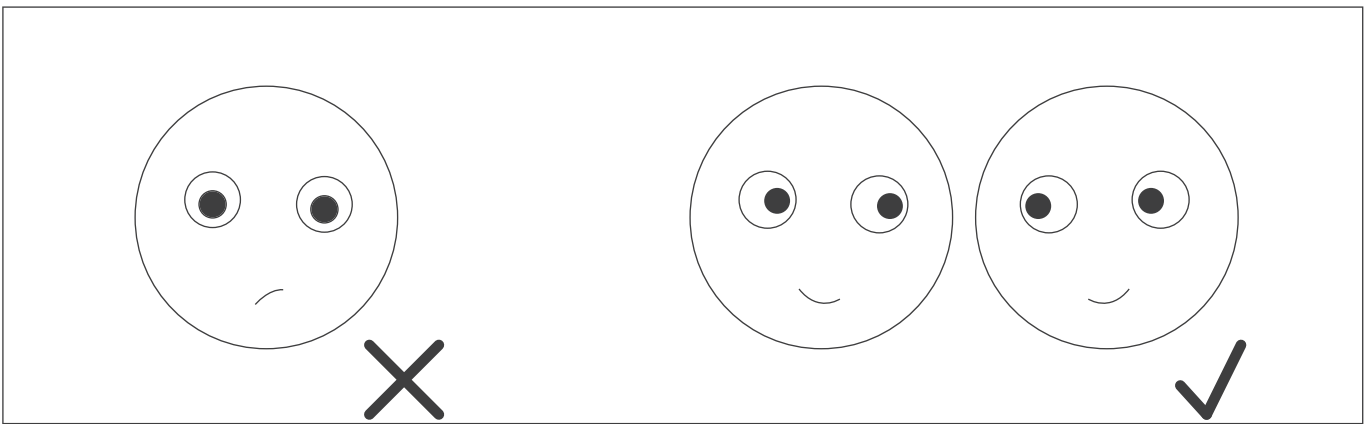
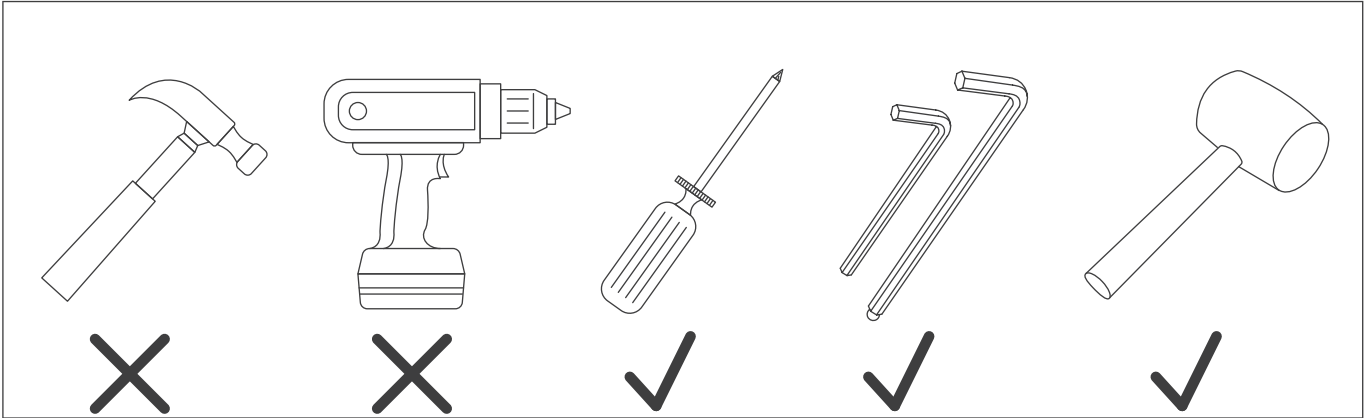

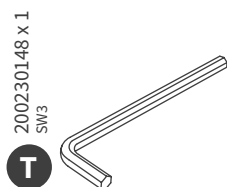
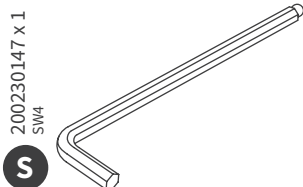
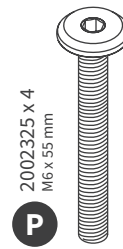
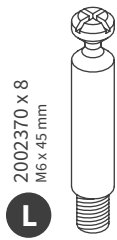
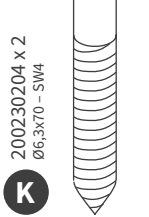
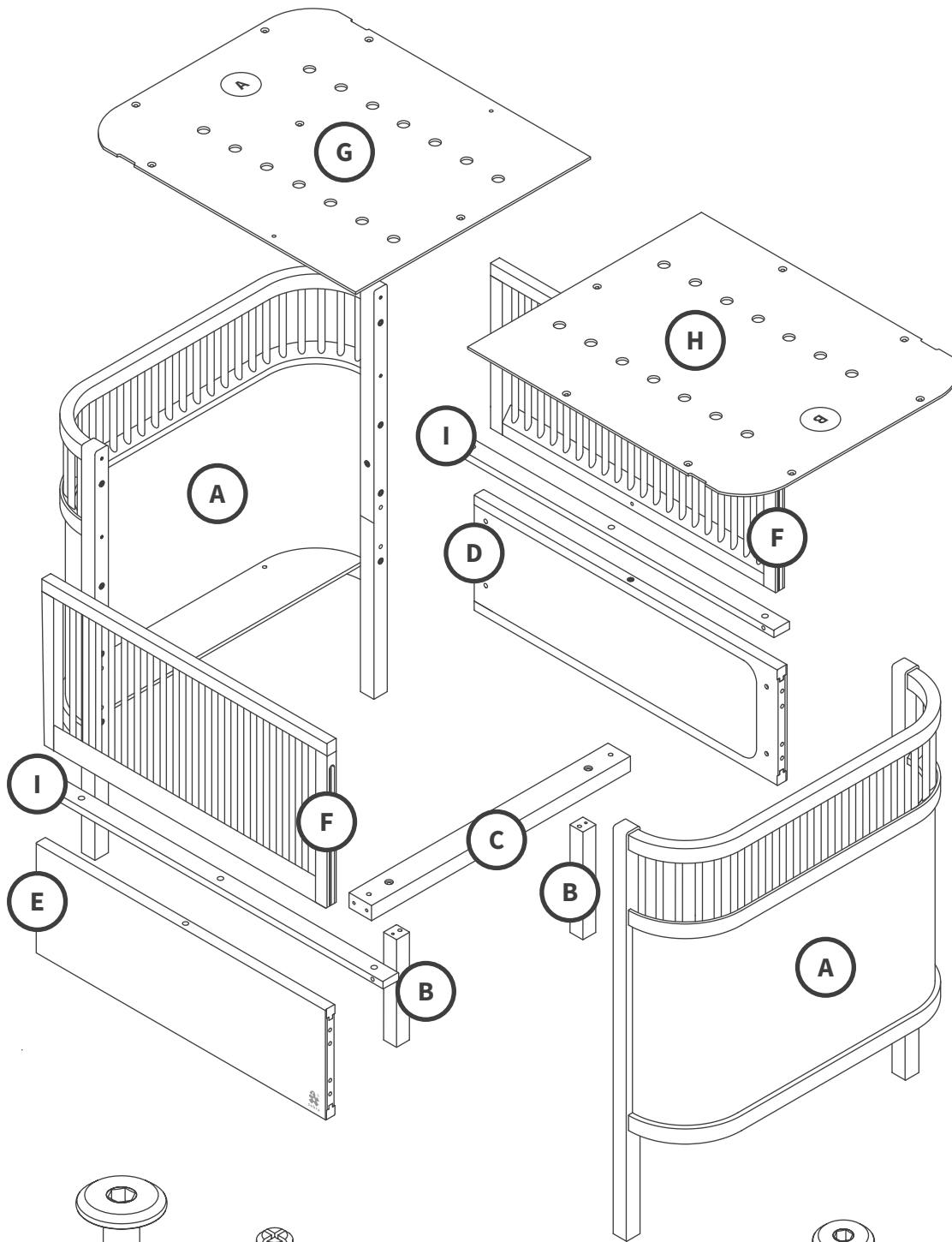

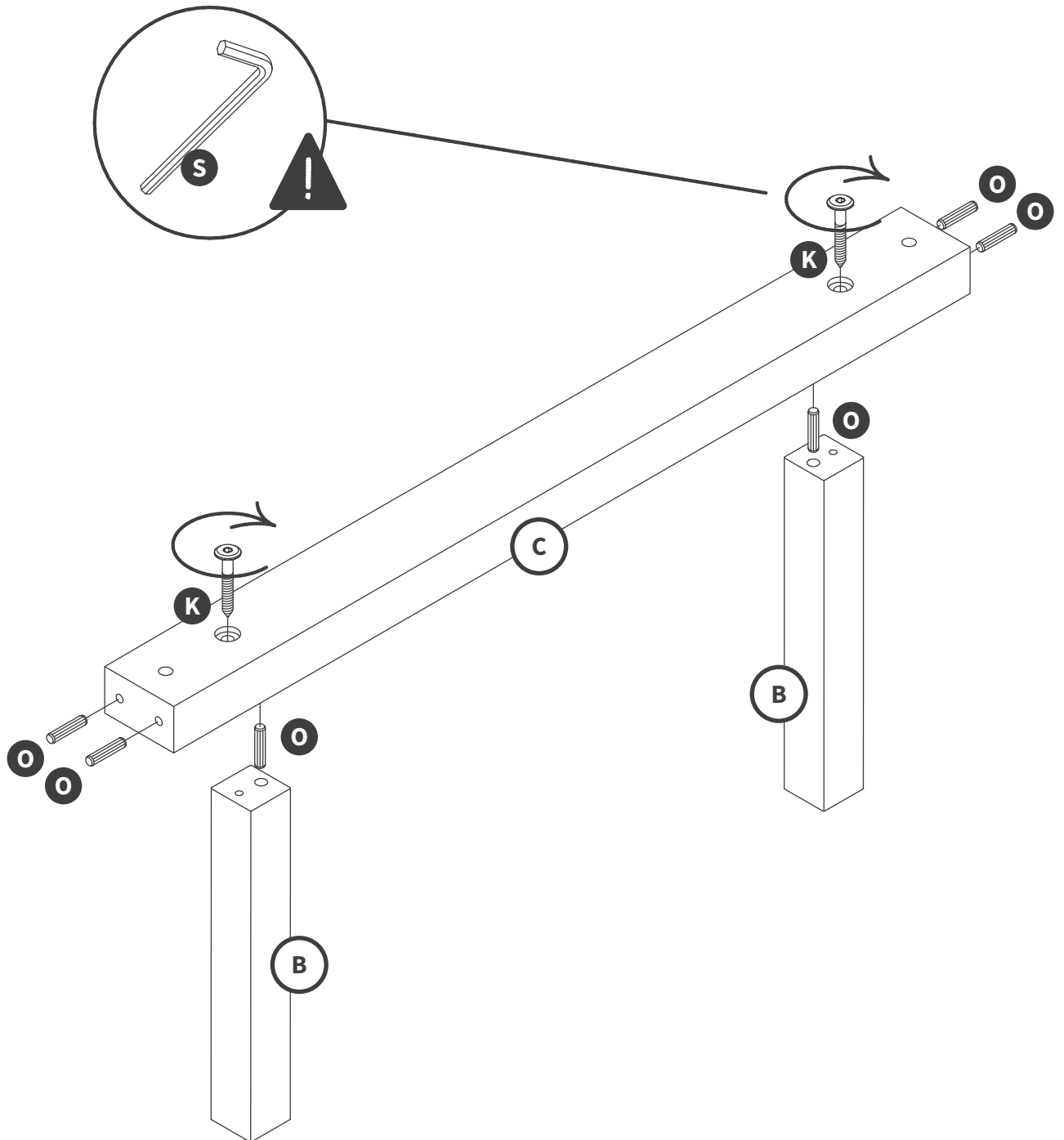

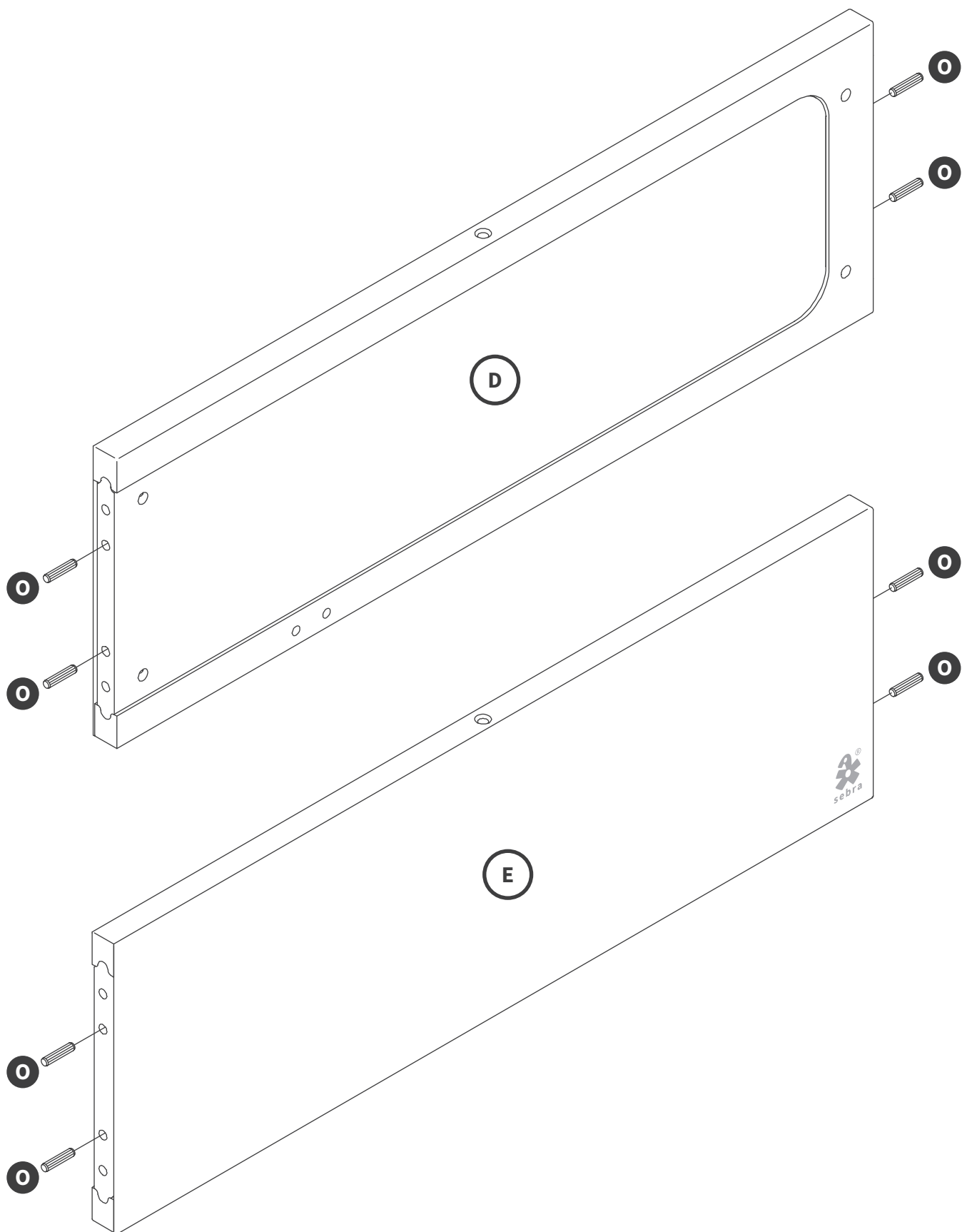

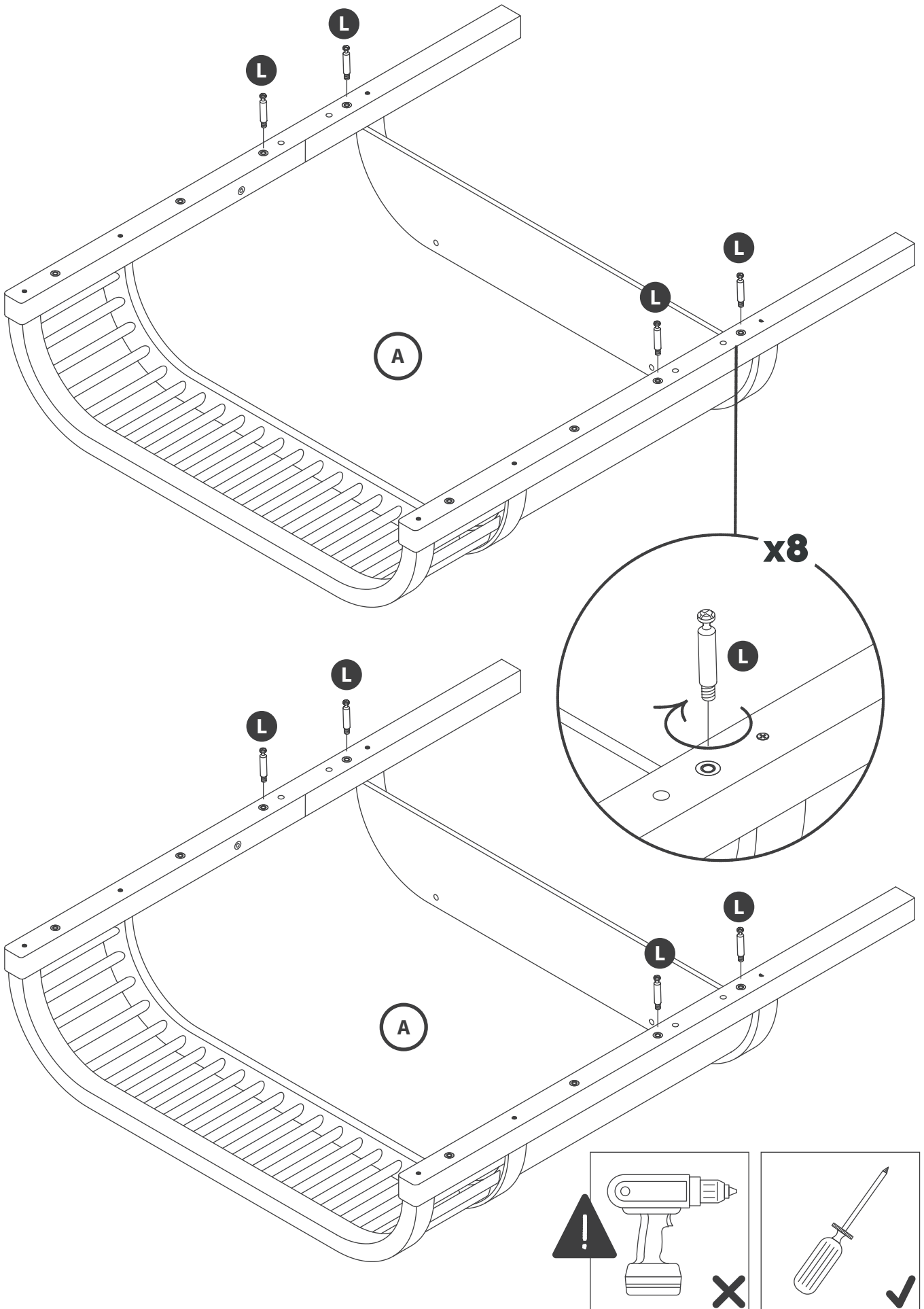

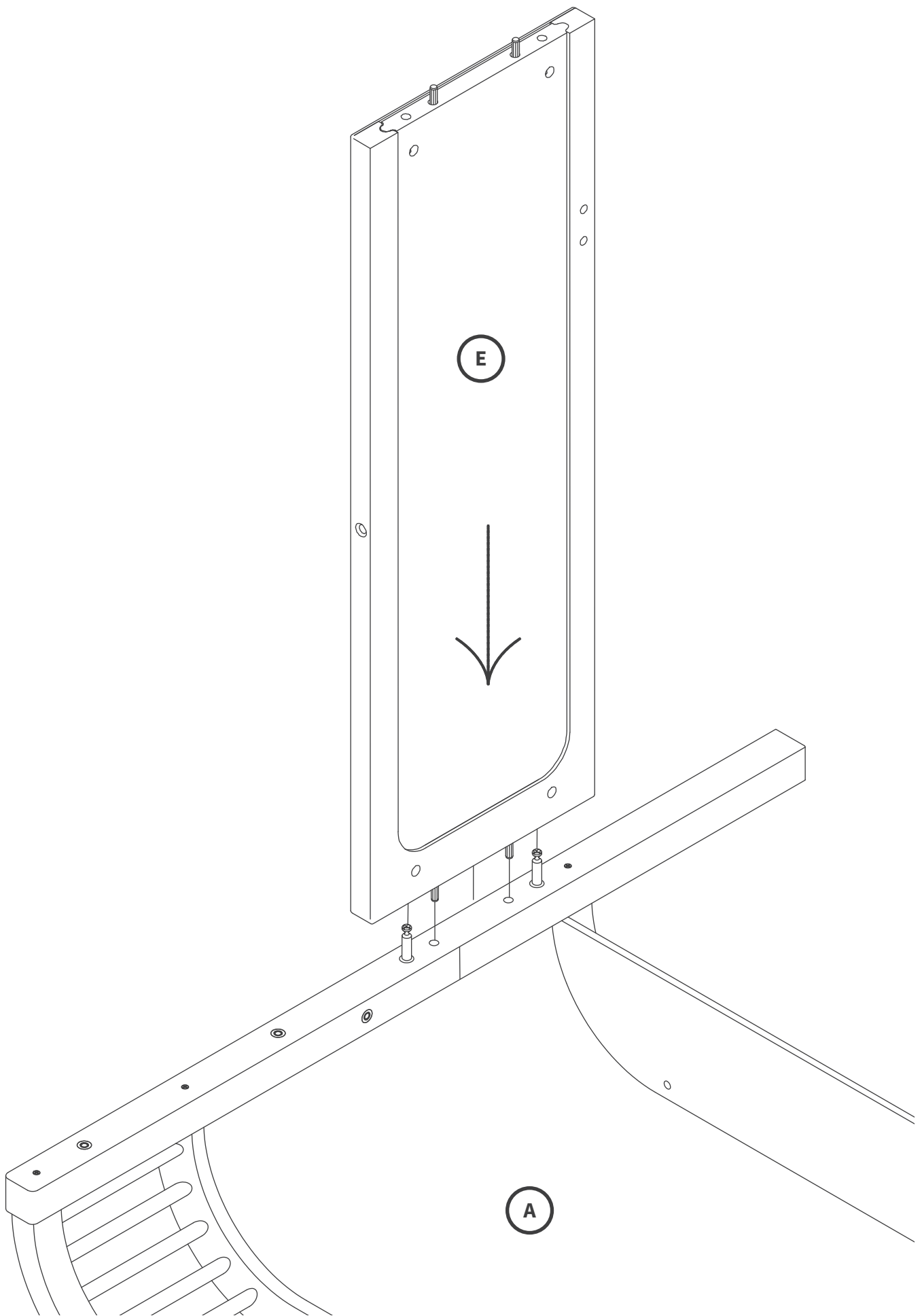

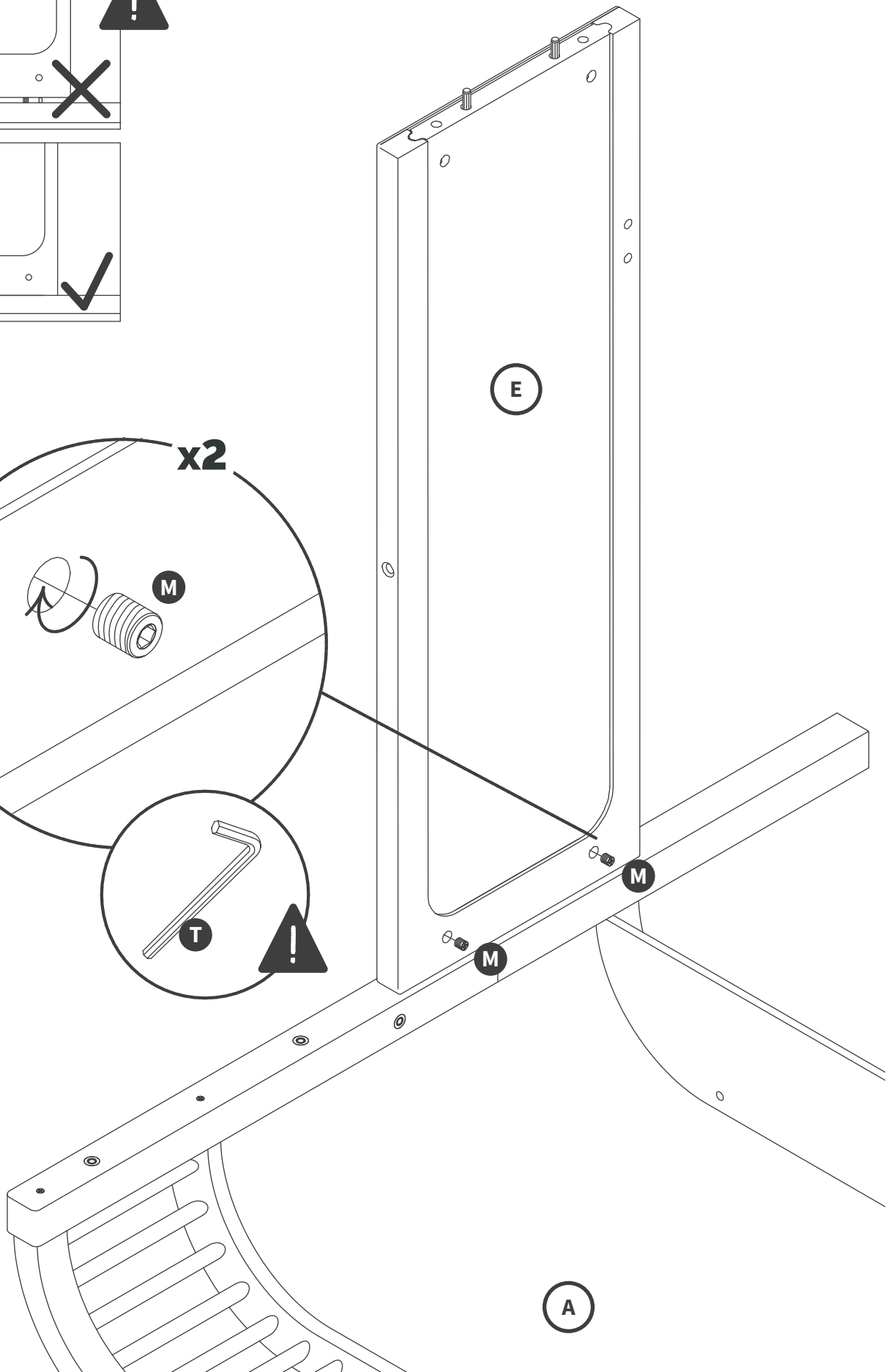
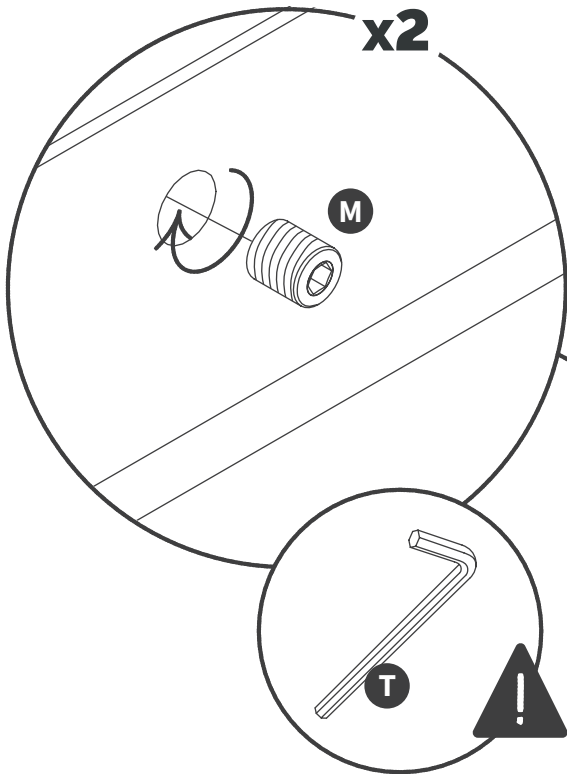
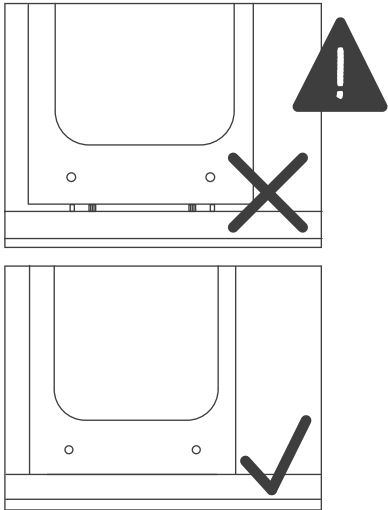

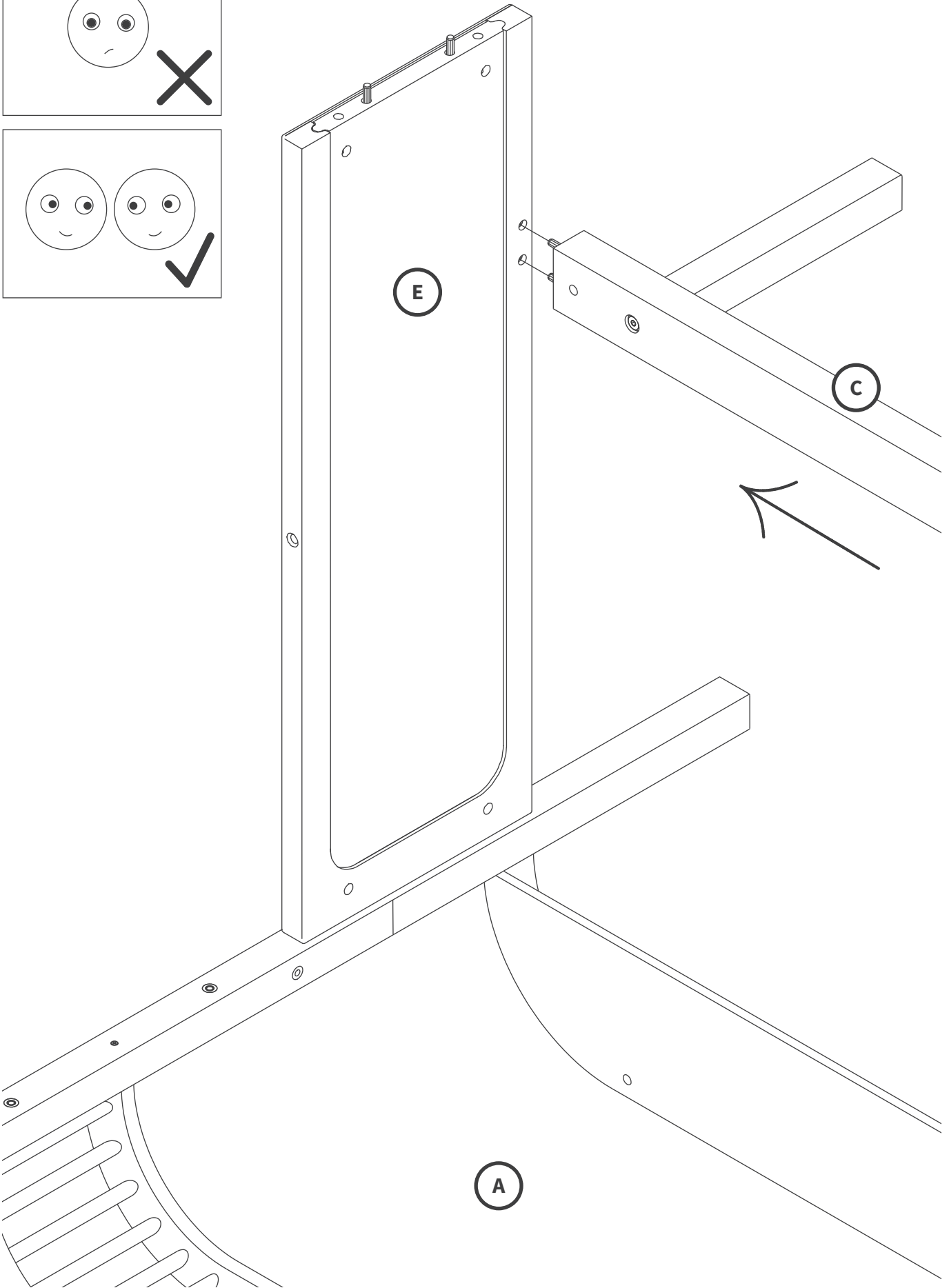
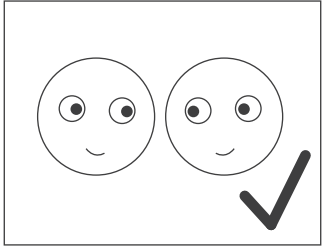
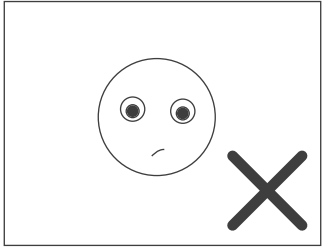

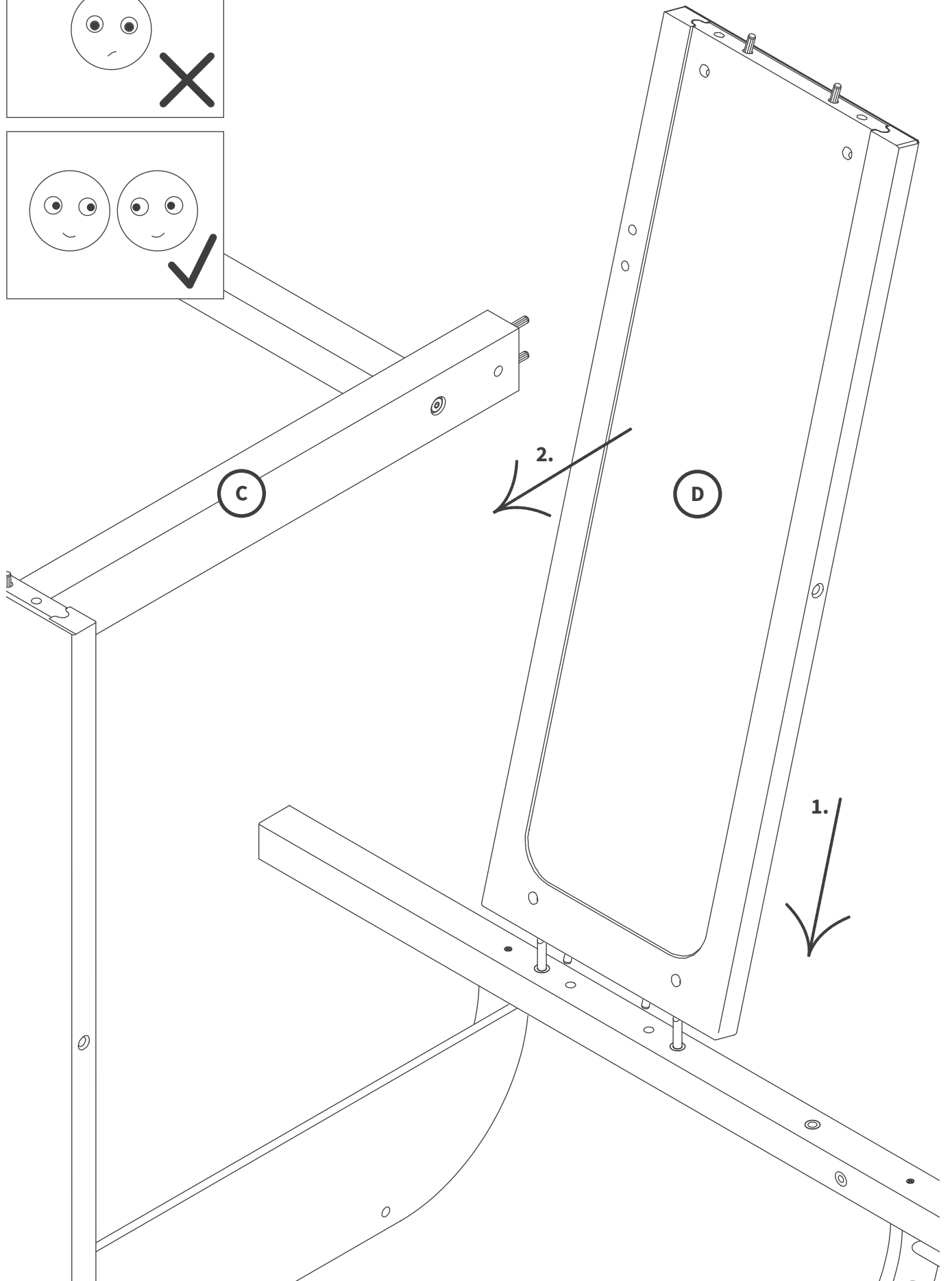
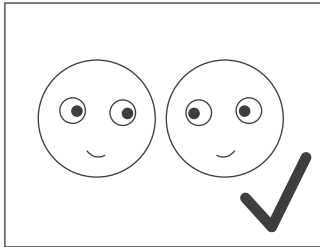
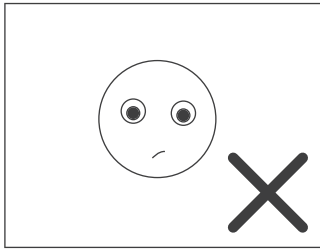

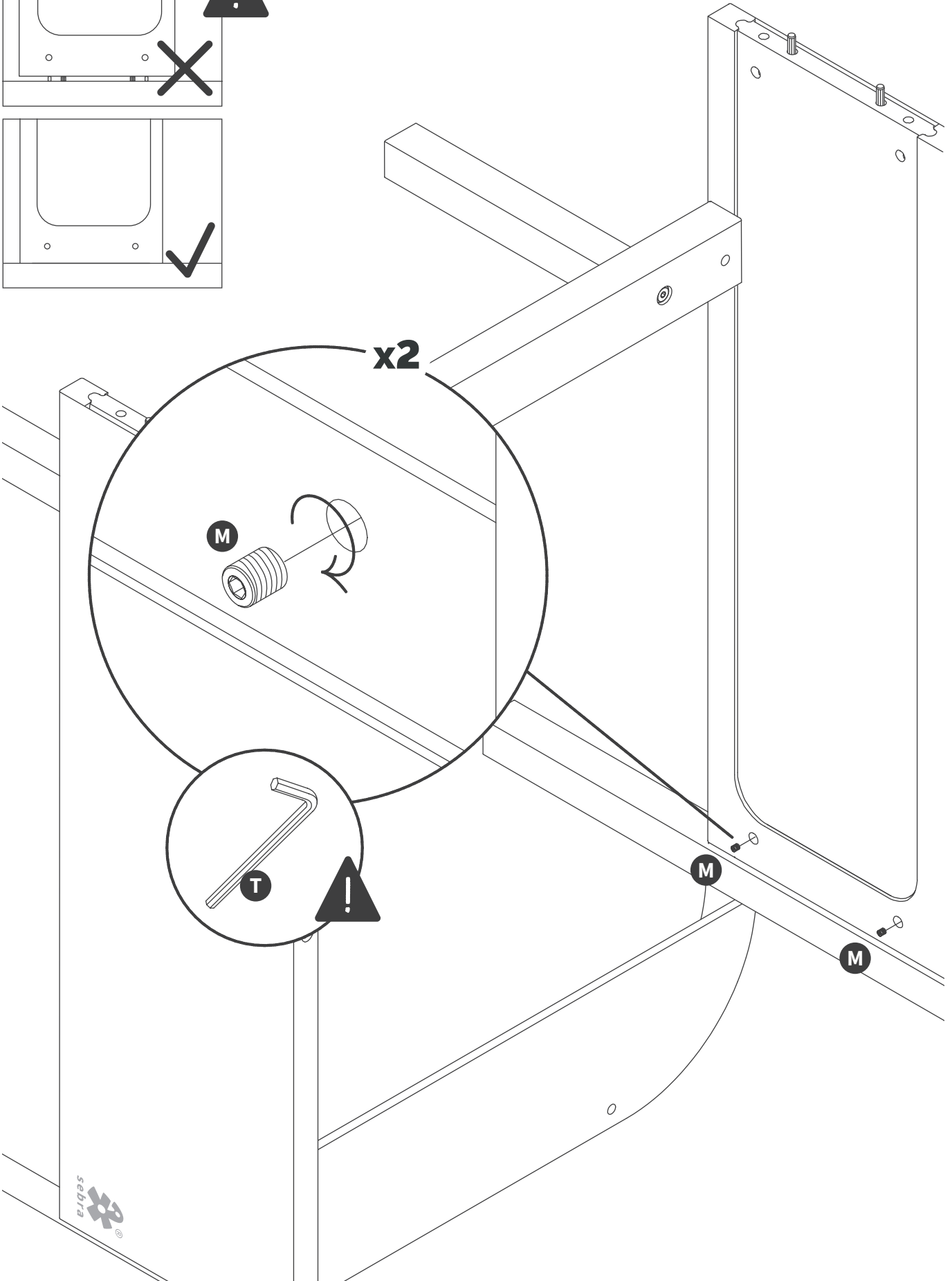
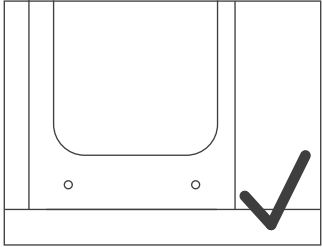
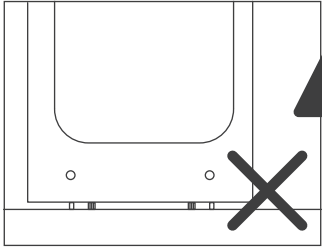

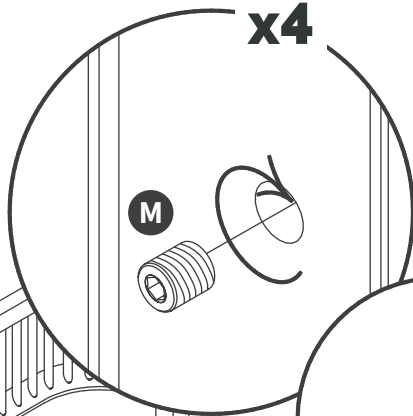
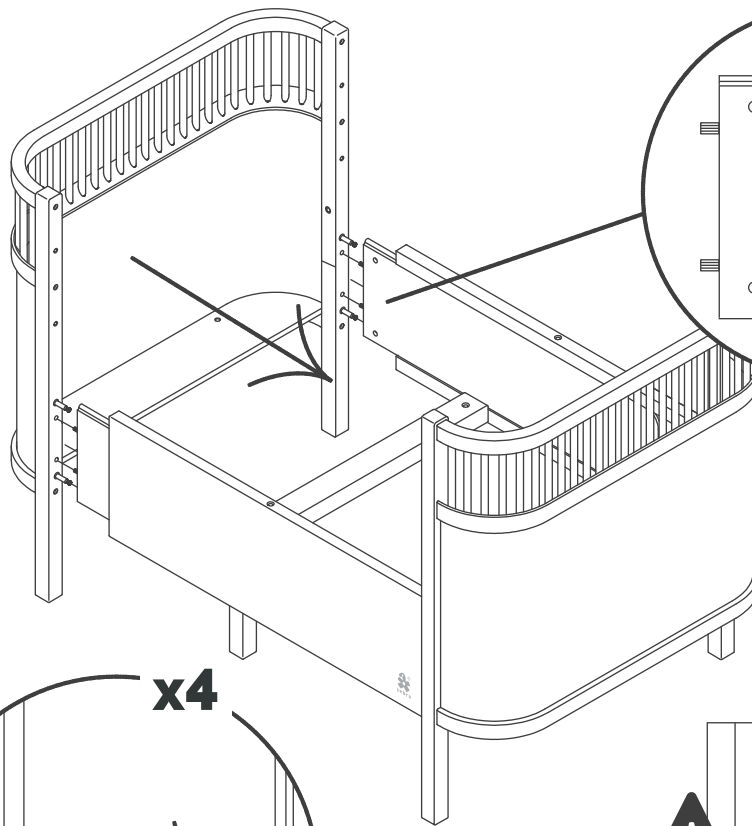
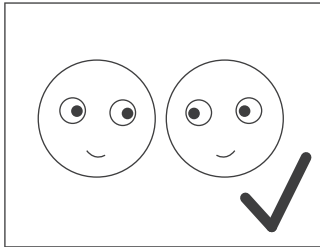
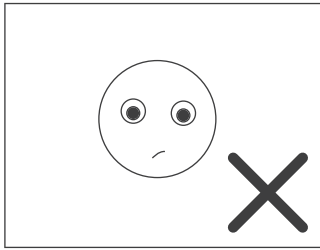

x4

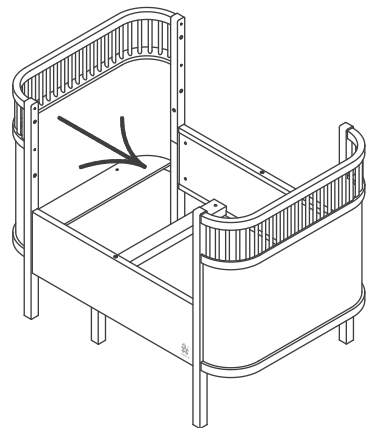
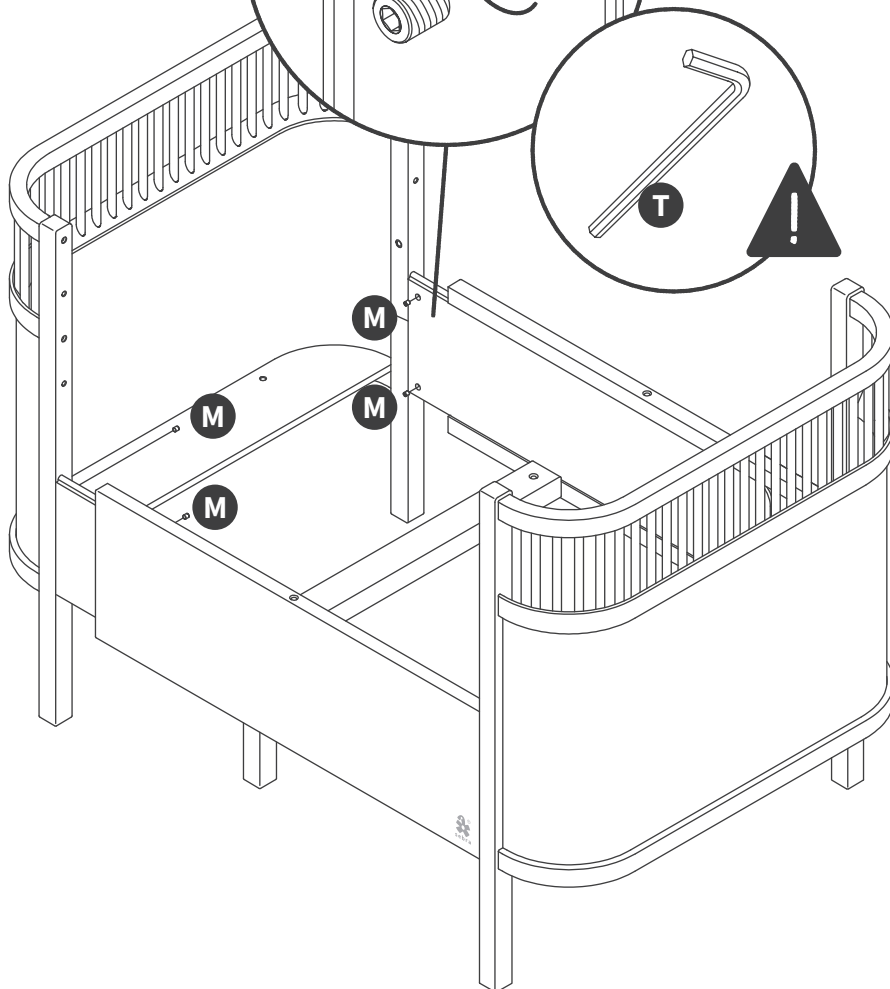
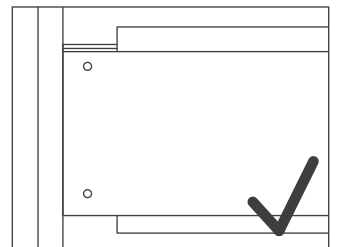
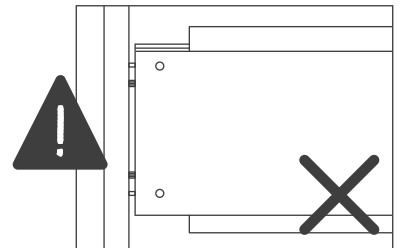
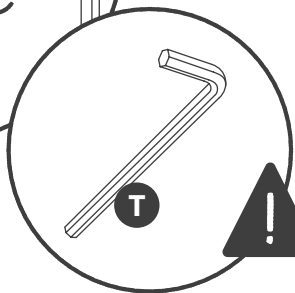

OPTION A



OPTION B



OPTION C



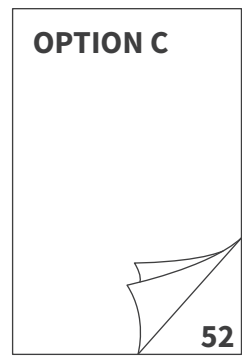
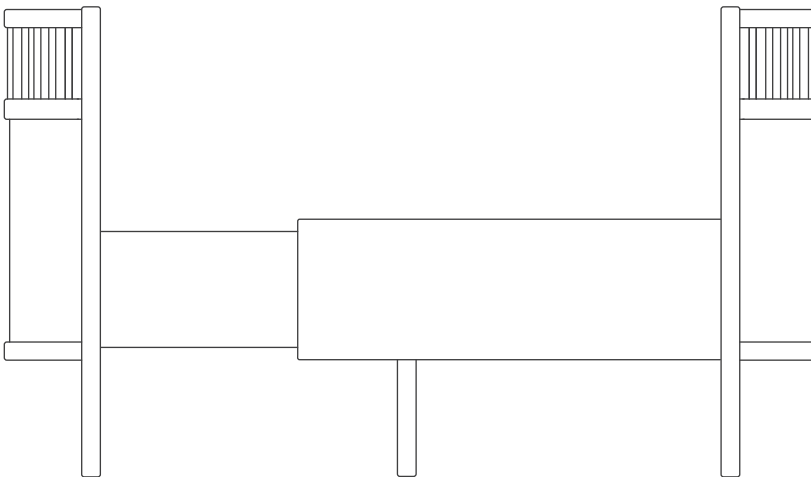
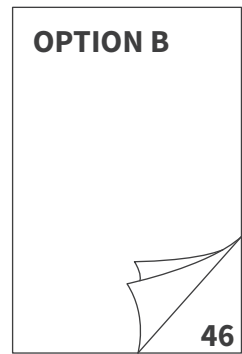
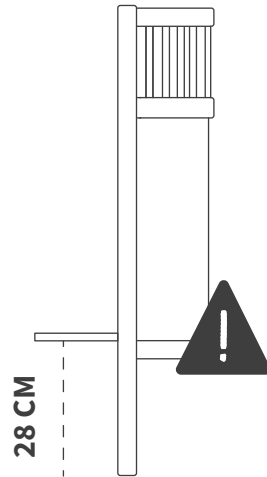
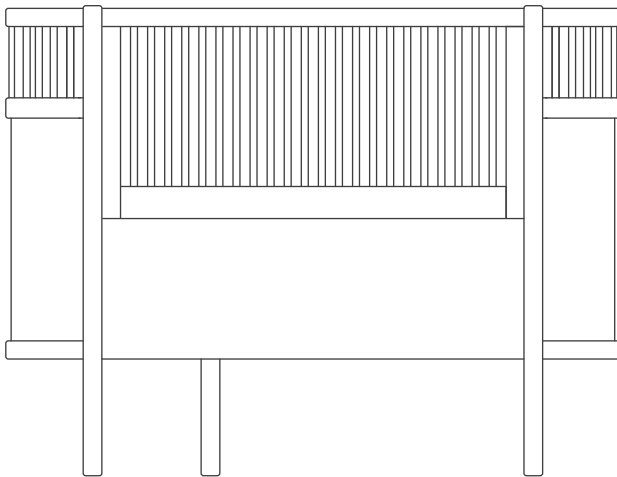
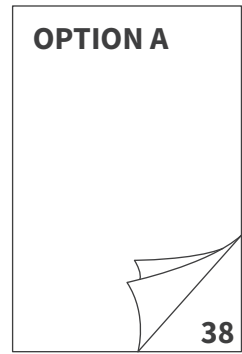
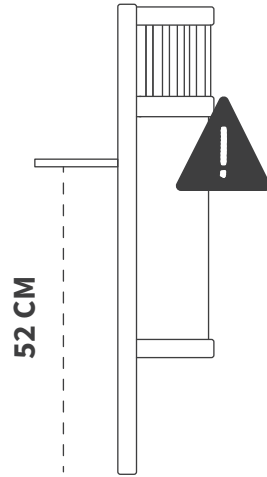
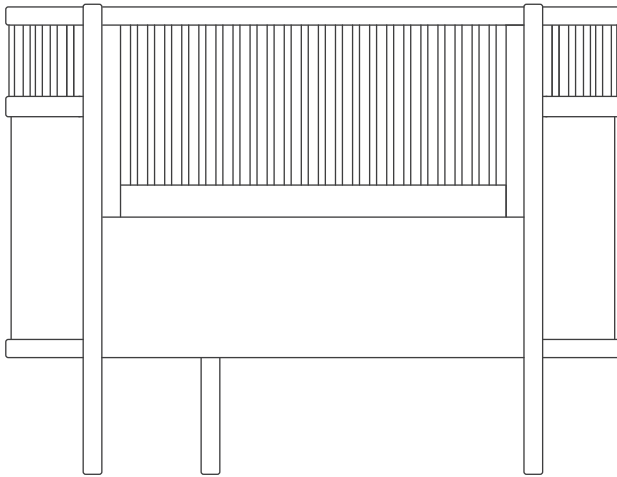

OPTION A



EN • AVOID OVERTIGHTENING, AS THIS WILL CAUSE PERMANENT MARKS ON THE SURFACE. **DA** • UNDGÅ AT SPÆNDE FOR HÅRDT, DA DET VIL FORÅRSAGE PERMANENTE MÆRKER I OVERFLADEN. **NO** • UNNGÅ Å SPENNE FOR HARDT, DA DET VIL FØRE TIL PERMANENTE MERKER I OVERFLATEN. **SV** • UNDVIK ATT DRÅ ÅT FÖR HÅRT EFTERSOM DET ORSAKAR PERMANENTA MÄRKEN PÅ YTAN. **DE** • VERMEIDEN SIE EIN ZU FESTES ANZIEHEN, DA DIES ZU DAUERHAFTEN DRUCKSTELLEN IN DER OBERFLÄCHE FÜHRT. **NL** • VERMIJD TE HARD AANDRAAIEN, OMDAT DIT ZAL LEIDEN TOT PERMANENTE SPOREN IN HET OPPERVLAK. **FR** • ÉVITEZ DE SERRER TROP FORT, CAR CELA CAUSERAIT DES MARQUES PERMANENTES SUR LA SURFACE. **ES** • EVITE APRETAR DEMASIADO FUERTE, YA QUE CAUSARÁ MARCAS PERMANENTES EN LA SUPERFICIE. **IT** • NON SERRARE TROPPO LE VITI PER EVITARE DI CREARE SEGNI PERMANENTI SULLA SUPERFICIE. **BG** • ИЗБЯГВАЙТЕ ДА ЗАТЯГАТЕ ПРЕКАЛЕНО, ТЪЙ КАТО ТОВА ЩЕ ДОВЕДЕ ДО ТРАЙНИ СЛЕДИ ПО ПОВЪРХНОСТТА. **ET** • VÄLTIGE KINNITUSTE ÜLEPINGUTAMIST, SEST SEE TEKITAB PINNALE PÜSIVAID JÄLGI. **FI** • VÄLTÄ YLIKIRISTÄMISTÄ, SILLÄ SE AIHEUTTAA PINTAAN PYSYVIÄ JÄLKIÄ. **EL** • ΑΠΟΦΕΥΓΕΤΕ ΤΗΝ ΥΠΕΡΒΟΛΙΚΗ ΣΥΣΦΙΞΗ, ΚΑΘΩΣ ΑΥΤΟ ΘΑ ΠΡΟΚΑΛΕΣΕΙ ΜΟΝΙΜΑ ΣΗΜΑΔΙΑ ΣΤΗΝ ΕΠΙΦΑΝΕΙΑ. **HR** • IZBJEGAVAJTE PRETJERANO ZATEZANJE JER ĆE TO UZROKOVATI TRAJNE TRAGOVE NA POVRŠINI. **LV** • NESAVELCIET PĀRĀK CIEŠI, JO TAS VAR RADĪT PALIEKOŠAS PĒDAS UZ VIRSMAS. **LT** • VENKITE PER DAUG PRIVERŽTI, NES DĒL TO ANT PAVIRŠIAUS LIKS ILGALAIKIŲ ŽYMIŲ. **PL** • NIE DOKRĘCAĆ ŚRUB ZBYT MOCNO, PONIEWAŻ MOŻE TO SPOWODOWAĆ TRWAŁE ŚLADY NA POWIERZCHNI DREWNA. **PT** • EVITE O APERTO EXCESSIVO, UMA VEZ QUE TAL PROVOCARÁ MARCAS PERMANENTES NA SUPERFÍCIE. **RO** • EVITAȚI STRĂNGEREA EXCESIVĂ, DEOARECE ACEASTA VA CAUZA URME PERMANENTE PE SUPRAFAȚĂ. **SK** • VYHNITE SA PRÍLIŠNÉMU UTIAHNUTIU, PRETOŽE TO SPŔOSOBÍ TRVALÉ STOPY NA POVRCHU. **SL** • IZOGIBAJTE SE PREMOČNEMU ZATEGOVANJU, SAJ TO POVZROČI TRAJNE SLEDI NA POVRŠINI. **CS** • VYVARUJTE SE PŘÍLIŠNÉHO UTAŽENÍ, PROTOŽE BY TO ZPŔUSOBILO TRVALÉ STOPY NA POVRCHU. **HU** • KERŰLJE A CSAVAROK TŰLHŰZÁSÁT, MERT AZ MARADANDÓ NYOMOKAT HAGY A FELŰLETEN. **ZH** • 避免过度拧紧, 因为这会在表面造成永久性痕迹

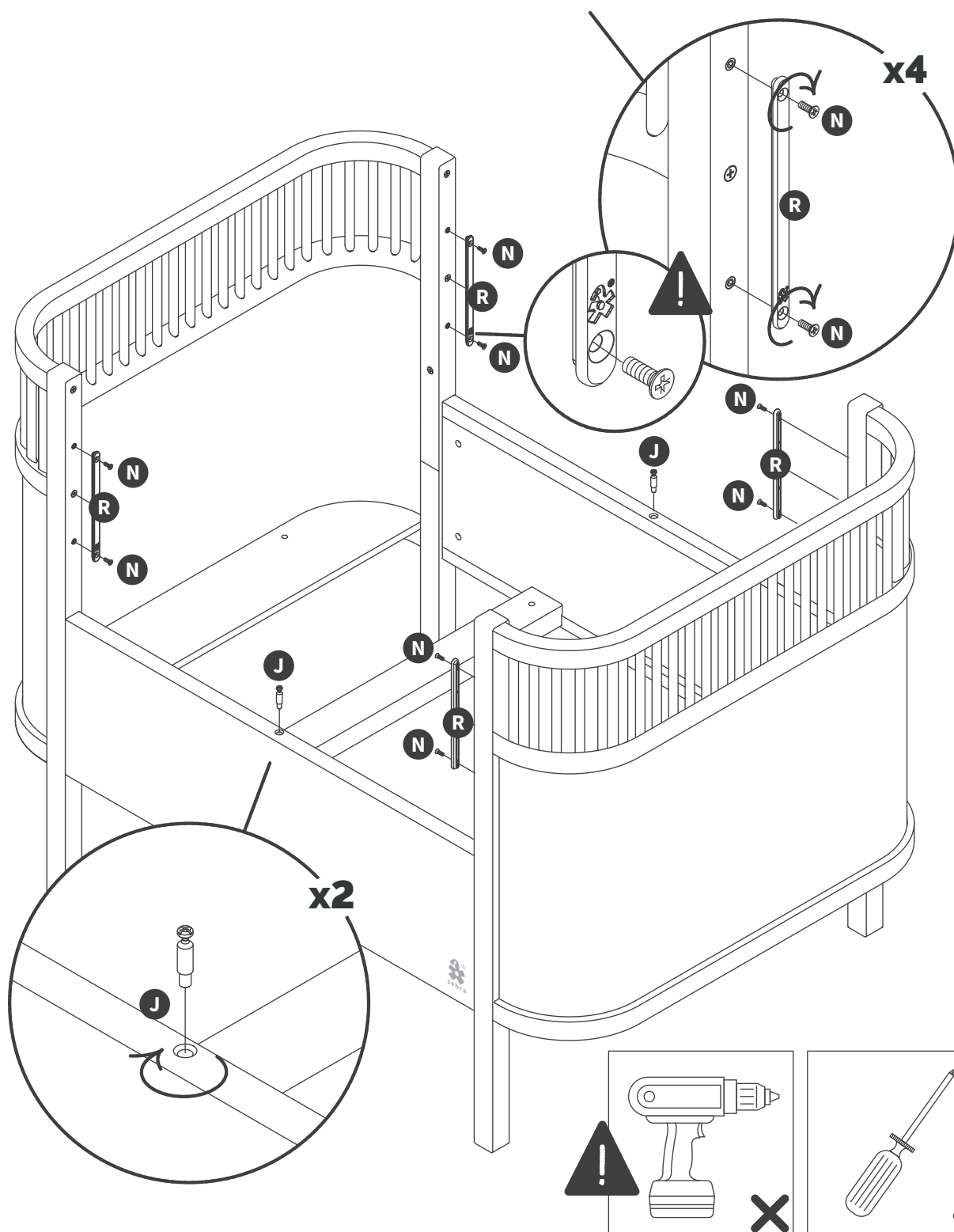

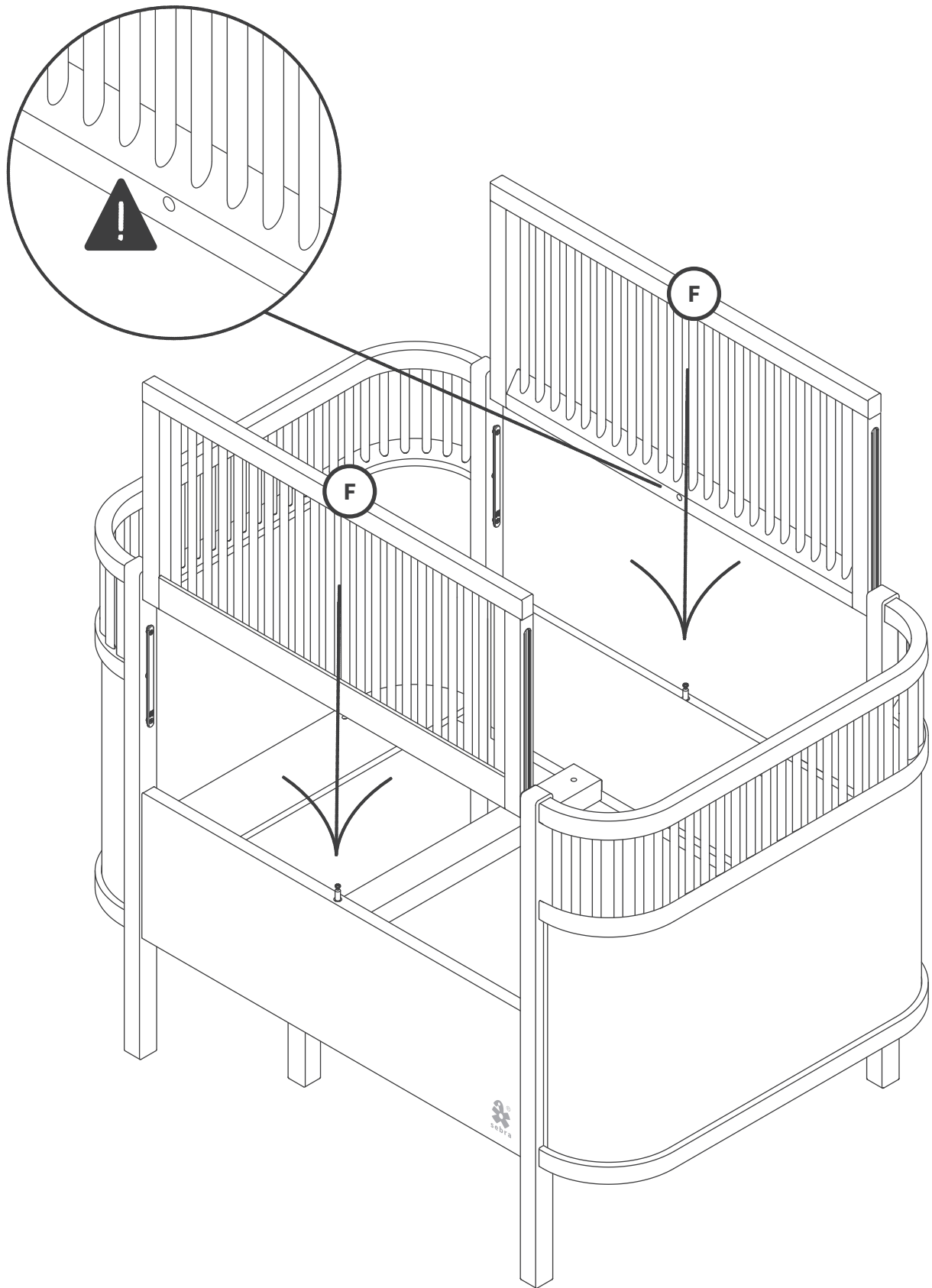

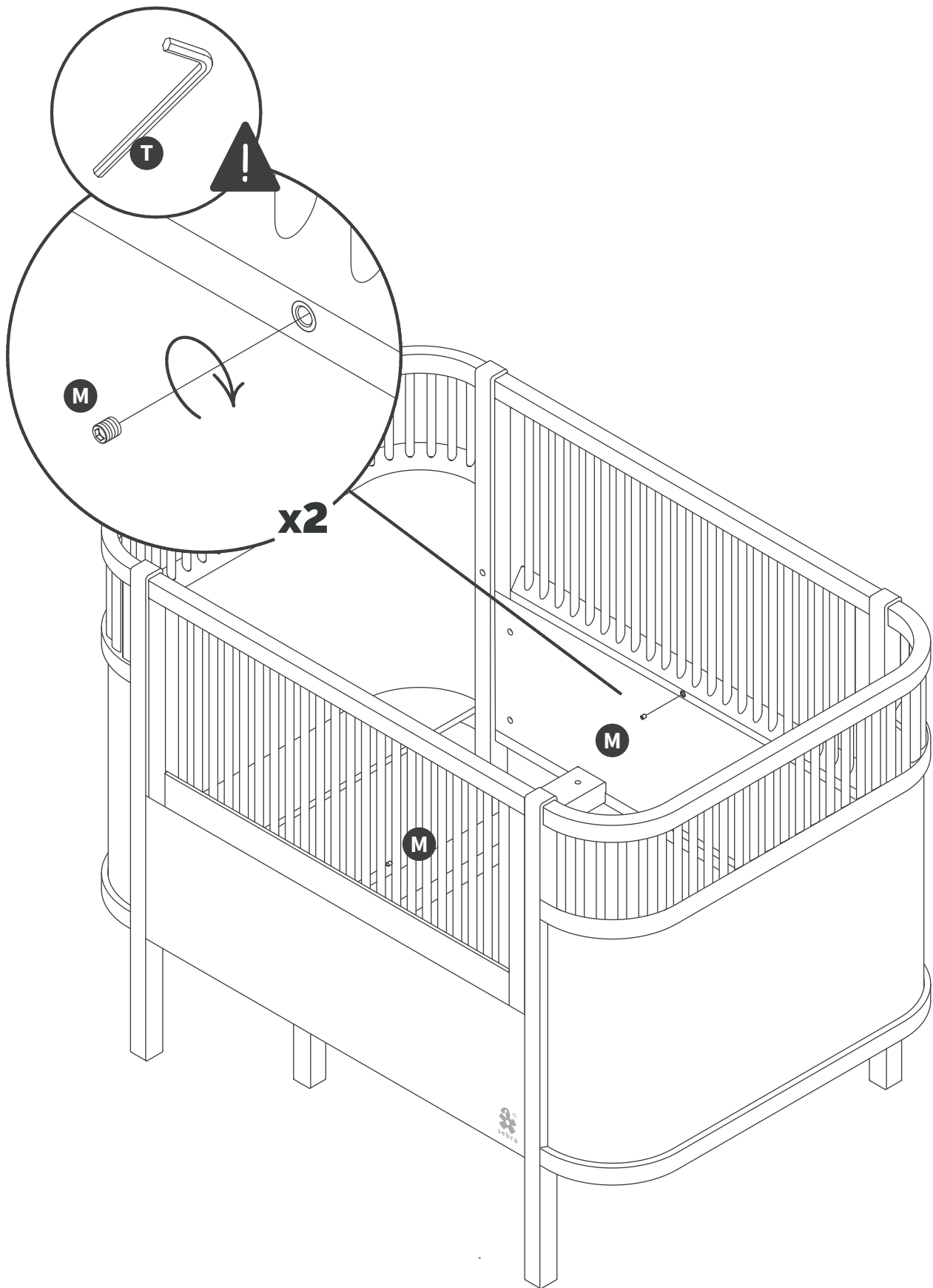

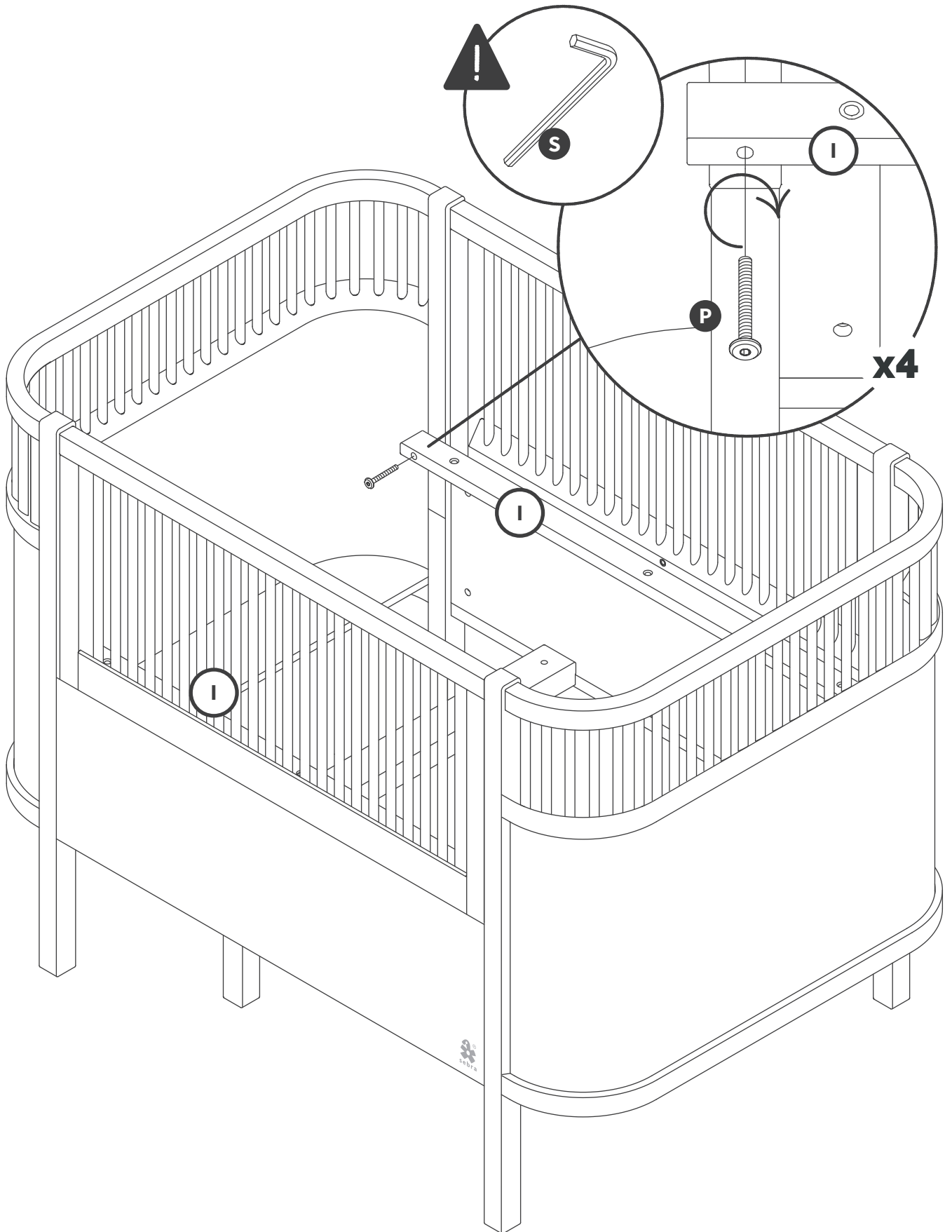

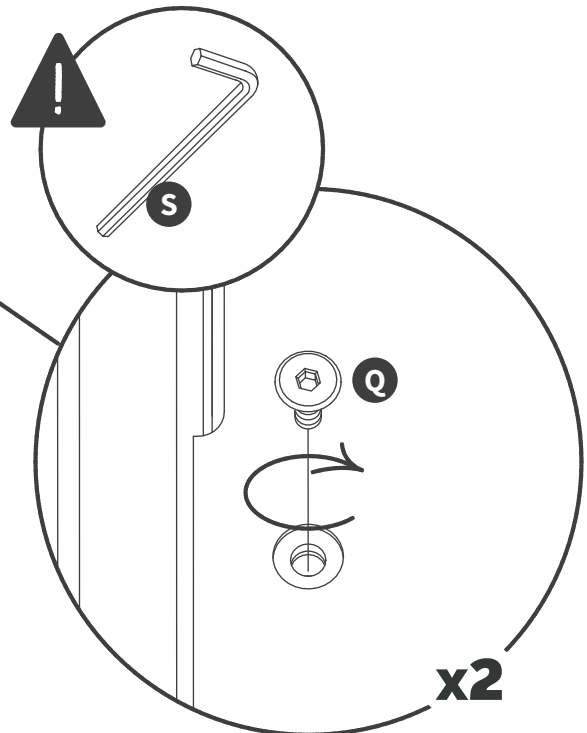
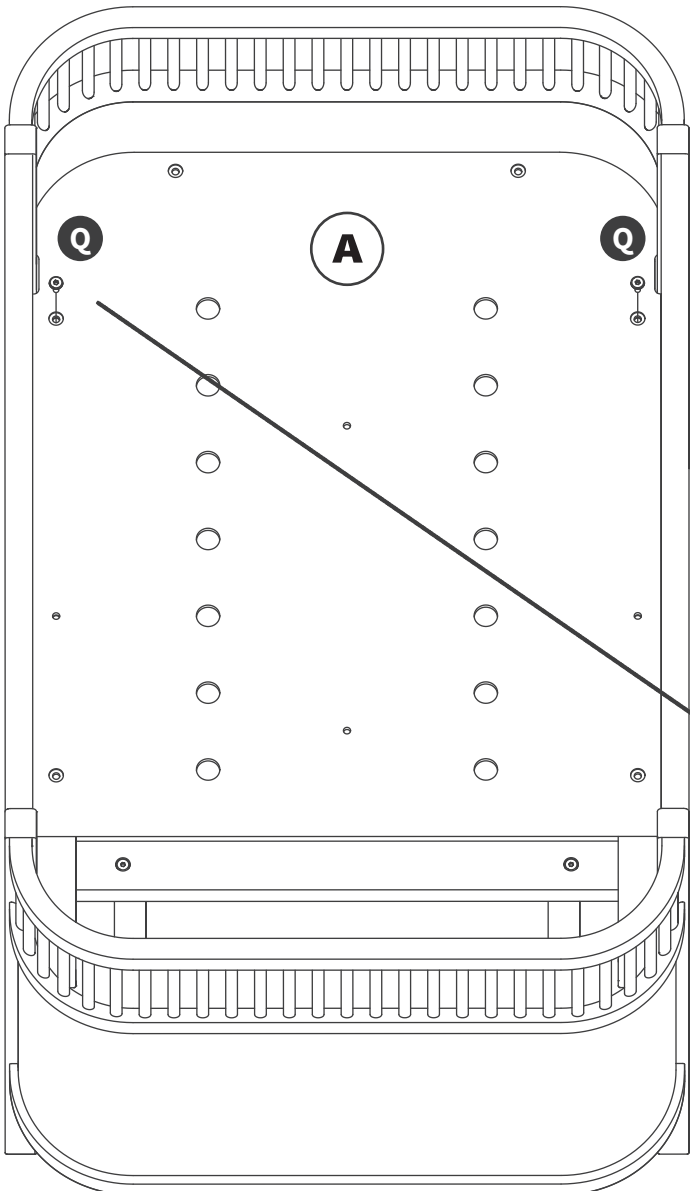
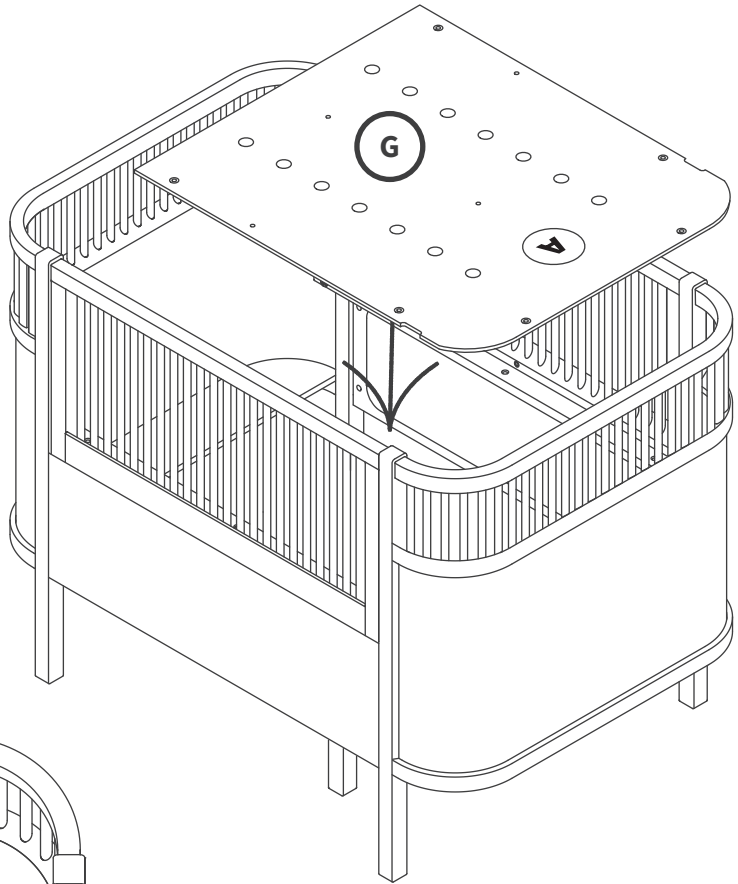

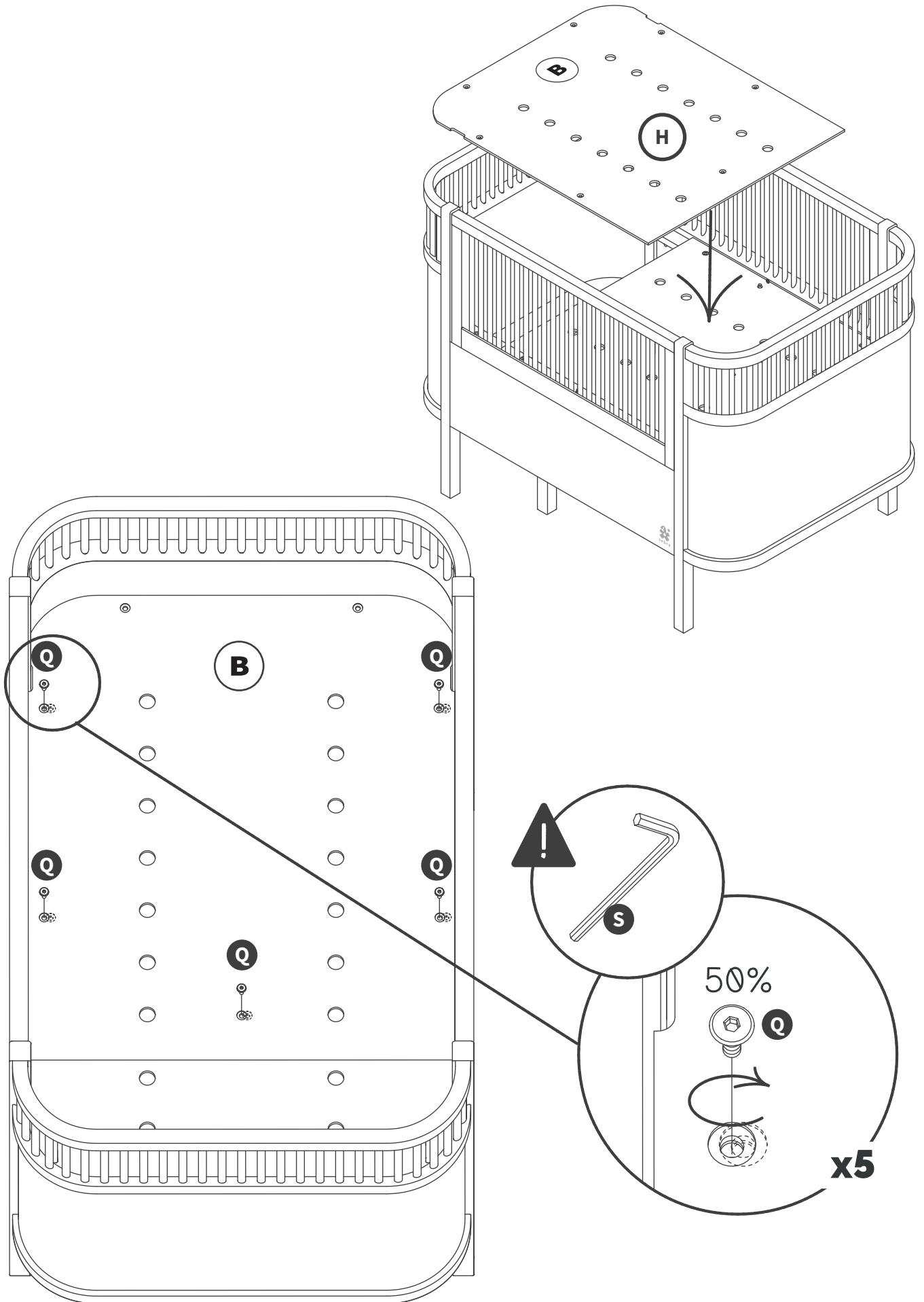

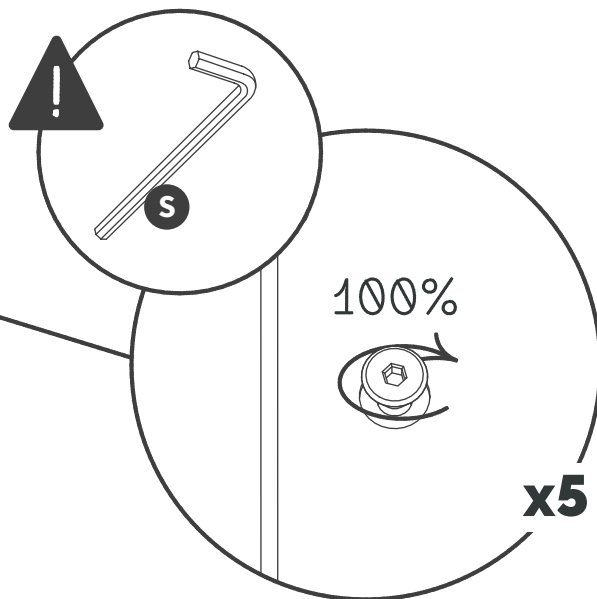
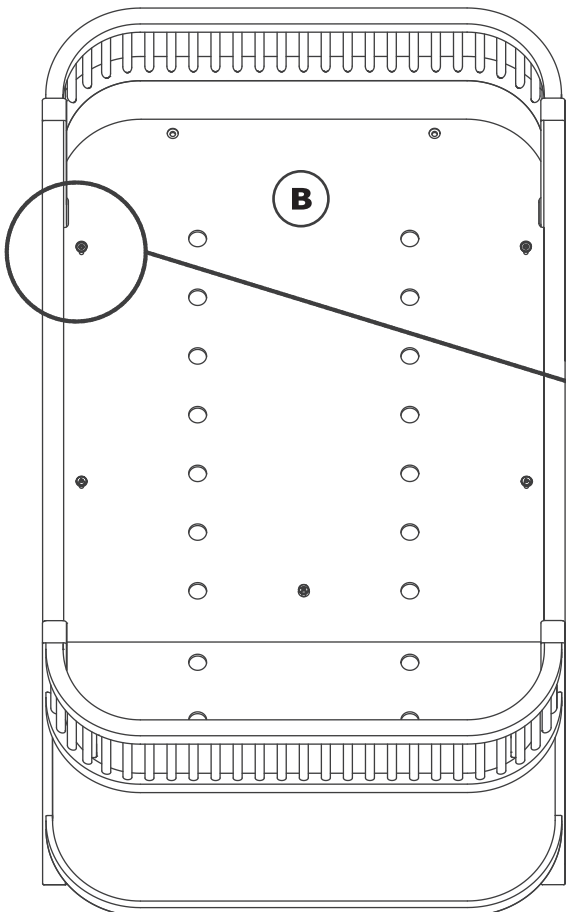
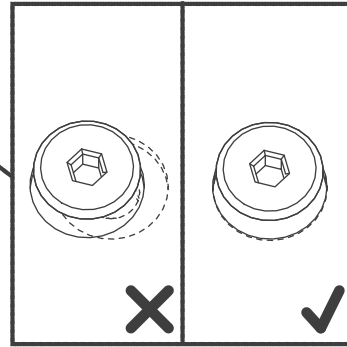
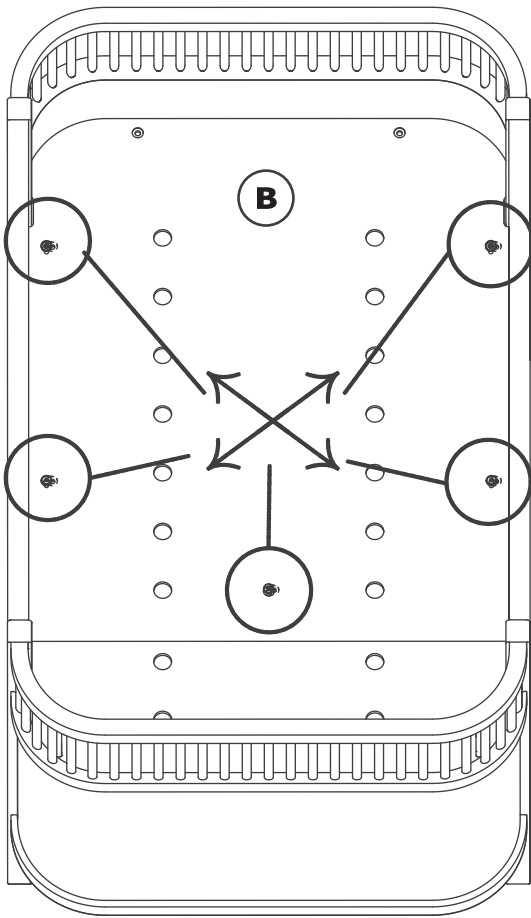

OPTION A → **OPTION B**

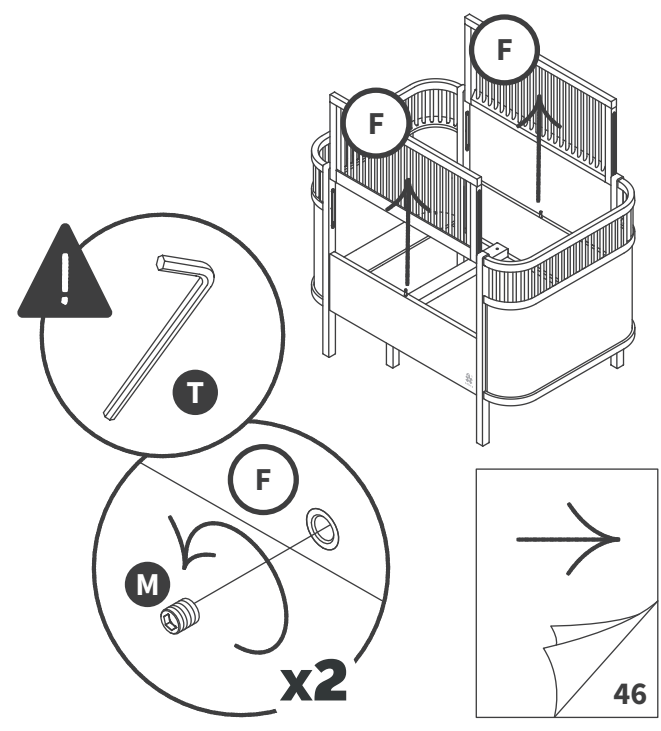
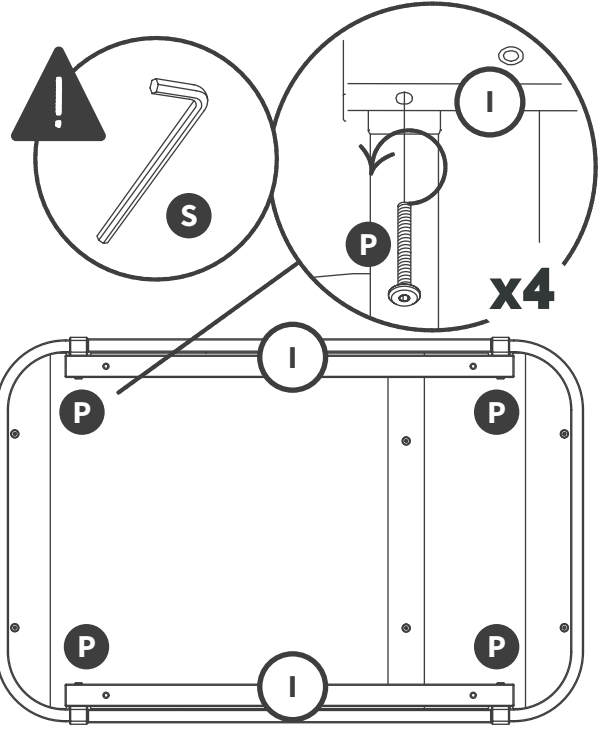
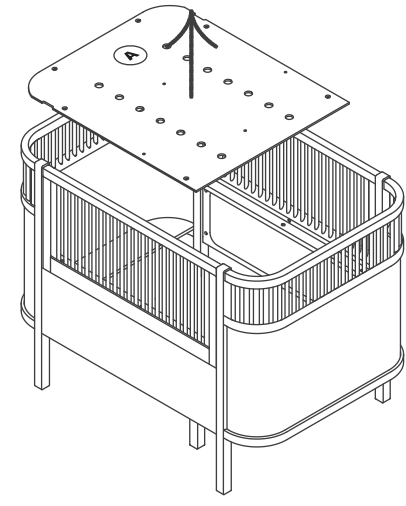
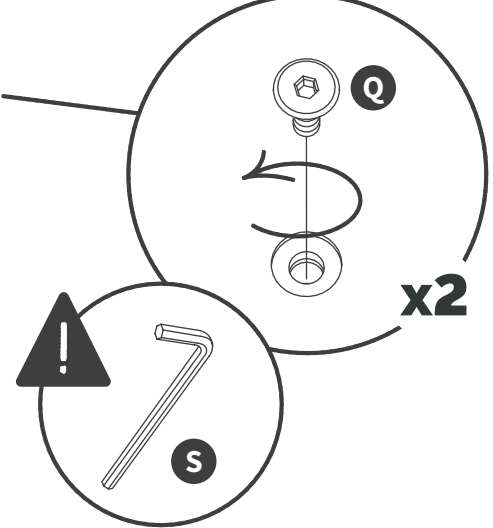
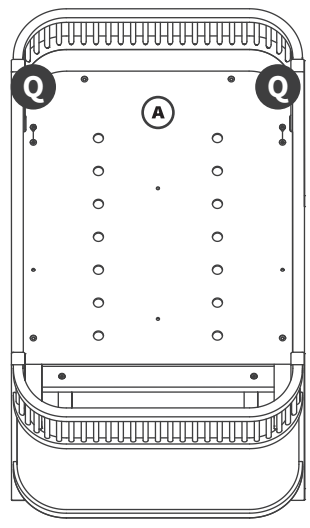
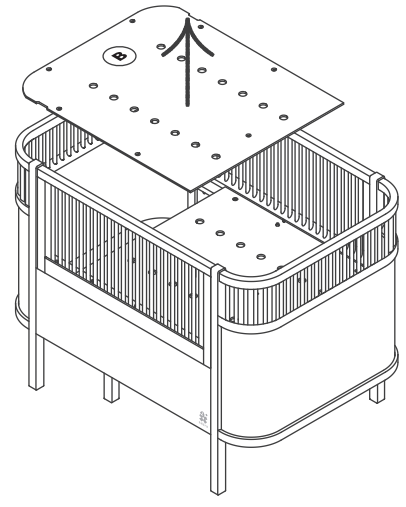
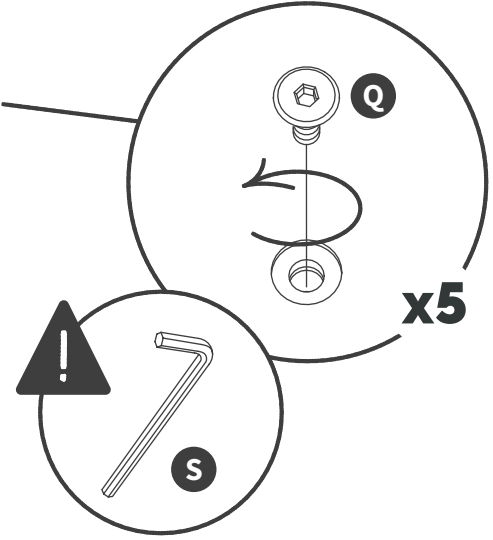
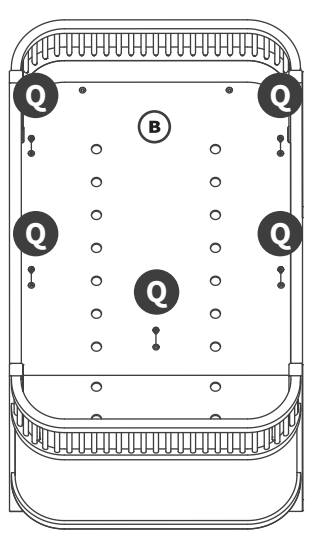

OPTION B



EN • AVOID OVERTIGHTENING, AS THIS WILL CAUSE PERMANENT MARKS ON THE SURFACE. **DA** • UNDGÅ AT SPÆNDE FOR HÅRDT, DA DET VIL FORÅRSAGE PERMANENTE MÆRKER I OVERFLADEN. **NO** • UNNGÅ Å SPENNE FOR HARDT, DA DET VIL FØRE TIL PERMANENTE MERKER I OVERFLATEN. **SV** • UNDVIK ATT DRÅ ÅT FÖR HÅRT EFTERSOM DET ORSAKAR PERMANENTA MÄRKEN PÅ YTAN. **DE** • VERMEIDEN SIE EIN ZU FESTES ANZIEHEN, DA DIES ZU DAUERHAFTEN DRUCKSTELLEN IN DER OBERFLÄCHE FÜHRT. **NL** • VERMIJD TE HARD AANDRAAIEN, OMDAT DIT ZAL LEIDEN TOT PERMANENTE SPOREN IN HET OPPERVLAK. **FR** • ÉVITEZ DE SERRER TROP FORT, CAR CELA CAUSERAIT DES MARQUES PERMANENTES SUR LA SURFACE. **ES** • EVITE APRETAR DEMASIADO FUERTE, YA QUE CAUSARÁ MARCAS PERMANENTES EN LA SUPERFICIE. **IT** • NON SERRARE TROPPO LE VITI PER EVITARE DI CREARE SEGNI PERMANENTI SULLA SUPERFICIE. **BG** • ИЗБЯГВАЙТЕ ДА ЗАТЯГАТЕ ПРЕКАЛЕНО, ТЪЙ КАТО ТОВА ЩЕ ДОВЕДЕ ДО ТРАЙНИ СЛЕДИ ПО ПОВЪРХНОСТТА. **ET** • VÄLTIGE KINNITUSTE ÜLEPINGUTAMIST, SEST SEE TEKITAB PINNALE PÜSIVAID JÄLGI. **FI** • VÄLTÄ YLIKIRISTÄMISTÄ, SILLÄ SE AIHEUTTAA PINTAAN PYSYVIÄ JÄLKIÄ. **EL** • ΑΠΟΦΕΥΓΕΤΕ ΤΗΝ ΥΠΕΡΒΟΛΙΚΗ ΣΥΣΦΙΞΗ, ΚΑΘΩΣ ΑΥΤΟ ΘΑ ΠΡΟΚΑΛΕΣΕΙ ΜΟΝΙΜΑ ΣΗΜΑΔΙΑ ΣΤΗΝ ΕΠΙΦΑΝΕΙΑ. **HR** • IZBJEGAVAJTE PRETJERANO ZATEZANJE JER ĆE TO UZROKOVATI TRAJNE TRAGOVE NA POVRŠINI. **LV** • NESAVELCIET PĀRĀK CIEŠI, JO TAS VAR RADĪT PALIEKOŠAS PĒDAS UZ VIRSMAS. **LT** • VENKITE PER DAUG PRIVERŽTI, NES DĖL TO ANT PAVIRŠIAUS LIKS ILGALAIKIŲ ŽYMIŲ. **PL** • NIE DOKRĘCAĆ ŚRUB ZBYT MOCNO, PONIEWAŻ MOŻE TO SPOWODOWAĆ TRWAŁE ŚLADY NA POWIERZCHNI DREWNA. **PT** • EVITE O APERTO EXCESSIVO, UMA VEZ QUE TAL PROVOCARÁ MARCAS PERMANENTES NA SUPERFÍCIE. **RO** • EVITAȚI STRĂNGEREA EXCESIVĂ, DEOARECE ACEASTA VA CAUZA URME PERMANENTE PE SUPRAFAȚĂ. **SK** • VYHNITE SA PRÍLIŠNÉMU UTIAHNUTIU, PRETOŽE TO SPŔOSOBÍ TRVALÉ STOPY NA POVRCHU. **SL** • IZOGIBAJTE SE PREMOČNEMU ZATEGOVANJU, SAJ TO POVZROČI TRAJNE SLEDI NA POVRŠINI. **CS** • VYVARUJTE SE PŘÍLIŠNÉHO UTAŽENÍ, PROTOŽE BY TO ZPŔUSOBILO TRVALÉ STOPY NA POVRCHU. **HU** • KERŰLJE A CSAVAROK TŰLHŰZÁSÁT, MERT AZ MARADANDÓ NYOMOKAT HAGY A FELŰLETEN. **ZH** • 避免过度拧紧, 因为这会在表面造成永久性痕迹

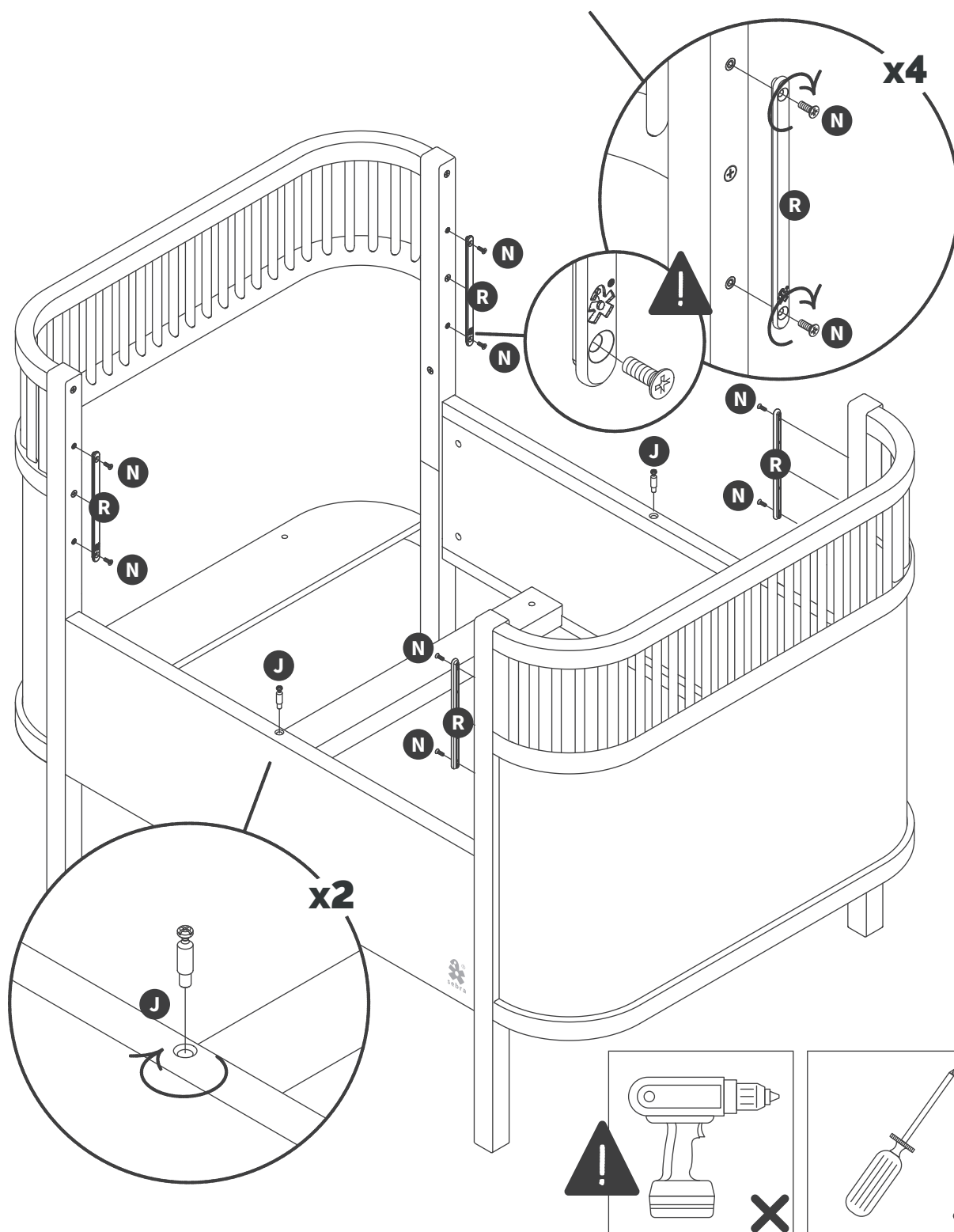

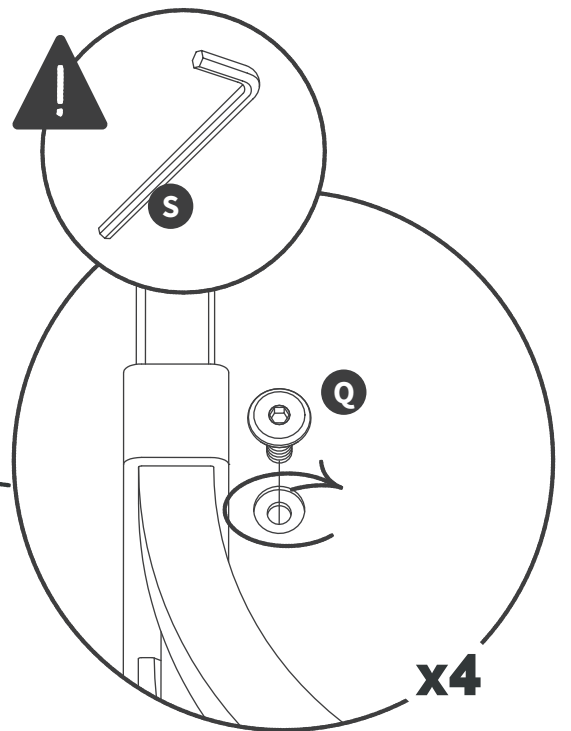
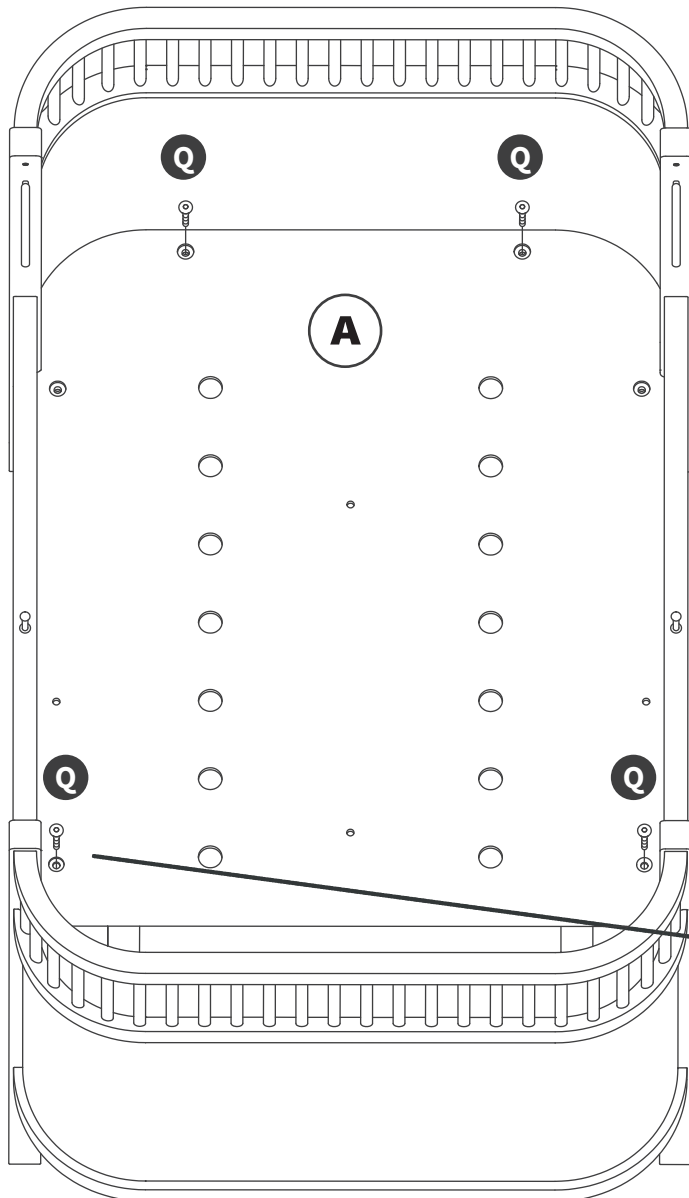
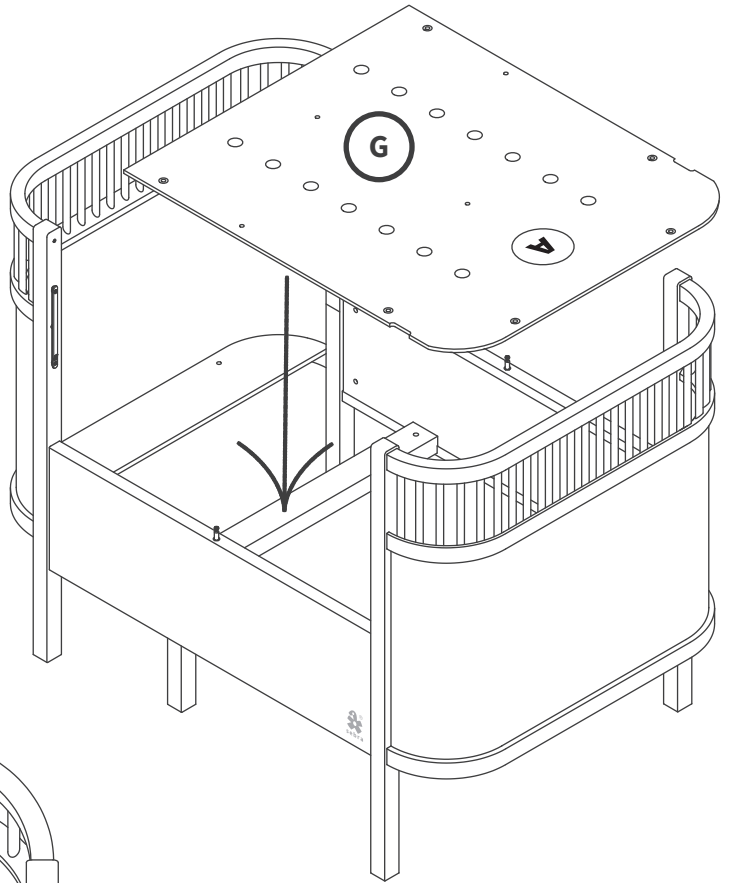
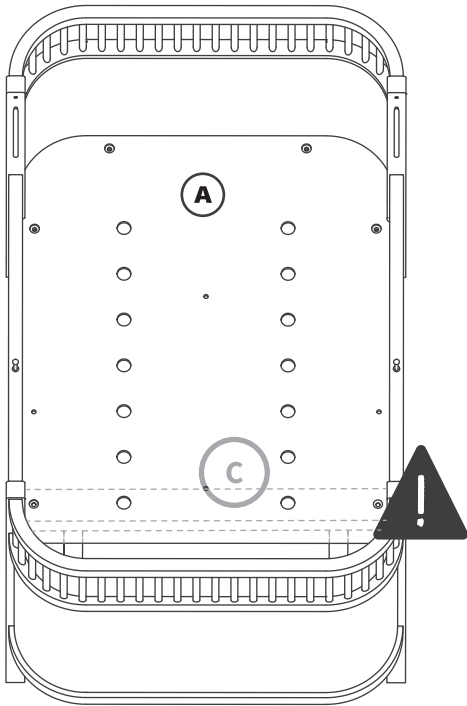

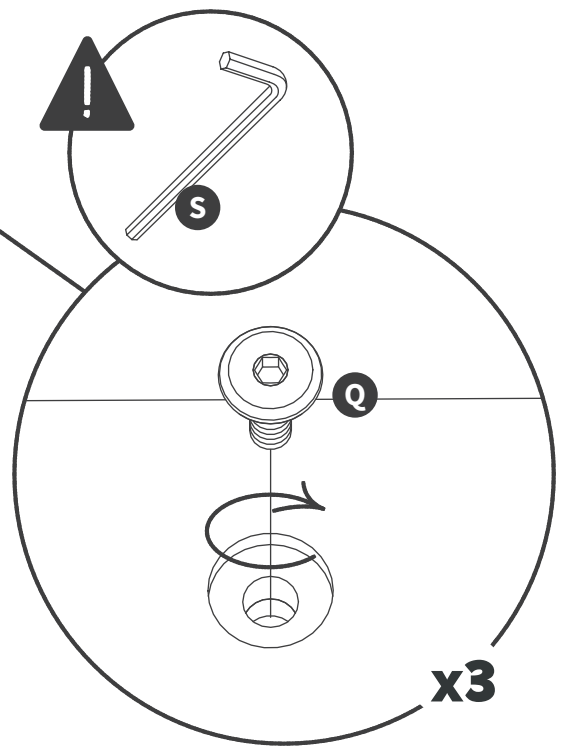
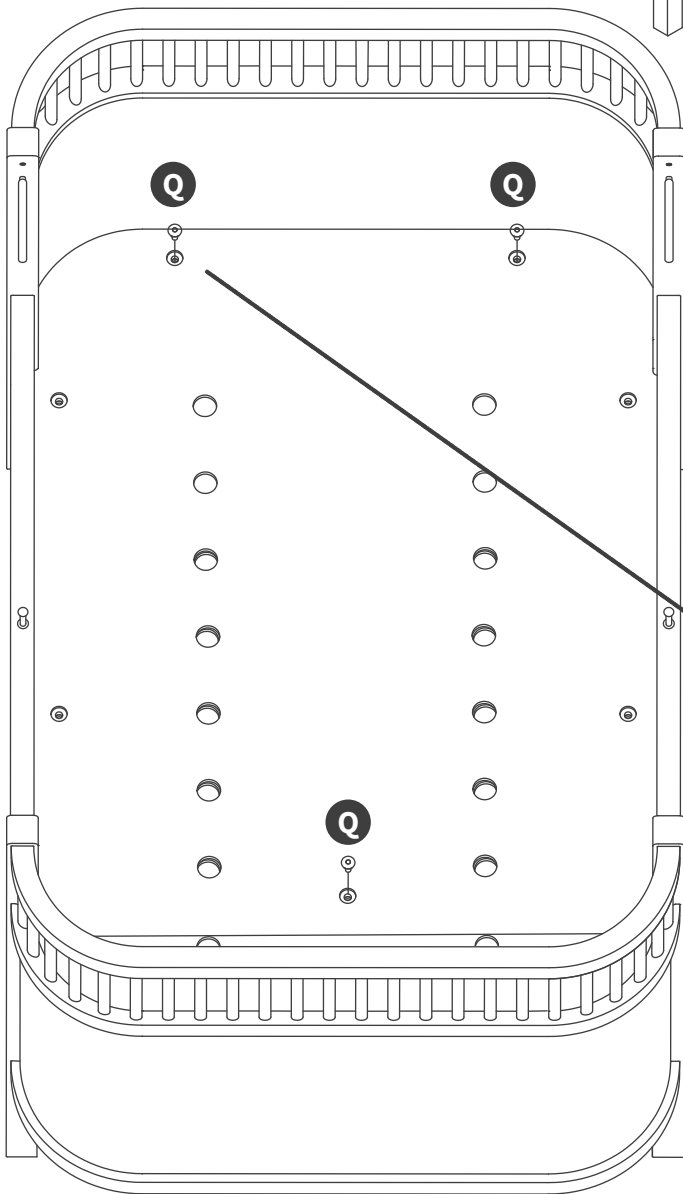
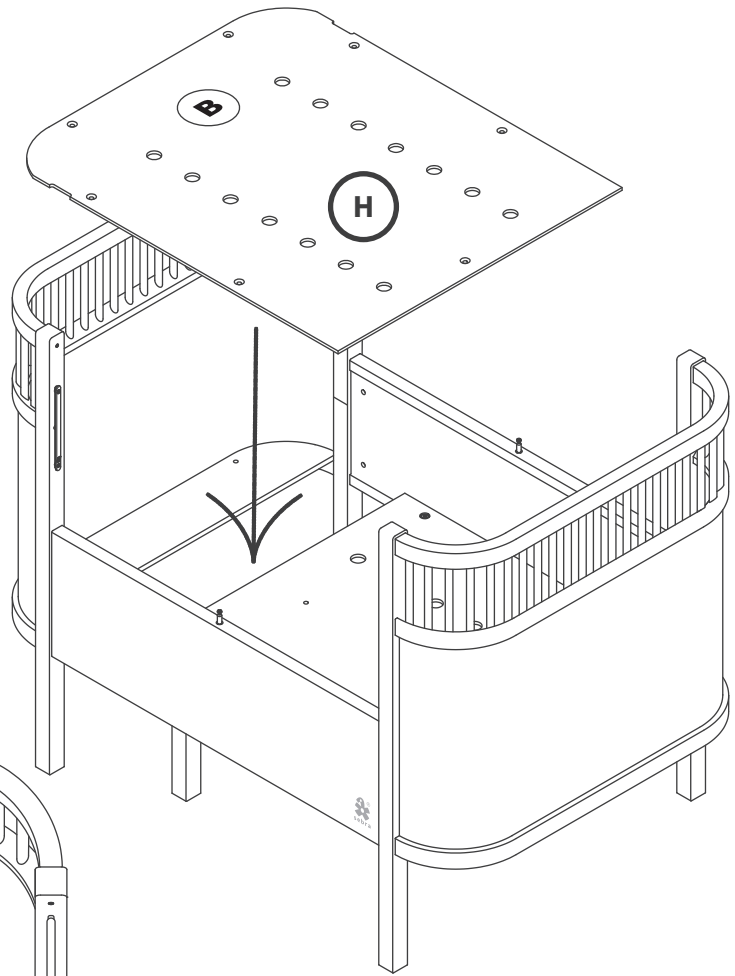

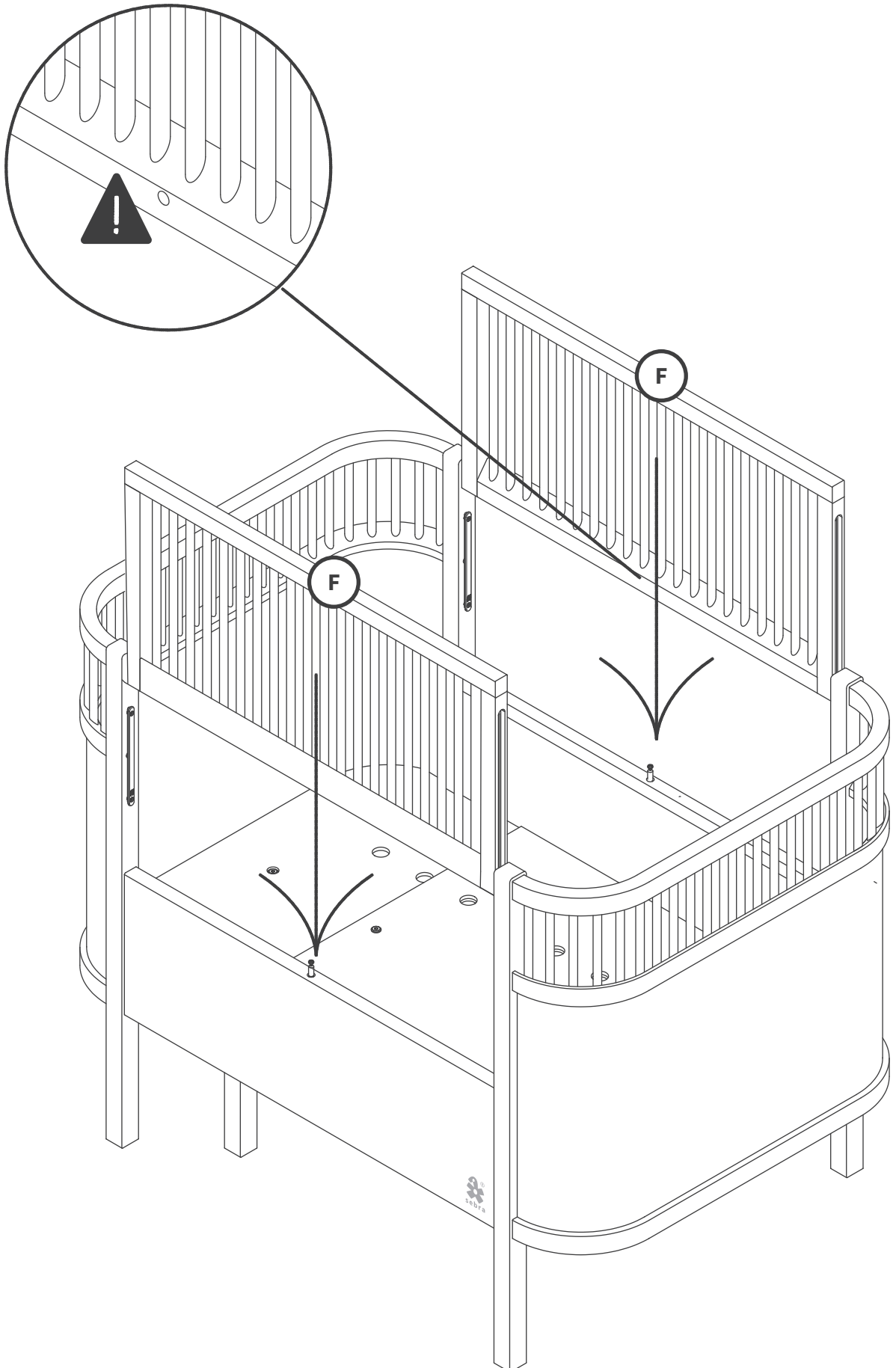

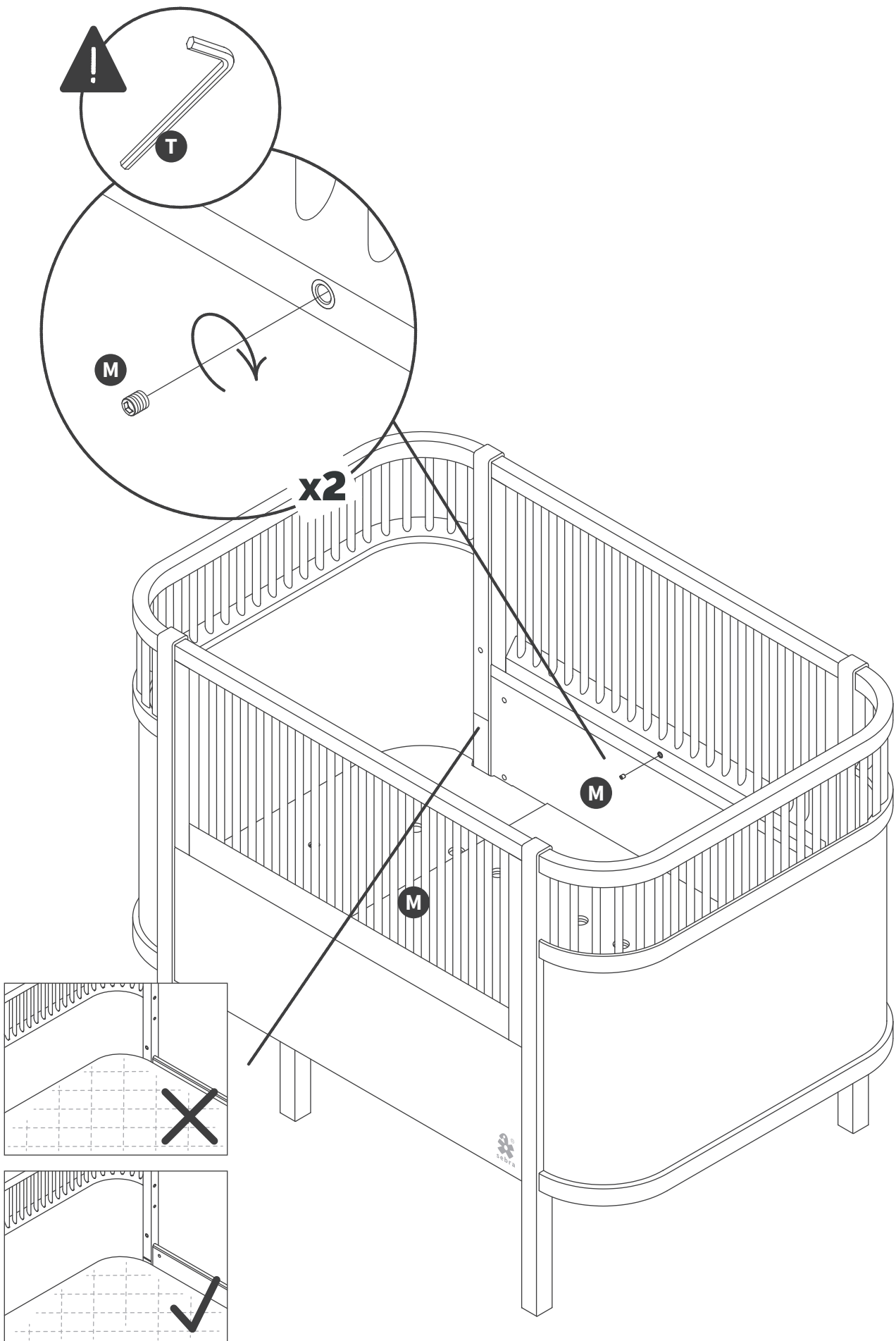

OPTION B → OPTION C

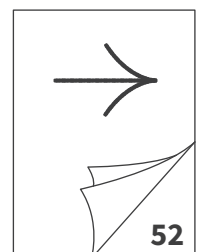
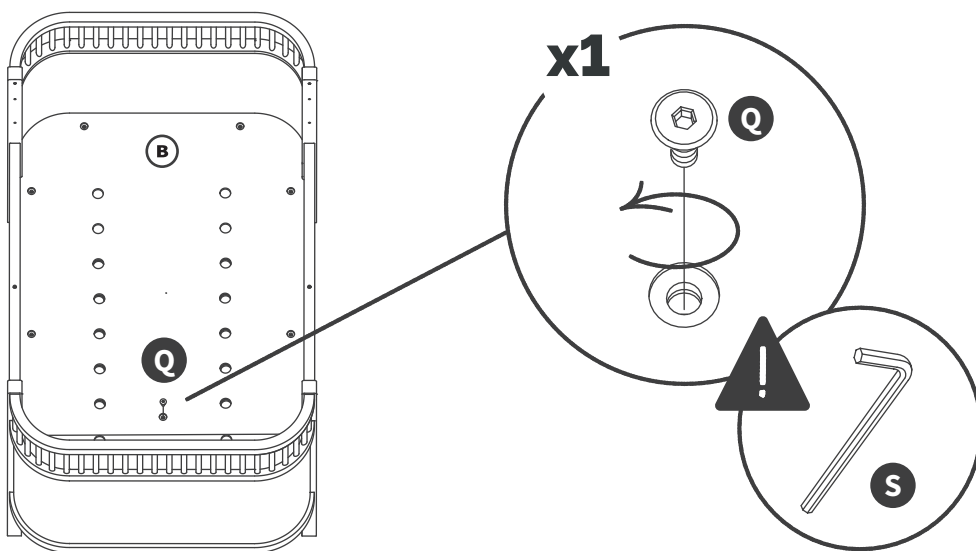
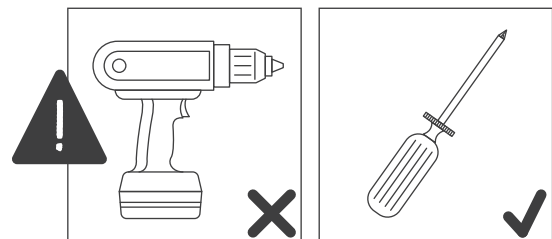
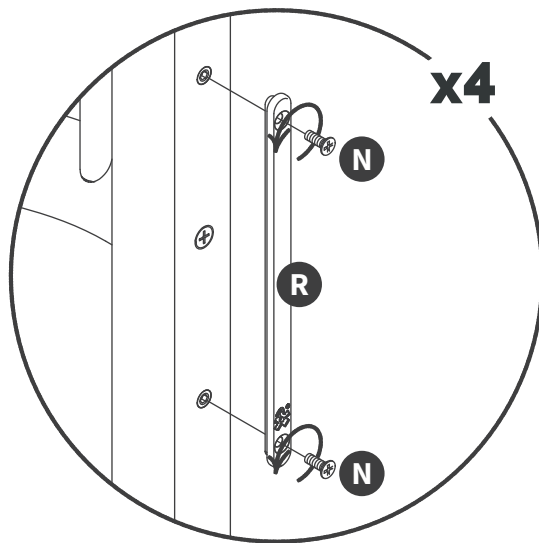
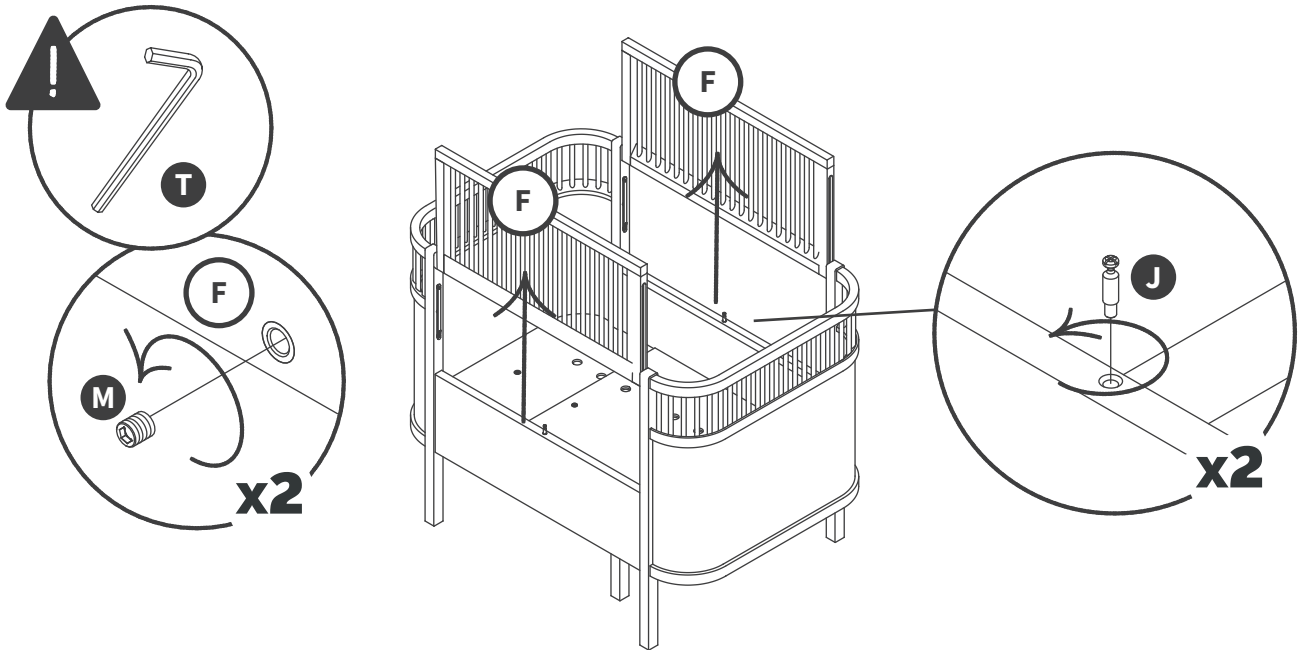

OPTION C

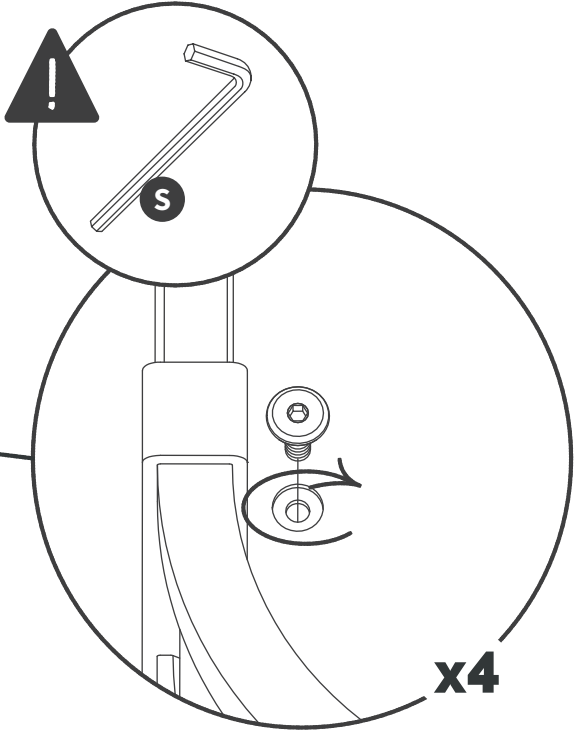
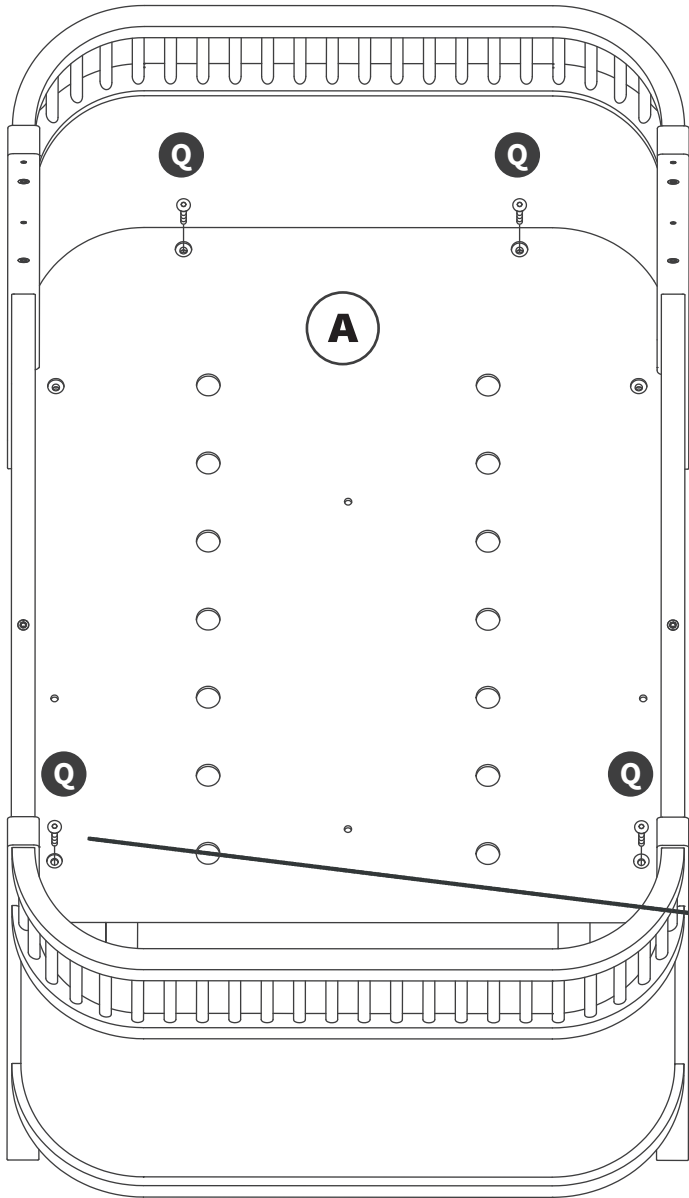
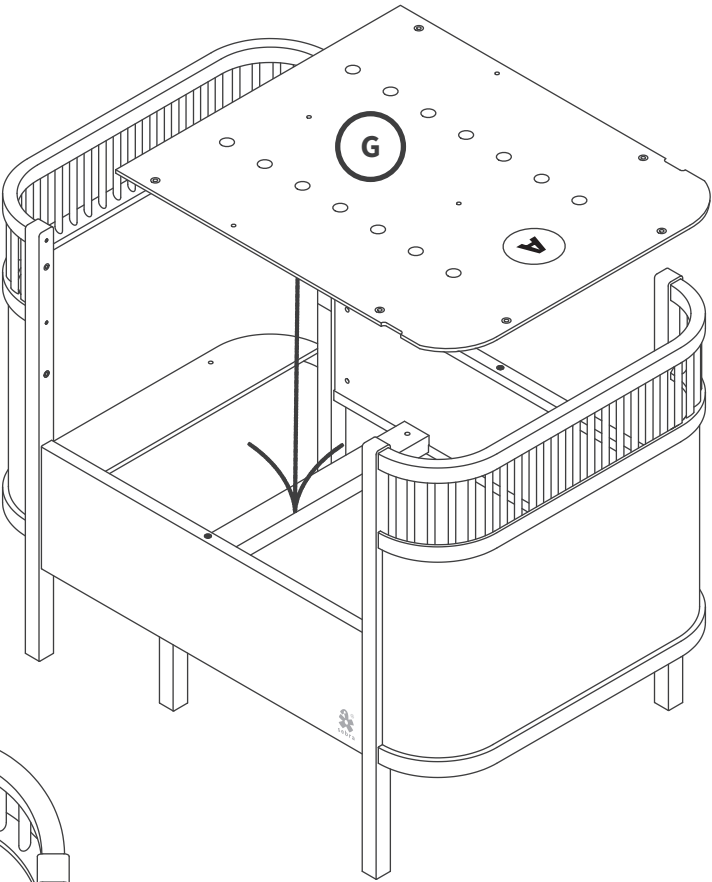
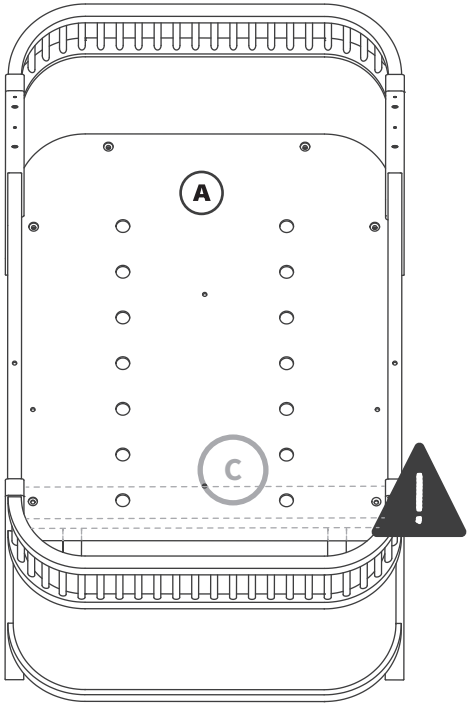

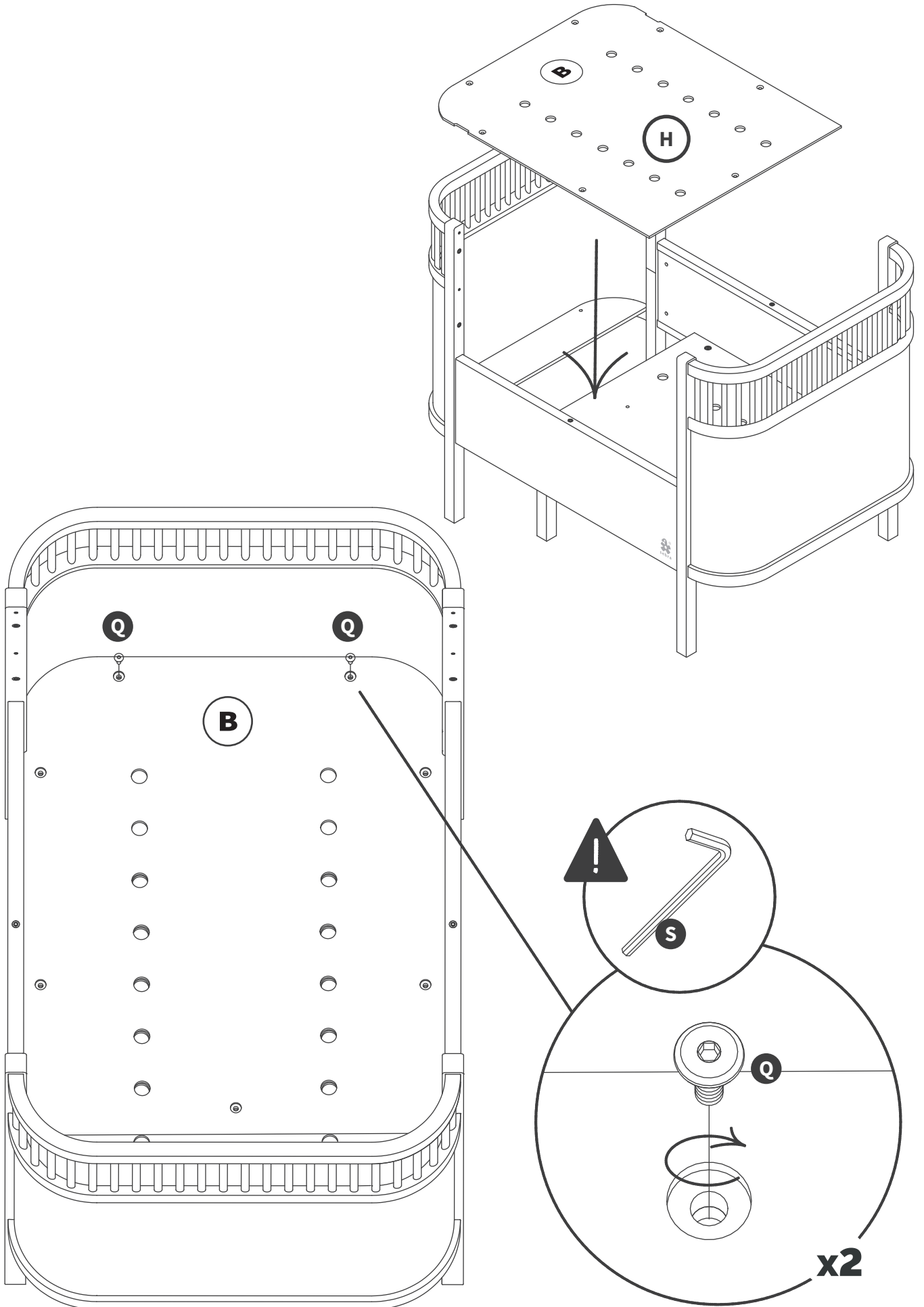

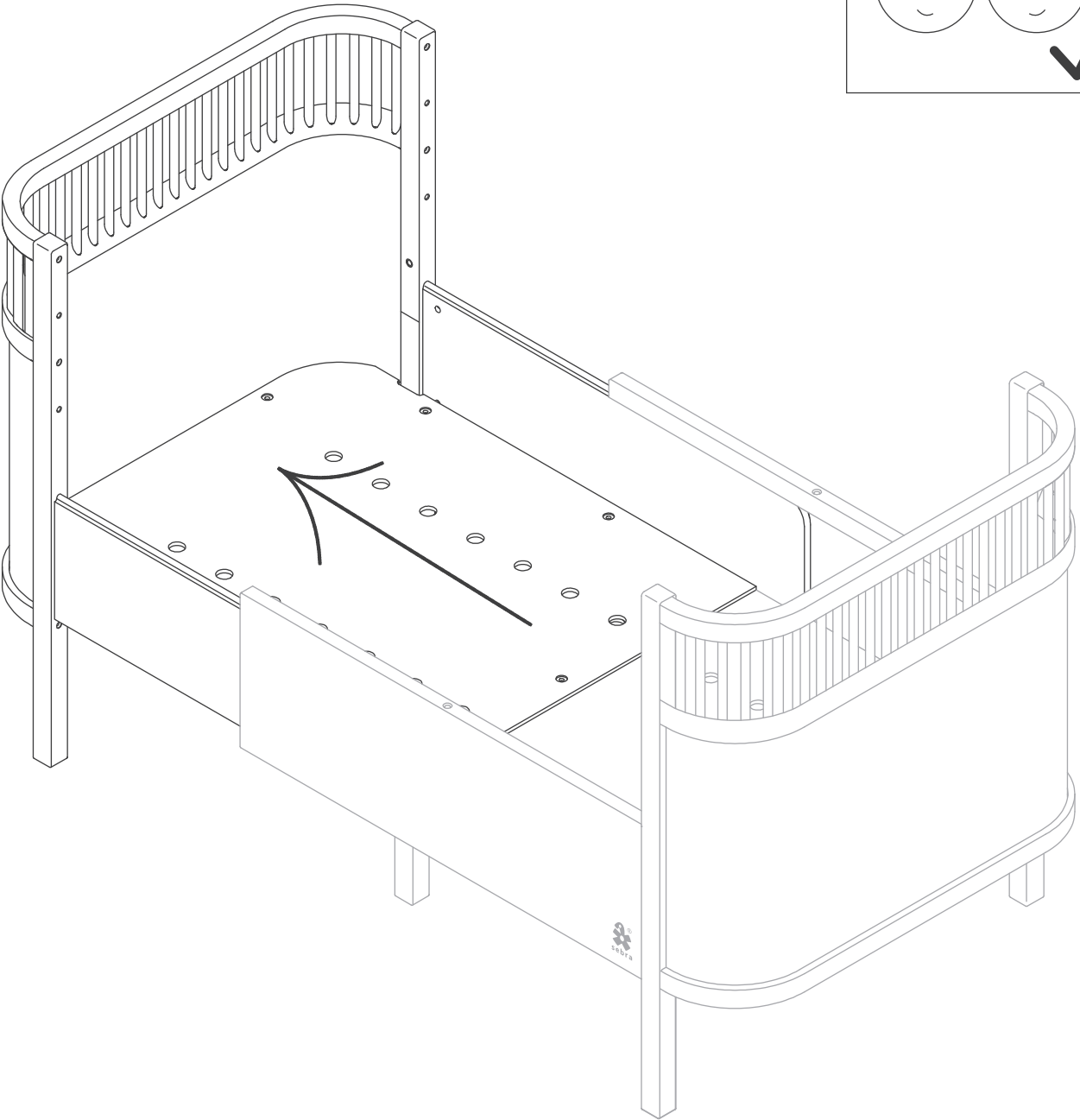
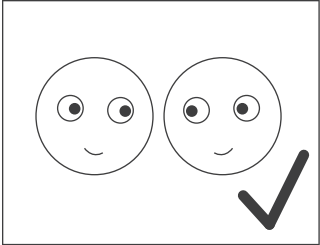
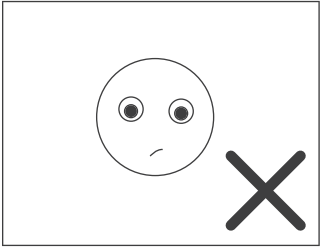

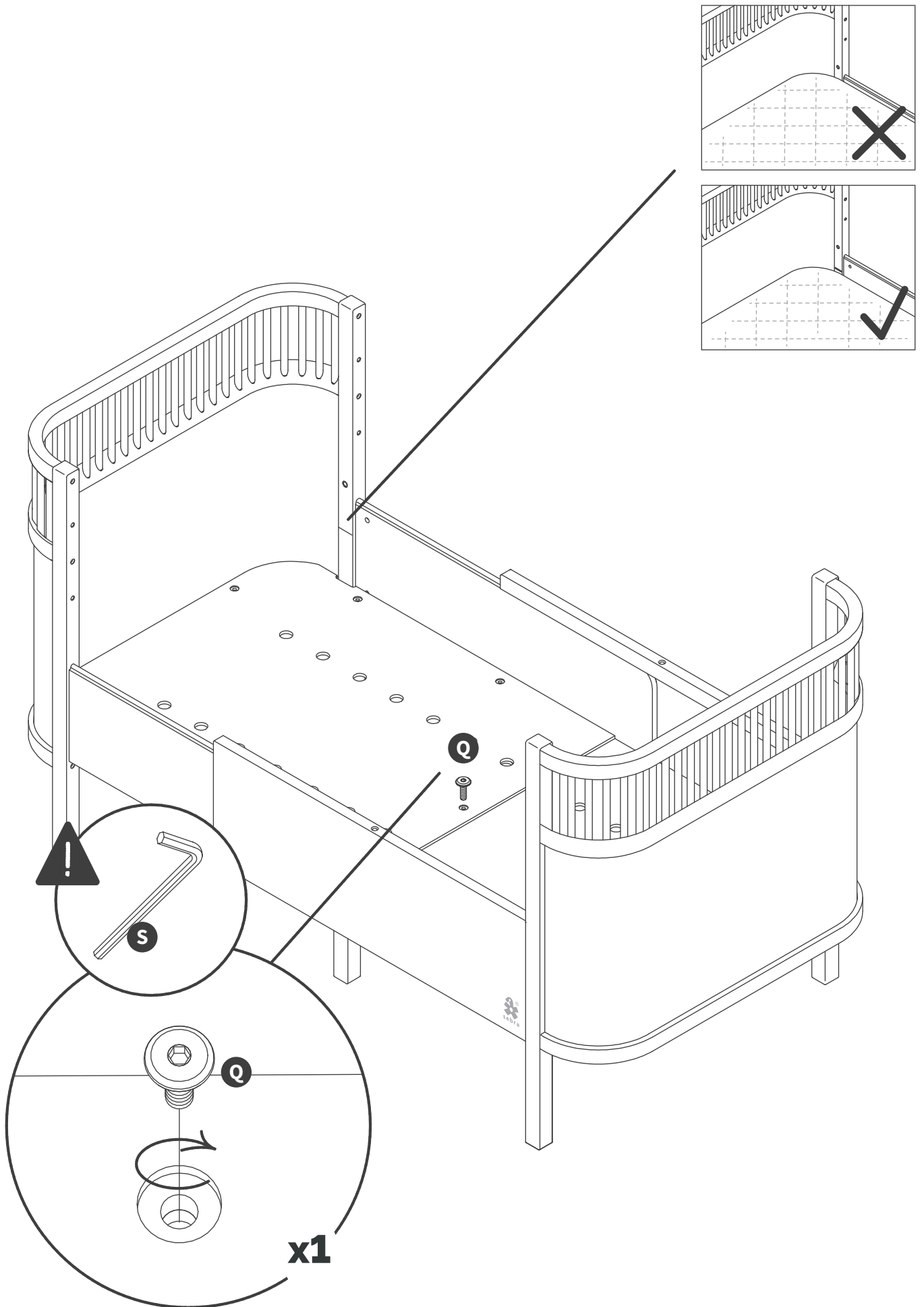

Materials - painted and lacquered beds

DA • MATERIALER - MALEDE OG LAKEREDE SENGE NO • MATERIALER - MALTE OG LAKKERTE SENGER SV • MATERIAL - MÅLADE OCH LACKERADE SÅNGAR
 DE • MATERIALIEN - BEMALTE UND LACKIERTE BETTEN NL • MATERIALEN - GESCHILDERDE EN GELAKTE BEDDEN FR • MATÉRIAUX - LITS PEINTS ET VERNIS
 ES • MATERIALES - CAMAS PINTADAS Y LACADAS IT • MATERIALI - PARTI DEL LETTO VERNICIATE E LACCATE BG • МАТЕРИАЛИ - БОЯДИСАНИ И ЛАКИРАНИ ЛЕГЛА ET • MATER-
 JALID - VÄRVITUD JA LAKITUD VOODID FI • MATERIAALIT - MAALATUT JA LAKATUT SÄNGYT EL • ΥΛΙΚΑ - ΒΑΜΜΕΝΑ ΚΑΙ ΛΑΚΑΡΙΣΜΕΝΑ ΚΡΕΒΑΤΙΑ HR • MATERIJALI - OSLIKANI I
 LAKIRANI KREVETI LV • MATERIĀLI - KRĀSOTAS UN LAKOTAS GULTAS LT • MEDŽIAGOS - DAŽYTOS IR LAKUOTOS LOVOS PL • MATERIAŁY - ŁÓŻKA MALOWANE I LAKIEROWANE PT
 • MATERIAIS - CAMAS PINTADAS E LACADAS RO • MATERIALE - PATURI VOPSITE ŞI LĂCUITE SK • MATERIÁLY - MALOVANÉ A LAKOVANÉ POSTELE SL • MATERIALI - POBARVANE IN
 LAKIRANE POSTELJE CS • MATERIÁLY - NATŘENÉ A LAKOVANÉ POSTELE HU • ANYAGOK - FESTETT ÉS LAKKOZOTT ÁGYAK ZH • 材料 - 上漆和亮漆的床

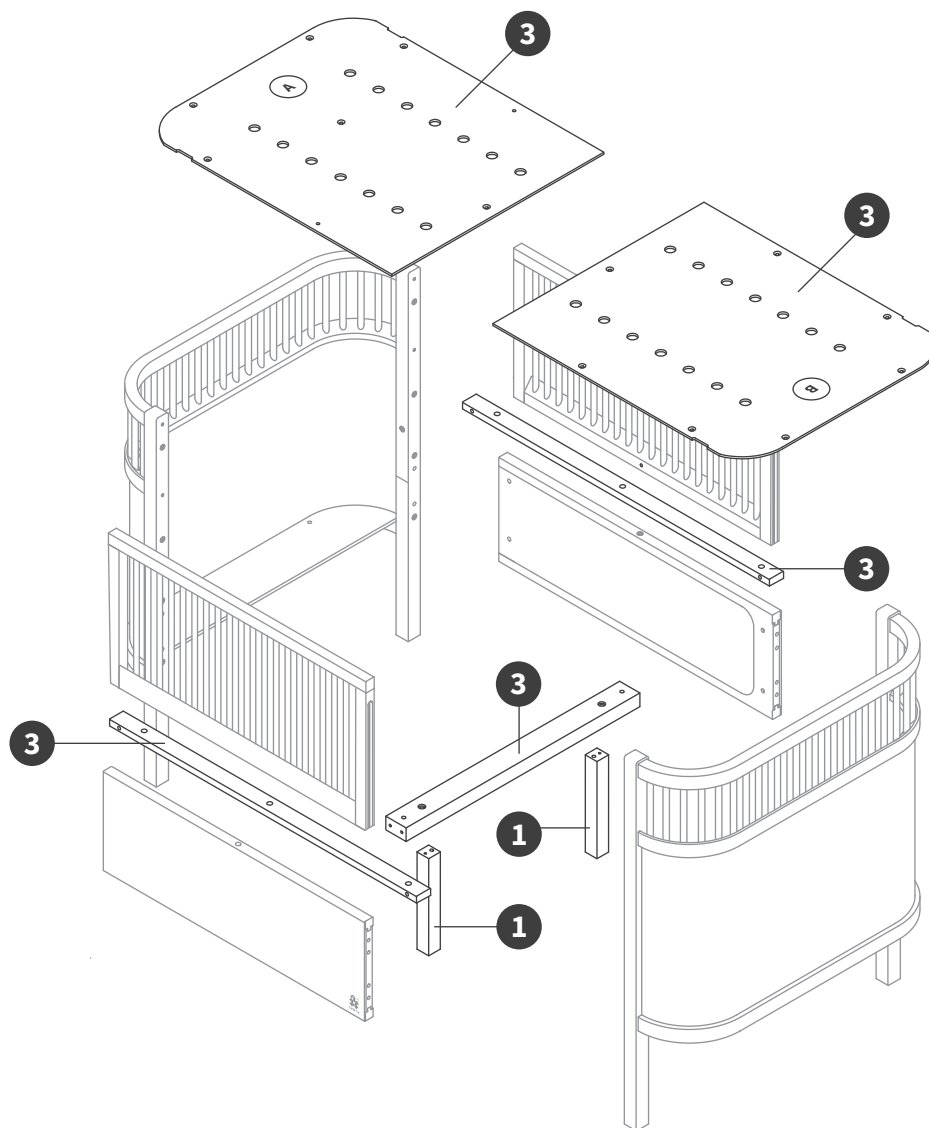

1 EN • BEECH WOOD, TREATED WITH 1 COMPONENT WATER-BASED VARNISH
 DA • BØGETRÆ, BEHANDLET MED 1 KOMPONENT VANDLAK NO • BØK, BEHANDLET MED 1 KOMPONENT VANNLAKK SV • BOK, BEHANDLET MED 1 KOMPONENT VANNLAKK DE • BUCHE, BEHANDELT MIT EINKOMPONENTENLACK AUF WASSERBASIS NL • BEUKENHOUT, BEHANDELD MET 1 KOMPONENTEN WATERGEDRAGEN LAK FR • HÊTRE, TRAITÉES AVEC UN VERNIS À L'EAU MONOCOMPOSANT ES • MADERA DE HAYA, TRATADAS CON BARNIZ DE UN COMPONENTE CON BASE DE AGUA IT • LEGNO DI FAGGIO, TRATTATE CON VERNICE AD ACQUA MONOCOMPONENTE BG • БУКОВА ДЪРВЕСИНА, ОБРАБОТЕНА С 1-КОМПОНЕНТЕН ЛАК НА ВОДНА ОСНОВА ET • PÖÖGIPUIT, TÕÕDELDUD 1-KOMPONENTSE VEERÕHISE LAKIGA FI • PYYKKI, KÄSITELTY YKSIKOMPONENTTISELLÄ VESIPOHJAISELLA LAKALLA EL • ΞΥΛΟ ΘΕΙΑΣ, ΕΠΕΞΕΡΓΑΣΜΕΝΟ ΜΕ ΒΕΡΝΙΚΙ 1 ΣΥΣΤΑΤΙΚΟΥ ΒΑΣΕΙ ΝΕΡΟΥ HR • DRVO BUKVE, TRÉTIŘANO JEDNOKOMPONENTNIM LAKOM NA BAZI VODE LV • BĒRZA KOKSNE, APSTRĀDĀTA AR 1 KOMPONENTA LAKU UZ ŪDENS BĀZES LT • BUKO MEDIENA, PADENGTA 1 KOMPONENTO VANDENS PAGRINDO LAKU PL • DREWNO BUKOWE POKRYTE JEDNOSKŁADNIKOWYM LAKIEREM NA BAZIE WODY PT • MADEIRA DE FAIA, TRATADA COM VERNIZ À BASE DE ÁGUA DE 1 COMPONENTE RO • LEMN DE FAG, TRATAT CU LAC PE BAZĂ DE APĂ MONOCOMPONENT SK • BUKOVÉ DREVO, OŠETRENÉ JEDNOZLOŽKOVÝM LAKOM NA BÁZE VODY SL • BUKOV LES, OBDELAN Z 1-KOMPONENTNIM LAKOM NA VODNI OSNOVI CS • BUKOVÉ DŘEVO, OŠETŘENO JEDNOSLOŽKOVÝM LAKEM NA VODNÍ BÁZI HU • BÜKKFA, 1 KOMPONENSÚ VÍZBÁZISÚ LAKKAL KEZELVE ZH • 榉木·涂装单一主剂水性清漆

2 EN • PLYWOOD, TREATED WITH 1 COMPONENT WATER-BASED VARNISH
 DA • KRYDSFINER, BEHANDLET MED 1 KOMPONENT VANDLAK NO • KRYS-SFINER, BEHANDLET MED 1 KOMPONENT VANNLAKK SV • PLYWOOD, BEHANDLADE MED ENKOMPONENTS- VATTENBASERAT LACK DE • SPERRHOLZ, BEHANDLET MIT EINKOMPONENTENLACK AUF WASSERBASIS NL • MULTIPLEX, BEHANDELD MET 1 KOMPONENTEN WATERGEDRAGEN LAK FR • CONTREPLAQUÉ, TRAITÉES AVEC UN VERNIS À L'EAU MONOCOMPOSANT ES • MADERA CONTRACHAPADA, TRATADAS CON BARNIZ DE UN COMPONENTE CON BASE DE AGUA IT • COMPENSATO, TRATTATE CON VERNICE AD ACQUA MONOCOMPONENTE BG • ШПЕРПЛАТ, ОБРАБОТЕН С 1-КОМПОНЕНТЕН ЛАК НА ВОДНА ОСНОВА ET • VINEER, TÕÕDELDUD 1-KOMPONENTSE VEERÕHISE LAKIGA FI • VANERI, KÄSITELTY YKSIKOMPONENTTISELLÄ VESIPOHJAISELLA LAKALLA EL • KONTRA ПЛАКЕ, ΕΠΕΞΕΡΓΑΣΜΕΝΟ ΜΕ ΒΕΡΝΙΚΙ 1 ΣΥΣΤΑΤΙΚΟΥ ΒΑΣΕΙ ΝΕΡΟΥ HR • ŠPERPLOČA, TRÉTIŘANA JEDNOKOMPONENTNIM LAKOM NA BAZI VODE LV • SAPLĀKSNIS, APSTRĀDĀTS AR 1 KOMPONENTA LAKU UZ ŪDENS BĀZES LT • FANĖRA, PADENGTA 1 KOMPONENTO VANDENS PAGRINDO LAKU PL • SKLEJKA POKRYTA JEDNOSKŁADNIKOWYM LAKIEREM NA BAZIE WODY PT • CONTRAPLACADO, TRATADO COM VERNIZ À BASE DE ÁGUA DE 1 COMPONENTE RO • PLACAJ, TRATAT CU LAC PE BAZĂ DE APĂ MONOCOMPONENT SK • PREGLEJKA, OŠETRENÁ JEDNOZLOŽKOVÝM LAKOM NA BÁZE VODY SL • VEZAN LES, OBDELAN Z 1-KOMPONENTNIM LAKOM NA VODNI OSNOVI CS • PŘEKLIČKA, OŠETŘENÁ JEDNOSLOŽKOVÝM LAKEM NA VODNÍ BÁZI HU • RÉTEGELT LEMEZ, 1 KOMPONENSÚ VÍZBÁZISÚ LAKKAL KEZELVE ZH • 胶合板·涂装单一主剂水性清漆

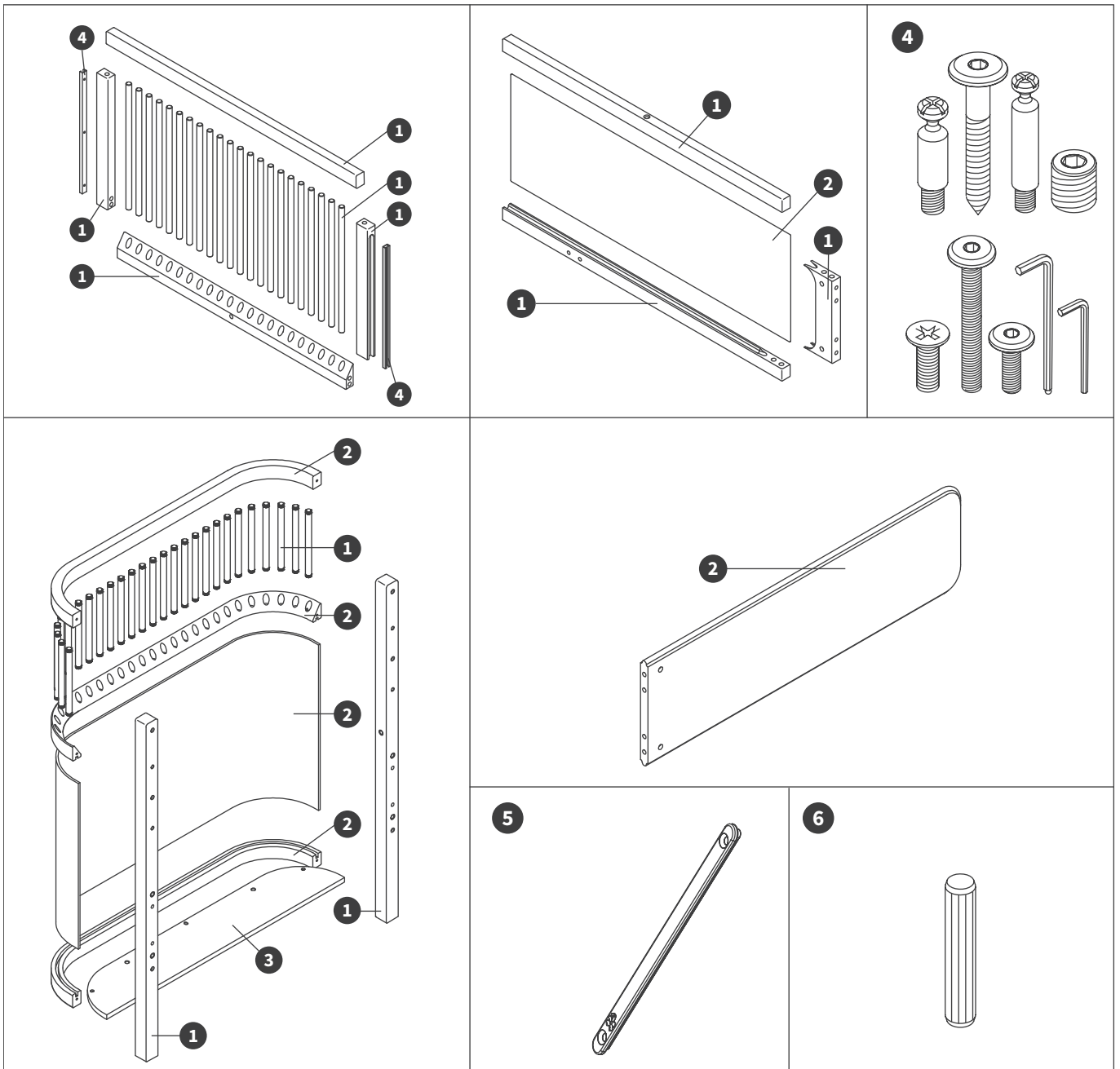

3 EN • PLYWOOD, UNTREATED DA • KRYDSFINER, UBEHANDLET NO • KRYDSFINER, UBEHANDLET SV • PLYWOOD, OBEHANDLADE DE • SPERRHOLZ, UNBEHANDELT NL • MULTIPLEX, ONBEHANDELD FR • CONTREPLAQUÉ, NON TRAITÉES ES • MADERA CONTRACHAPADA, SIN TRATAMIENTO IT • COMPENSATO, NON TRATTATE BG • ШПЕРПЛАТ, НЕОБРАБОТЕН ET • VINEER, TÖÖTLEMATA FI • VANERI, KÄSITTELEMÄTÖN EL • КОНТРА ПЛАКЕ, МН ΕΠΕΞΕΡΓΑΣΜΕΝΟ HR • ŠPERPLOČA, NEOBRADENA LV • NEAPSTRĀDĀTS SAPLĀKSNIS LT • NEAPDOROTA FANERA PL • SKLEJKA NIEPODDANA IMPREGNACJI PT • CONTRAPLACADO, NÃO TRATADO RO • PLACAJ, NETRATAT SK • PREGLEJKA, NEOŠETRENÁ SL • VEZAN LES, NEOBDELAN CS • PŘEKLIŽKA, NEOŠETŘENÁ HU • RÉTEGELT LEMEZ, KEZELETLEN ZH • 胶合板·未涂装

4 EN • METAL DA • METAL NO • METALL SV • METALL DE • METALL NL • METAAL FR • MÉTAL ES • METAL IT • METALLO BG • МЕТАЛ ET • METALL FI • METALLI EL • ΜΕΤΑΛΛΟ HR • METAL LV • METĀLS LT • METALAS PL • METAL PT • METAL RO • METAL SK • KOV SL • KOVINA CS • KOV HU • FÉM ZH • 金属

5 EN • PLASTIC DA • PLASTIK NO • PLAST SV • PLAST DE • KUNSTSTOFF NL • KUNSTSTOF FR • PLASTIQUE ES • PLÁSTICO IT • PLASTICA BG • ЛАСТМАЦА ET • PLAST FI • MUOVI EL • ΠΛΑΣΤΙΚΟ HR • PLASTIKA LV • PLASTMASA LT • PLASTIKAS PL • TWORZYWO SZTUCZNE PT • PLÁSTICO RO • PLASTIC SK • PLAST SL • PLASTIKA CS • PLAST HU • MŰANYAG ZH • 塑料

6 EN • SOLID WOOD, UNTREATED DA • MASSIVT TRÆ, UBEHANDLET NO • MASSIVT TRE, UBEHANDLET SV • MASSIVT TRÄ, OBEHANDLADE DE • MASSIVHOLZ, UNBEHANDELT NL • MASSIEF HOUT, ONBEHANDELD FR • BOIS MASSIF, NON TRAITÉES ES • MADERA MACIZA, SIN TRATAMIENTO IT • LEGNO MASSELLO, NON TRATTATE BG • МАСИВНА ДЪРВЕЩИНА, НЕОБРАБОТЕНА ET • MASSIIVPUIT, TÖÖTLEMATA FI • MASSIIVPUU, KÄSITTELEMÄTÖN EL • ΜΑΣΙΦ ΞΥΛΟ, ΜΗ ΕΠΕΞΕΡΓΑΣΜΕΝΟ HR • PUNO DRVO, NEOBRADENO LV • MASĪVKOKSNE, NEAPSTRĀDĀTA LT • MEDŽIO MASYVAS, NEAPDOROTAS PL • LITE DREWNO NIEPODDANE IMPREGNACJI PT • MADEIRA MACIÇA, NÃO TRATADA RO • LEMN MASIV, NETRATAT SK • MASÍVNE DREVO, NEOŠETRENÉ SL • MASIVNI LES, NEOBDELAN CS • MASIVNÍ DŘEVO, NEOŠETŘENÁ HU • TÖMÖR FA, KEZELETLEN ZH • 实木·未涂装

Materials - lacquered beds

DA • MATERIALER - LAKEREDE SENGE NO • MATERIALER - LAKKORTE SENGER SV • MATERIAL - LACKERADE SÄNGAR DE • MATERIALIEN - LACKIERTE BETTEN
 NL • MATERIALEN - GELAKTE BEDDEN FR • MATÉRIAUX - LITS VERNIS ES • MATERIALES - CAMAS LACADAS IT • MATERIALI - PARTI DEL LETTO LACCATE BG • МАТЕРИАЛИ -
 ЛАКИРАНИ ЛЕГЛА ET • MATERJALID - LAKITUD VOODID FI • MATERIAALIT - LAKATUT SÄNGYT EL • ΥΛΙΚΑ - ΛΑΚΑΡΙΣΜΕΝΑ ΚΡΕΒΑΤΙΑ HR • MATERIJALI - LAKIRANI KREVETI LV
 • MATERIĀLI - LAKOTAS GULTAS LT • MEDŽIAGOS - LAKUOTOS LOVOS PL • MATERIAŁY - ŁÓŻKA LAKIEROWANE PT • MATERIAIS - CAMAS LACADAS RO • MATERIALE - PATURI LĂCUI-
 TE SK • MATERIÁLY - LAKOVANÉ POSTELE SL • MATERIALI - LAKIRANE POSTELJE CS • MATERIÁLY - LAKOVANÉ POSTELE HU • ANYAGOK - LAKKOZOTT ÁGYAK ZH • 材料 - 上亮漆
 的床

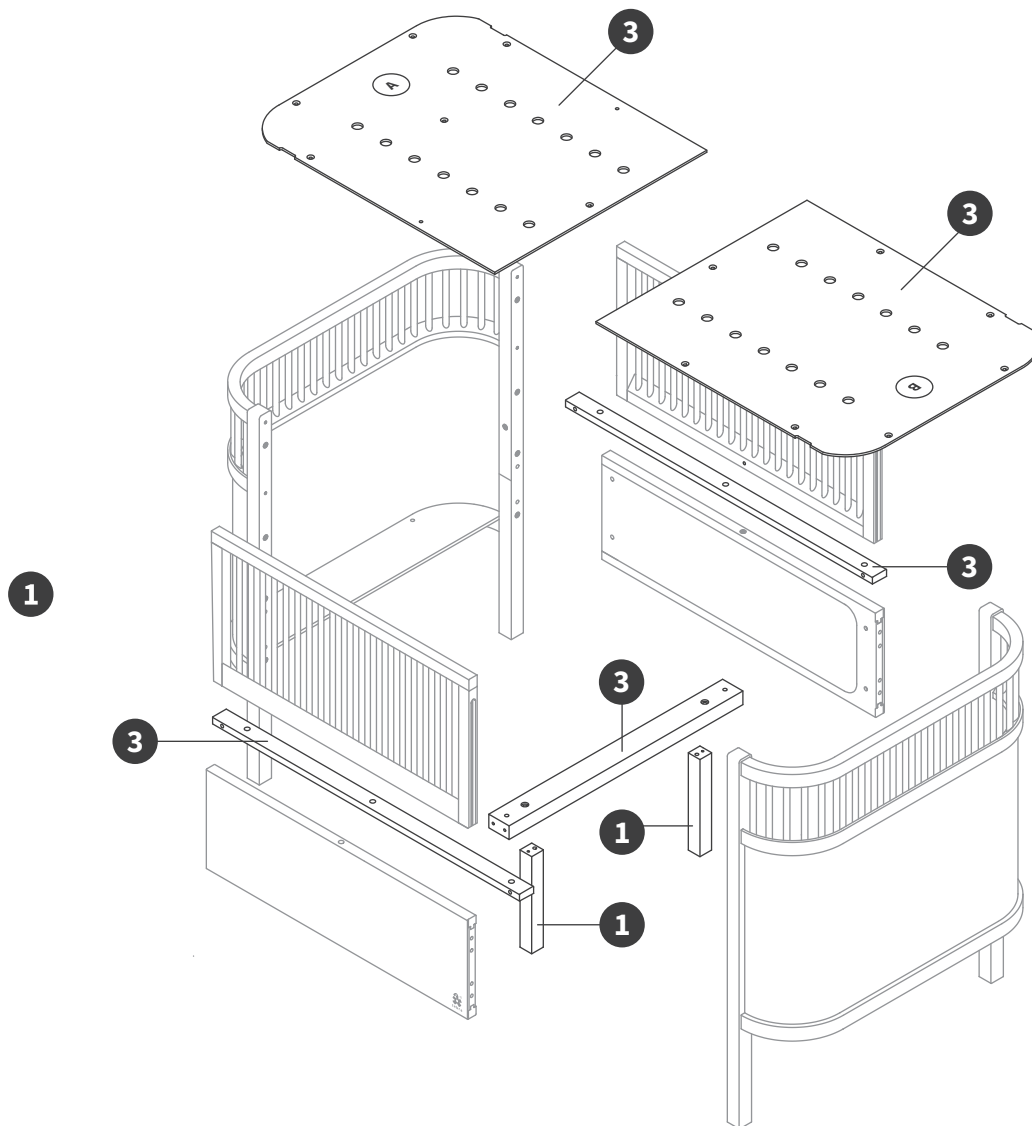

1 EN • BEECH WOOD, TREATED WITH 1 COMPONENT WATER-BASED VARNISH
 DA • BØGETRÆ, BEHANDLET MED 1 KOMPONENT VANDLAK NO • BØK, BEHANDLET MED 1 KOMPONENT VANNLAKK SV • BOK, BEHANDLET MED 1 KOMPONENT VANNLAKK DE • BUCHE, BEHANDELT MIT EINKOMPONENTENLACK AUF WASSERBASIS NL • BEUKENHOUT, BEHANDELD MET 1 COMPONENTEN WATERGEDRAGEN LAK FR • HÊTRE, TRAITÉES AVEC UN VERNIS À L'EAU MONOCOMPOSANT ES • MADERA DE HAYA, TRATADAS CON BARNIZ DE UN COMPONENTE CON BASE DE AGUA IT • LEGNO DI FAGGIO, TRATTATE CON VERNICE AD ACQUA MONOCOMPONENTE BG • БУКОВА ДЪРВЕЩИНА, ОБРАБОТЕНА С 1-КОМПОНЕНТЕН ЛАК НА ВОДНА ОСНОВА ET • PÖÖGIPUIT, TÕÕDELDUD 1-KOMPONENTSE VEERÕHISE LAKIGA FI • PYÖKKI, KÄSITELTY YKSIKOMPONENTTISELLÄ VESIPOHJAISELLA LAKALLA EL • ΞΥΛΟ ΟΞΙΑΣ, ΕΠΕΞΕΡΓΑΣΜΕΝΟ ΜΕ ΒΕΡΝΙΚΙ 1 ΣΥΣΤΑΤΙΚΟΥ ΒΑΣΕΙ ΝΕΡΟΥ HR • DRVO BUKVE, TRETIRANO JEDNOKOMPONENTNIM LAKOM NA BAZI VODE LV • BĒRZA KOKSNE, APSTRĀDĀTA AR 1 KOMPONENTA LAKU UZ ŪDENS BĀZES LT • BUKO MEDIENA, PADENGTA 1 KOMPONENTO VANDENS PAGRINDO LAKU PL • DREWNO BUKOWE POKRYTE JEDNOSKŁADNIKOWYM LAKIEREM NA BAZIE WODY PT • MADEIRA DE FAIA, TRATADA COM VERNIZ À BASE DE ÁGUA DE 1 COMPONENTE RO • LEMN DE FAG, TRATAT CU LAC PE BAZĂ DE APĂ MONOCOMPONENT SK • BUKOVÉ DŘEVO, OŠETŘENÉ JEDNOZLOŽKOVÝM LAKOM NA BÁZE VODY SL • BUKOV LES, OBDELAN Z 1-KOMPONENTNIM LAKOM NA VODNI OSNOVI CS • BÜKKFA, 1 KOMPONENSÚ VÍZBÁZISÚ LAKKAL KEZELVE ZH • 榉木, 涂装单一主剂水性清漆

2 EN • PLYWOOD, TREATED WITH 1 COMPONENT WATER-BASED VARNISH
 DA • KRYDSFINER, BEHANDLET MED 1 KOMPONENT VANDLAK NO • KRYDSFINER, BEHANDLET MED 1 KOMPONENT VANNLAKK SV • PLYWOOD, BEHANDLADE MED ENKOMPONENTS- VATTENBASERAT LACK DE • SPERRHOLZ, BEHANDELT MIT EINKOMPONENTENLACK AUF WASSERBASIS NL • MULTIPLEX, BEHANDELD MET 1 COMPONENTEN WATERGEDRAGEN LAK FR • CONTREPLAQUÉ, TRAITÉES AVEC UN VERNIS À L'EAU MONOCOMPOSANT ES • MADERA CONTRACHAPADA, TRATADAS CON BARNIZ DE UN COMPONENTE CON BASE DE AGUA IT • COMPENSATO, TRATTATE CON VERNICE AD ACQUA MONOCOMPONENTE BG • ШПЕРПЛАТ, ОБРАБОТЕН С 1-КОМПОНЕНТЕН ЛАК НА ВОДНА ОСНОВА ET • VINEER, TÕÕDELDUD 1-KOMPONENTSE VEERÕHISE LAKIGA FI • VANERI, KÄSITELTY YKSIKOMPONENTTISELLÄ VESIPOHJAISELLA LAKALLA EL • KONTRA ПЛАКЕ, ΕΠΕΞΕΡΓΑΣΜΕΝΟ ΜΕ ΒΕΡΝΙΚΙ 1 ΣΥΣΤΑΤΙΚΟΥ ΒΑΣΕΙ ΝΕΡΟΥ HR • ŠPERPLOČA, TRETIRANA JEDNOKOMPONENTNIM LAKOM NA BAZI VODE LV • SAPLĀKSNIS, APSTRĀDĀTS AR 1 KOMPONENTA LAKU UZ ŪDENS BĀZES LT • FANĖRA, PADENGTA 1 KOMPONENTO VANDENS PAGRINDO LAKU PL • SKLEJKA POKRYTA JEDNOSKŁADNIKOWYM LAKIEREM NA BAZIE WODY PT • CONTRAPLACADO, TRATADO COM VERNIZ À BASE DE ÁGUA DE 1 COMPONENTE RO • PLACAJ, TRATAT CU LAC PE BAZĂ DE APĂ MONOCOMPONENT SK • PREGLEJKA, OŠETŘENÁ JEDNOZLOŽKOVÝM LAKOM NA BÁZE VODY SL • VEZAN LES, OBDELAN Z 1-KOMPONENTNIM LAKOM NA VODNI OSNOVI CS • PŘEKLIČKA, OŠETŘENÁ JEDNOZLOŽKOVÝM LAKEM NA VODNÍ BÁZI HU • RÉTEGELT LEMEZ, 1 KOMPONENSÚ VÍZBÁZISÚ LAKKAL KEZELVE ZH • 胶合板, 涂装单一主剂水性清漆

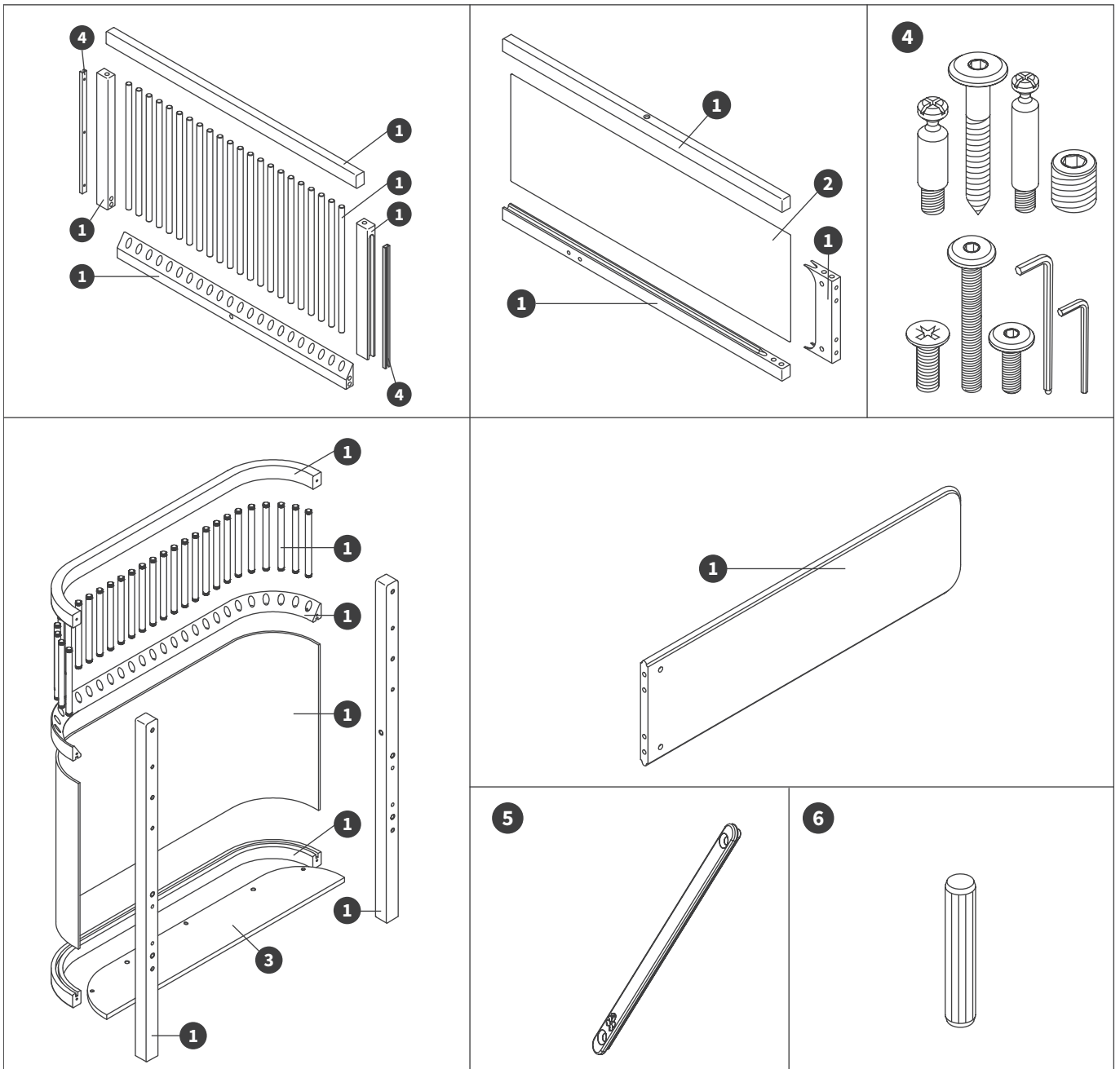

3 EN • PLYWOOD, UNTREATED DA • KRYDSFINER, UBEHANDLET NO • KRYSSFINER, UBEHANDLET SV • PLYWOOD, OBEHANDLADE DE • SPERRHOLZ, UNBEHANDELT NL • MULTIPLEX, ONBEHANDELD FR • CONTREPLAQUÉ, NON TRAITÉES ES • MADERA CONTRACHAPADA, SIN TRATAMIENTO IT • COMPENSATO, NON TRATTATE BG • ШПЕРПЛАТ, НЕОБРАБОТЕН ET • VINEER, TÖÖTLEMATA FI • VANERI, KÄSITTELEMÄTÖN EL • КОНТРА ПЛАКЕ, МН ЕΠΕΞΕΡΓΑΣΜΕΝΟ HR • ШПЕРПЛОЧА, НЕОБРАДЕНА LV • NEAPSTRĀDĀTS SAPLĀKSNIS LT • NEAPDOROTA FANERA PL • SKLEJKA NIEPODDANA IMPREGNACJI PT • CONTRAPLACADO, NÃO TRATADO RO • PLACAJ, NETRATAT SK • PREGLEJKA, NEOŠETRENÁ SL • VEZAN LES, NEOBDELAN CS • ПРĚKLIŽKA, NEOŠETŘENÁ HU • RÉTEGELT LEMEZ, KEZELETLEN ZH • 胶合板·未涂装

4 EN • METAL DA • METAL NO • METALL SV • METALL DE • METALL NL • METAAL FR • MÉTAL ES • METAL IT • METALLO BG • МЕТАЛ ET • METALL FI • METALLI EL • ΜΕΤΑΛΛΟ HR • METAL LV • METĀLS LT • METALAS PL • METAL PT • METAL RO • METAL SK • KOV SL • KOVINA CS • KOV HU • FÉM ZH • 金属

5 EN • PLASTIC DA • PLASTIK NO • PLAST SV • PLAST DE • KUNSTSTOFF NL • KUNSTSTOF FR • PLASTIQUE ES • PLÁSTICO IT • PLASTICA BG • ЛАСТМАЦА ET • PLAST FI • MUOVI EL • ΠΛΑΣΤΙΚΟ HR • PLASTIKA LV • PLASTMASA LT • PLASTIKAS PL • TWORZYWO SZTUCZNE PT • PLÁSTICO RO • PLASTIC SK • PLAST SL • PLASTIKA CS • PLAST HU • MŰANYAG ZH • 塑料

6 EN • SOLID WOOD, UNTREATED DA • MASSIVT TRÆ, UBEHANDLET NO • MASSIVT TRE, UBEHANDLET SV • MASSIVT TRÄ, OBEHANDLADE DE • MASSIVHOLZ, UNBEHANDELT NL • MASSIEF HOUT, ONBEHANDELD FR • BOIS MASSIF, NON TRAITÉES ES • MADERA MACIZA, SIN TRATAMIENTO IT • LEGNO MASSELLO, NON TRATTATE BG • МАСИВНА ДЪРВЕЩИНА, НЕОБРАБОТЕНА ET • MASSIIVPUIT, TÖÖTLEMATA FI • MASSIIVPUU, KÄSITTELEMÄTÖN EL • ΜΑΣΙΦ ΞΥΛΟ, ΜΗ ΕΠΕΞΕΡΓΑΣΜΕΝΟ HR • PUNO DRVO, NEOBRAĐENO LV • MASĪVKOKSNE, NEAPSTRĀDĀTA LT • MEDŽIO MASYVAS, NEAPDOROTAS PL • LITE DREWNO NIEPODDANE IMPREGNACJI PT • MADEIRA MACIÇA, NÃO TRATADA RO • LEMN MASIV, NETRATAT SK • MASÍVNE DREVO, NEOŠETRENÉ SL • MASIVNI LES, NEOBDELAN CS • MASIVNÍ DŘEVO, NEOŠETŘENÁ HU • TÖMÖR FA, KEZELETLEN ZH • 实木·未涂装



EN • BATCH / IDENTIFICATION NUMBER
DA • BATCH / IDENTIFIKATIONSNUMMER
NO • BATCH / IDENTIFIKASJONSNUMMER
SV • BATCH / IDENTIFIERINGSNUMMER
DE • CHARGENUMMER / IDENTIFIKATIONSNUMMER
NL • BATCHNUMMER / IDENTIFICATIENUMMER
FR • LOT / N° D'IDENTIFICATION
ES • LOTE / NÚMERO DE IDENTIFICACIÓN
IT • NUMERO DI LOTTO / IDENTIFICAZIONE
BG • ПАРТИДА/ИДЕНТИФИКАЦИОНЕН НОМЕР
ET • PARTII/IDENTIFITSEERIMISNUMBER
FI • ERÄ-/TUNNISTENUMERO
EL • ΑΡΙΘΜΟΣ ΠΑΡΤΙΔΑΣ/ΤΑΥΤΟΠΟΙΗΣΗΣ
HR • SERIJA / IDENTIFIKACIJSKI BROJ
LV • PARTIJAS/IDENTIFIKĀCIJAS NUMURS
LT • PARTIJOS / IDENTIFIKAVIMO NUMERIS
PL • NUMER SERII / NUMER IDENTYFIKACYJNY
PT • NÚMERO DE LOTE/IDENTIFICAÇÃO
RO • NUMĂRUL DE LOT/IDENTIFICARE
SK • ČÍSLO ŠARŽE/IDENTIFIKAČNÉ ČÍSLO
SL • SERIJSKA/IDENTIFIKACIJSKA ŠTEVILKA
CS • ŠARŽE / IDENTIFIKAČNÍ ČÍSLO
HU • TÉTEL /AZONOSÍTÓSZÁM
ZH • 批号/标识号

EN • CONTACT DETAILS
DA • KONTAKTOPLYSNINGER
NO • KONTAKTINFORMASJON
SV • KONTAKTUPPGIFTER
DE • KONTAKTINFORMATIONEN
NL • CONTACTINFORMATIE
FR • COORDONNÉES
ES • CONTACTO
IT • INFORMAZIONI DI CONTATTO
BG • ДАННИ ЗА КОНТАКТ
ET • KONTAKTANDMED
FI • YHTEYSTIEDOT
EL • ΣΤΟΙΧΕΙΑ ΕΠΙΚΟΙΝΩΝΙΑΣ
HR • KONTAKT PODACI
LV • KONTAKTINFORMĀCIJA
LT • KONTAKTINĖ INFORMACIJA
PL • KONTAKT
PT • DADOS DE CONTACTO
RO • DETALII DE CONTACT
SK • KONTAKTNÉ ÚDAJE
SL • KONTAKTNI PODATKI
CS • KONTAKTNÍ ÚDAJE
HU • ELÉRHETŐSÉGEK
ZH • 联系方式

SEBRA INTERIOR APS
 LILLEBÆLTSVEJ 93
 6715 ESBJERG N.
 DANMARK

+ 45 75541803
 INFO@SEBRA.DK

WWW.SEBRA.DK

f in & share your
 get connected @sebrainterior #sebramoment

